

**HS15E - HS4390E - HS15E PRO - HS4390E PRO - HS18E -
HS5390E - HS18E PRO - HS5390E PRO SKĀRIENEKRĀNS**

Operatora rokasgrāmata

**HS15E - HS4390E - HS15E PRO - HS4390E PRO - HS18E -
HS5390E - HS18E PRO - HS5390E PRO**

Skārienekrāns

4001252730

E 11.22

LV



A

IEVADS

1 - Lietotāja atbildība	9
1.1- Īpašnieka atbildība	9
1.2- Darba devēja atbildība	9
1.3- Instruktoru atbildība	9
1.4- Operatora atbildība	10
2 - Drošība postenī	11
2.1- Drošības pasākumi	11
2.1.1- Nepareiza lietošana	11
2.1.2- Nokrišanas riski	11
2.1.3- Gāšanās / apgāšanās riski	13
2.1.4- Elektrošoka risks (elektrizācija)	16
2.1.5- Eksplozijas / uzliesmojuma riski	17
2.1.6- Saspiešanas / sadursmes riski	18
2.1.7- Patvaļīgu kustību risks	19
3 - Pieprasījumi attiecībā uz drošību	19
4 - Paziņošana par negadījumiem	20
5 - Atbilstība	21
5.1- Iekārtas modificēšana	21
5.1.1- Ražotāja drošības kampaņu īstenošana	21
5.2- Produkta specifikācija	21
5.3- Īpašnieka maiņa	22
5.4- Atbilstības deklarācija	23

B

IEPAZĪSTINOŠĀ DAĻA

1 - Vispārējā drošība	25
1.1- Paredzētā lietošana	25
1.2- Uzlīmju saturs	26
1.3- Simboli un krāsas	28
1.4- Smaguma pakāpe	28
1.5- Apzīmējumi un simbolu definīcijas	29
2 - Modeļu skaidrojumi	30
3 - Galvenās sastāvdaļas	32
3.1- Plāns	32
3.2- Apkopes atbalsta pamatne	34
3.3- Apakšējais vadības bloks	36
3.3.1- Plāns	36
3.3.2- Skārienekrāns	36
3.4- Augšējais vadības bloks	64
3.4.1- Plāns	64
4 - Veiktspējas rādītāji	68
4.1- Tehniskie rādītāji	68
4.2- Darba zona	71
5 - Uzlīmju izvietojums un marķējums	73

SATURS



C

PĀRBAUDE PIRMS IZMANTOŠANAS

1 - Ieteikumi	89
2 - Darba zonas novērtējums	89
3 - Apskate un funkciju pārbaudes	90
3.1 - Ikdienas apskate	90
4 - Funkcionālās drošības pārbaudes	93
4.1 - Ārkārtas apstādīšanas slēdža darbība	93
4.2 - Vadības elementu aktivizēšana	94
4.3 - Detektora atteice	95
4.3.1 - Signāllampīņu testēšana	95
4.3.2 - Zummeru testēšana	95
4.4 - Dzinēja automātiska atslēgšana (Ja mašīna aprīkota ar opciju Range Extender)	96
4.5 - Pārslodzes noteikšanas sistēma	96
4.6 - Svārstīgā vārpsta (ja ietilpst)ja ietilpst	96
4.7 - Slīpuma ierobežošanas sistēma	97
4.8 - Braukšanas ātruma ierobežošana	97
4.9 - Vadības paneļa elektronika	97
4.10 - Pretsaspiešanas sistēma nolaišanas laikā	98

D

EKSPLUATĀCIJAS NOTEIKUMI

1 - Izmantošana	99
1.1 - Ievads	99
1.2 - Vispārīgais apraksts	99
1.3 - Apakšējā vadības bloka darbība	99
1.4 - Augšējā vadības bloka darbība	100
2 - Apakšējais vadības bloks	101
2.1 - Mašīnas palaišana un izslēgšana	101
2.2 - Kustības vadības komandas	101
2.3 - Citi vadības elementi	101
3 - Platformas vadības bloks	102
3.1 - Iekārtas palaišana un izslēgšana	102
3.1.1 - Lai palaistu mašīnu	102
3.1.2 - Lai apturētu dzinēju	102
3.2 - Kustības vadības komandas	102
3.3 - Citi vadības elementi	103
3.3.1 - Activ' Lighting System	103
4 - Procedūra glābšanai ārkārtas situācijā	104
4.1 - Jaudas zuduma gadījumā	104
4.2 - Glābt operatoru, kas atrodas pacelāja grozā	104
4.2.1 - "Overriding" (Primārās) sistēmas darbība no apakšējā vadības bloka	105
4.3 - Nav jaudas	106
4.3.1 - Manuāla nolaišanas procedūra ārkārtas situācijās	106



5 - Transportēšana	108
5.1 - Transportēšanas konfigurācija	108
5.2 - Mašīnas nostiprināšana transportēšanai - HS15 E (HS4390 E) - HS15 E PRO (HS4390 E PRO) - HS18 E (HS5390 E) - HS18 E PRO (HS5390 E PRO)	109
5.3 - Iekraušana ar rampu	110
5.4 - Nolikāmas margas	111
5.4.1 - Apraksts	111
5.4.2 - Drošības pasākumi	111
5.4.3 - Novietošana transportēšanas pozīcijā	111
5.4.4 - Margu pacelšana darba pozīcijā	120
5.5 - Izkraušana	121
5.5.1 - Izkraušana ar rampām	121
5.6 - Vilkšana	122
5.6.1 - Atlaist bremzes	123
5.7 - Uzglabāšana	126
5.8 - Pacelšanas operācija	127
5.8.1 - Siksnu nostiprināšanas procedūra HS15 E (HS4390 E) - HS15 E PRO (HS4390 E PRO) - HS18 E (HS5390 E) - HS18 E PRO (HS5390 E PRO)	127
6 - Rekomendācijas lietošanai aukstā gadalaikā	130
6.1 - Hidrauliskā eļļa	130
7 - Akumulatora tehniskā apkope un remontdarbi	131
7.1 - Atrašanās vietas	131
7.2 - Akumulatora uzlāde	133
7.2.1 - Klāja lādētājs	133
7.2.2 - Akumulatora uzlāde	133
7.3 - Akumulatora apkope un uzturēšana	137
7.3.1 - Akumulatoru uzpilde	137
7.3.1.1 - Manuāla akumulatora uzpildes procedūra	138
7.3.1.2 - Automātiska akumulatora uzpildes procedūra – -Izvēles	139
7.3.2 - Atsērošanas uzlāde	140
7.4 - Akumulatora ekspluatācijas laika optimizēšana	141

E

VISPĀRĪGĀ SPECIFIKĀCIJA

1 - Iekārtas izmēri	145
2 - Galveno sastāvdaļu masas	148
3 - Skaļums un vibrācijas	148
4 - Riteņi	149
4.1 - Tehniskie rādītāji	149
4.2 - Apskate un tehniskā apkope	149
5 - Opcijas	152
5.1 - Activ'Shield Bar Scissors - Papildu sistēma, lai izvairītos no saspiešanas (ja funkcija ir un ierīce ir uzstādīta tās balstā)	152
5.1.1 - Apraksts	152
5.1.1.1 - Diožu stāvokļu kopsavilkums	153
5.1.2 - Specifikācija	154
5.1.3 - Drošības pasākumi	155
5.1.4 - Pārbaude pirms izmantošanas	155
5.1.5 - Izmantošana	156
5.1.5.1 - Braukšanas ātruma ierobežošana (Opcija Activ'Shield Bar Scissors)	156
5.1.5.2 - Celšanas ātruma ierobežojums (Opcija Activ'Shield Bar Scissors)	156
5.1.6 - Īpašas uzlīmes modelim	157
5.1.7 - Konsoles ievietošana tās balstā	158
5.2 - Range Extender	161
5.2.1 - Apraksts	161
5.2.2 - Specifikācija	161
5.2.3 - Drošības pasākumi	166
5.2.4 - Pārbaude pirms izmantošanas	166
5.2.5 - Ielikšana / Izņemšana Range Extender	167
5.2.6 - Īpašas uzlīmes	169

SATURS



5.3-	Paātrināta uzlāde	170
5.3.1-	Apraksts	170
5.3.2-	Drošības pasākumi	170
5.3.3-	Specifikācija	170
5.3.4-	Izmantošana	171
5.4-	Plākšņu turētājs / Cauruļu turētājs	172
5.4.1-	Apraksts	172
5.4.2-	Specifikācija	172
5.4.2.1-	Plākšņu turētāja lietošana	172
5.4.2.2-	Cauruļu turētāja lietošana	173
5.4.3-	Drošības pasākumi	173
5.4.4-	Pārbaude pirms izmantošanas	174
5.4.5-	Noņemšana - Uzlikšana	174
5.4.6-	Izmantošana	176
5.4.6.1-	Versija ar plākšņu/paneļu turētāju	176
5.4.6.2-	Versija ar cauruļu/trubu turētāju	177
5.4.7-	Nostiprināšana siksniņās (Siksniņas nav iekļautas)	179
5.4.8-	Balstu glabāšana platformā	180
5.4.9-	Aizsargmargas nolaišana, ja iekārta ir aprīkota ar plākšņu/cauruļu turētāju	180

F

APKOPE

1 -	Vispārīgi	181
2 -	Apkopju grafiks	182
3 -	Pārbaūžu programma	183
3.1-	Pamatprogramma	183
3.2-	Ikdienas apskate	184
3.3-	Periodiskā pārbaude	184
3.4-	Obligātā pārbaude	184
3.5-	Vispārējā pārbaude	185
4 -	Remonts un noregulēšana	186

G

PAPILDINFORMĀCIJA

1 -	Garantijas nosacījumi	187
2 -	Filiāļu kontaktinformācija	187
2.1-	Brīdinājums attiecībā uz Kaliforniju	188

H

IEJAUKŠANĀS DARBĪBU REĢISTRS

1 -	Iejaukšanās darbību reģistrs	191
-----	------------------------------------	-----



Jūs nupat esat iegādājies HAULOTTE® iekārtu, un mēs vēlamies Jums pateikties par Jūsu uzticību un atbalstu.

Pacelājs ar grozu ir cilvēku pacelšanas iekārta, kas paredzēta tam, lai ļautu lietotājiem pagaidu darbības režīmā ar savu ekipējumu un saviem instrumentiem piekļūt augstu izvietotām darba zonām. Jebkurš cits pacelēja ar grozu pielietojums vai izmaiņas / modifikācijas jāapstiprina HAULOTTE®.

Šī lietošanas instrukcija nāk komplektā ar iekārtu, tai pastāvīgi jāatrodas iekārtas dokumentu nodalījumā.

Lai garantētu Jums to, ka esat pilnībā apmierināts, ir pilnībā jāievēro šajā lietošanas instrukcijā minētie norādījumi. Lai nodrošinātu šīs iekārtas drošu un pareizu lietošanu, ar groza pacelēju darboties un to apkopt drīkst tikai apmācīts personāls..

Īpašu uzmanību mēs vēlētos pievērst 2 nozīmīgākajiem punktiem :

ievērot norādījumus par drošību.

izmantojiet šo aprīkojumu šajā lietošanas instrukcijā norādītajās veiktspējas robežās.

Mūsu iekārtu aprakstam ir komerciāls raksturs, un to nevajadzētu jaukt ar tehniskajām specifikācijām. Iekārtu paredzēto pielietojumu atspoguļo tikai tehnisko specifikāciju tabulas.

Šī operatora rokasgrāmata ir paredzēta uz vāka uzskaitīto HAULOTTE® iekārtu operatoriem.



Valoda un oriģinālā versija :

Rokasgrāmatas angļu un franču valodās ir oriģinālie norādījumi. Rokasgrāmatas citās valodās ir oriģinālo norādījumu tulkojumi.

Lietošanas instrukcija neaizstāj nepieciešamo un obligāto apmācību visiem šīs iekārtas lietotājiem. Šī rokasgrāmata ietver lietošanas norādījumus, ko HAULOTTE® sniedz operatoriem, lai nodrošinātu efektīvu un drošu tehnikas darbību.

Šai rokasgrāmatai jābūt labā stāvoklī un pieejamai visiem operatoriem. Papildu kopijas var pasūtīt pie HAULOTTE Services®.

Turpiniet strādāt pilnīgi droši ar HAULOTTE® !

Lai tiešaistē skatītu un lejupielādētu savu HAULOTTE® mašīnu lietošanas pamācības, dodieties uz :

<https://www.e-technical-information.com>

vai arī noskenējiet tālāk esošo QR kodu :



1 - Lietotāja atbildība

1.1 - ĪPAŠNIEKA ATBILDĪBA

Īpašniekam (vai nomniekam) ir pienākums :

- Informēt operatoru par norādījumiem / rekomendācijām, kas iekļautas operatora rokasgrāmatā.
- Ievērojiet vietējos noteikumus par mašīnas ekspluatāciju.
- Nomainiet visas trūkstošās vai bojātās lietošanas instrukcijas vai uzlīmes. Papildu kopijas var pasūtīt pie HAULOTTE Services®.
- Sastādīt profilaktiskās tehniskās apkopes programmu saskaņā ar ražotāja rekomendācijām, ņemot vērā vides prasības un iekārtas lietošanas intensitāti.
- Veikt regulārās apskates saskaņā ar HAULOTTE® rekomendācijām un vietējo normatīvo aktu prasībām.

Visi apskatē konstatētie nepareizas darbības un problēmu cēloņi jānovērš pirms pacēlājs ar grozu tiek atkārtoti nodots ekspluatācijā.

1.2 - DARBA DEVĒJA ATBILDĪBA

Darba devējam (vai uzņēmuma vadītājam) ir pienākums :

- Apmācīt un kontrolēt lietotāju apmācību.
- Atļaut izmantot iekārtu tikai apmācītam(-iem) lietotājam(-iem).
- Informēt un iepazīstināt operatoru ar vietējās likumdošanas prasībām.
- Aizliegt lietot iekārtu personām :
 - narkotisko vielu, alkohola, utt. reibumā
 - Ja ir krampji, konvulsijas, reiboņi utt.

1.3 - INSTRUKTORA ATBILDĪBA

- Instruktoram jābūt kvalificētam apmācīt operatorus.
- Apmācībā jāiekļauj visi šajā lietošanas instrukcijā sniegtie norādījumi.
- Apmācībai jānotiek laukumā bez šķēršļiem, līdz mācekļi ir gatavi droši braukt un vadīt transportlīdzekli.

A

- levads

1.4 - OPERATORA ATBILDĪBA

Lietotājam / operatoram ir pienākums :

- izlasīt un izprast rokasgrāmatu un iepazīties ar uzlīmēm, kas piestiprinātas uz iekārtas.
- Pārbaudīt iekārtu pirms tās lietošanas atbilstoši HAULOTTE® ieteikumiem.
- Informēt īpašnieku (vai nomātāju) gadījumā, ja trūkst rokasgrāmatas vai uzlīmju jeb tās ir sliktā stāvoklī.
- Informēt īpašnieku (vai iznomātāju) par visiem iekārtas darbības traucējumiem.

Operatoram ir jānodrošina tas, lai īpašnieks veiktu apkopes un lai viņš varētu izmantot iekārtu atbilstoši ražotāja paredzētajam mērķim.



Ikvienam lietotājam (vadītājam, pasažierim, uzturētājam, pārvadātājam utt.) ir jāpārzina avārijas vadības ierīces un mašīnas darbība avārijas gadījumā.

Operatoram ir jāpārtrauc iekārtas izmantošana tā nepareizas darbības gadījumā vai gadījumā, ja iekārtai vai tās darbības zonā rodas drošības problēma. Operatoram nekavējoties jāziņo savam vadītājam par radušos problēmu.

2 - Drošība postenī

2.1 - DROŠĪBAS PASĀKUMI

2.1.1 - Nepareiza lietošana

- Neizmantojiet mašīnu ārpus šajā lietošanas instrukcijā paredzētajiem nosacījumiem.
 - Neizmantojiet iekārtu kā celtni vai kravas pacelāju.
- 
- Neizmantojiet groza pacelāju kā pacelšanas ierīci (celtni), pakarinot kravu ārpus platformas.
 - Nepiestipriniet grozu pie kāda nekustīga vai kustīga objekta.
 - Nekad neizmantojiet / nedarbiniet iekārtu vienatnē. Uz zemes ir jābūt kādam, kas uzrauga operatoru iespējamās ārkārtas situācijās gadījumā.
 - Neizmantojiet bojātu iekārtu vai tad, ja tā netiek uzturēta tehniskajā kārtībā. Izņemiet no ekspluatācijas bojātu iekārtu.
 - Nekāpiet uz iekārtas pārsega.
 - Neaizstājiet iekārtas stabilitātei būtiskus elementus ar citiem elementiem, kuriem ir atšķirīgs svars vai specifikācija.
 - Neaizvietojiet rūpnīcā uzstādītos riteņus ar atšķirīgu raksturlielumu riteņiem.
 - Nepārveidojiet vai neatslēdziet iekārtas komponentus, lai tādējādi neietekmētu iekārtas drošību un stabilitāti.
 - Neatspējojiet drošības ierīces.
 - Neizmantojiet iekārtu, ja trūkst etiķetes vai tā ir bojāta.
 - Nebojājiet, nepārveidojiet vai nenosedziet iekārtas uzlīmes vai uzrakstus.

2.1.2 - Nokrišanas riski

N.B.: - Aizsargmargas ir mobilās pacelšanas platformas galvenā aizsardzības sistēma pret nokrišanu (PEMP).

Pirms darbības uzsākšanas :

- Pārliedzieties, ka margas ir pareizi un droši uzstādītas.
 - Pārliedzieties, ka durvis vai bīdāmās margas ir nofiksētā pozīcijā.
 - Ja izmantojat mašīnu, kas aprīkota ar vārtiņiem, pārbaudiet, vai tie paši aizveras un vai tie nofiksējas un atbloķējas.
- 
- Notīriet eļļas vai smērvielas pēdas no pakāpieniem, grīdas un margām.

A- levads

- Notīriet platformas grīdu (uz tās neatrodas netīrumi).

Lai iekāptu grozā vai izkāptu no tā :

- Iekārtas darbībai ir jābūt pilnībā pārtrauktai (Piekļuves konfigurācija).
- Izmantojiet paredzēto piekļuves vietu, kas ir vērsta pret mašīnu.
- Starp pakāpieniem un margām izmantojiet 3 atbalsta punktus.
- Turiet pirkstus drošā attālumā no kustīgajām detaļām piekļuves durvju tuvumā.



Atrodoties grozā :

- Ja darba devējs, kompetentā iestāde vai vietējie noteikumi pieprasa individuālos aizsarglīdzekļus pret kritieniem (IAL), mēs iesakām izmantot visa ķermeņa drošības jostu ar drošības štropi.
- Individuālais aizsardzības līdzeklis pret kritieniem jāpiestiprina tikai pie apstiprinātiem stiprinājuma punktiem, kas paredzēti šim nolūkam platformā.
- Skatiet platformā izvietotās uzlīmes.
- Drošības štrope nekādā gadījumā nedrīkst piestiprināt pie priekšmeta vai konstrukcijas ārpus darba platformas (grosa).
- Darbības laikā grosā esošajam(-iem) stingri jāturas pie margām.
- Pēdām visu laiku stingri jāturas uz platformas grīdas.
- Nesēdieties, nestāviet uz platformas margām un nerāpieties pa tām.
- Neatspiedieties pret durvīm vai bīdāmajām margām.
- Neliecieties vai nekāpiet pāri margām. Strādājiet vienīgi atrodoties platformas zonā, kas norobežota ar margām.
- Neizkāpiet no grosa, ja tas nav pilnībā saliektā pozīcijā.
- Neizmantojiet margas, lai iekāptu grosā (vai platformā) vai izkāptu no tās.



2.1.3 - Gāšanās / apgāšanās riski

Pirms savas vietas ieņemšanas un iekārtas iedarbināšanas :

- Pārliecinieties par to, vai darba virsma spēj nest iekārtas svaru.
 - Nepārsniedziet maksimālo iekārtas celjspēju, kas ietver materiālu svaru un pieļaujamo personu skaitu. Nepārsniedziet pieļaujamo personu skaitu.
 - Nepalieliniet darba augstumu, izmantojot papildelementus (kāpnis).
 - Nenovietojiet kāpnis vai sastatnes grozā un neatbalstiet tās pret jebkuru šīs iekārtas daļu.
 - Vienmērīgi novietojiet kravu darba platformas (groza) centrā.
 - Nelietojiet mašīnu, ja vēja ātrums pārsniedz pieļaujamo sliekšni. Lai uzzinātu pieļaujamo vēja ātrumu, skatiet displeja rādījumu darba platformā (grozā).
 - Nekādā gadījumā nepalieliniet groza (vai platformas) laukumu, kas pakļauta vējam. Tas attiecas uz tīkliem, karogiem u.tml.. Šīs prasības neievērošanas rezultātā mašīna var zaudēt stabilitāti un apgāzties.
 - Neceliet platformu un nepārvietojiet mašīnu ar paceltu platformu pa nogāzi, kuras slīpums ir lielāks par mašīnas pieļaujamo robežu.
 - Nebrauciet ar iekārtu pa nogāzi vai slīpumu, kas pārsniedz pieļaujamās robežas.
 - Nekad negrūdiet un nevelciet priekšmetus ārpus groza. Nepārsniedziet maksimālo atļauto sānspekku, kas norādīts veikspējas specifikācijā.
 - Neizmantojiet iekārtu, lai atbalstītu jebkādu ārēju konstrukciju.
 - Neizmantojiet iekārtu buksēšanai vai vilkšanai.
 - Mašīnas izmantošana uz nogāzes
- Ar slīpumu saprot: (virsmas) slīpumu attiecībā pret horizontāli.

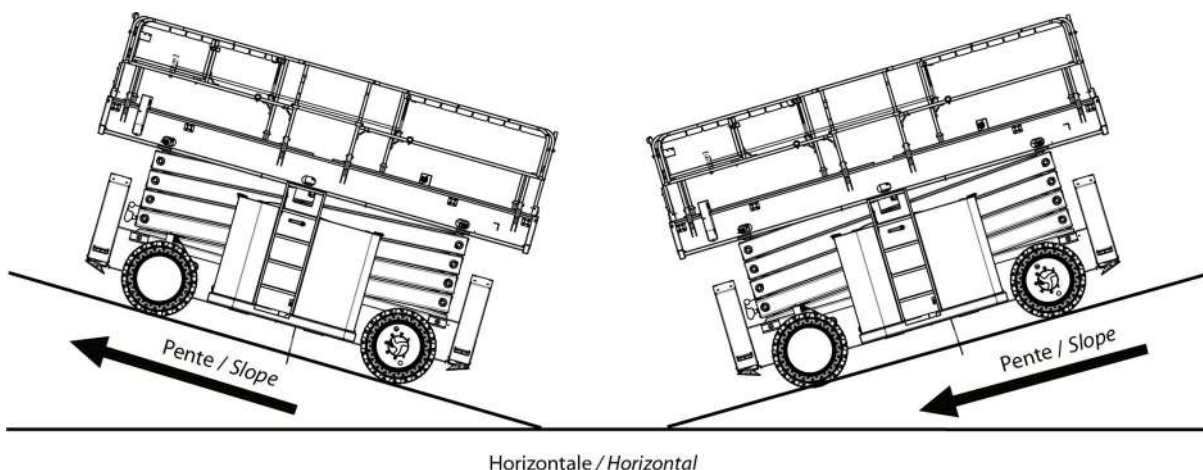

A - levads



Nebrauciet ar mašīnu pa nogāzi, kuras slīpums pārsniedz mašīnas atļautos parametrus. Sadaļa B 4.1 - Tehniskā specifikācija.



Pārbraucienu laikā pa nogāzi :

- Vienmēr virziet iekārtu nogāzes virzienā.
- Pilnībā nolaidiet mašīnu.
- Nebrauciet no nogāzēm ar lielu ātrumu.
- Neapgriezieties uz rampas.

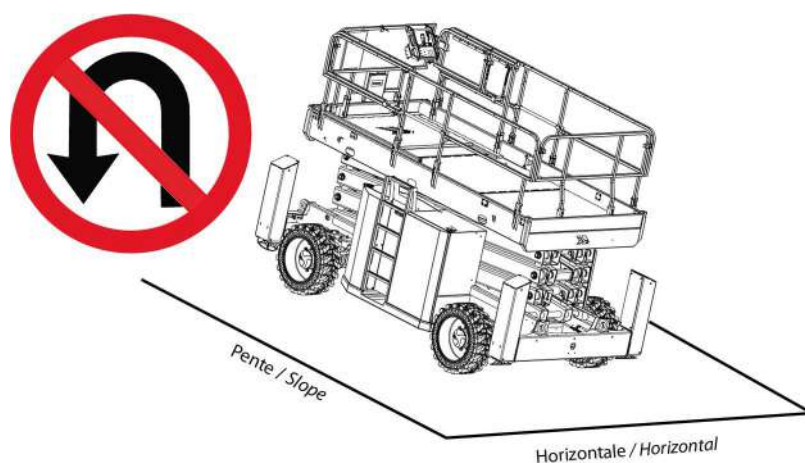

• Nebrauciet pa slīpu vai sānisku rampu.



VĒJS: Personāla pacelšanas platformu var lietot, ja vējš nepārsniedz maksimālo ātrumu, kas norādīts šīs instrukcijas specifikācijās. Lai noteiktu lokālo vēja ātrumu, izmantojiet zemāk esošo Boforta skalu, vēja ātruma ierobežojuma brīdinājuma ierīci vai anemometru.

N.B.-: Boforta (Beaufort) skala, ar kuru nosaka vēja ātrumu, ir pazīstama visā pasaulē un tiek lietota saziņai par meteoroloģiskajiem apstākļiem. 10 m (32 ft 9 in) liels vēja ātrums virs līdzenas, tīras zemes atbilst katram grādam.

Beaufort skala

Balles	Meteoroloģiskais apraksts	Novērotā ietekme	m/s	km/h	mph
0	Mierīgs	Dūmi paceļas vertikāli.	0 - 0,2	0 - 1	0 - 0,62
1	Ļoti viegla vēsma	Dūmi norāda vēja virzienu.	0,3 - 1,5	1 - 5	0,62 - 3,11
2	Viegla vēsma	Vējš sajūtams uz sejas. Lapas čab. Vējrādītājs griežas.	1,6 - 3,3	6 - 11	3,72 - 6,84
3	Niecīga vēsma	Lapas un mazi zariņi pastāvīgi kustas. Karogi viegli plīvo.	3,4 - 5,4	12 - 19	7,46 - 11,8
4	Patīkama vēsma	Putekļi un papīri lido. Mazi zariņi saliecas.	5,5 - 7,9	20 - 28	12,43 - 17,4
5	Patīkama vēsma	Mazi kociņi šūpojas. Iekšējos ūdeņos rodas viļņi.	8,0 - 10,7	29 - 38	18,02 - 23,6
6	Dzestrs vējš	Lieli zari šūpojas. Elektroapgādes līnijas un skursteņi „gaudo”. Ir grūti atvērt lietussargu.	10,8 - 13,8	39 - 49	24,23 - 30,45
7	Spēcīgs dzestrs vējš	Vīsi koki šūpojas. Kļūst grūti iet pret vēju.	13,9 - 17,1	50 - 61	31 - 37,9
8	Brāzma	Daži zari lūzt. Parasti pret vēju iet nav iespējams.	17,2 - 20,7	62 - 74	38,53 - 45,98
9	Spēcīga brāzma	Vējš nodara nelielus bojājumus ēkām. Tiek nopūsti dakstiņi un skursteņi.	20,8 - 24,4	75 - 88	46,60 - 54,68

2.1.4 - Elektrošoka risks (elektrizācija)



Nāves vai nopietnu ievainojumu risks.

Iekārtai nav izolācijas un tā nav aprīkota ar aizsardzības līdzekļiem pret elektrības līnijas tuvumu vai tiešu kontaktu ar to.

Vienmēr novietojiet visas groza pacelāja daļas, pasažierus, piederumus un instrumentus saprātīgā attālumā no elektropārvades līnijām, lai nodrošinātu, ka neviena groza pacelāja daļa nejauši nesaskartos ar elektropārvades līniju.

Ievērojiet vietējos noteikumus attiecībā uz drošības attālumiem. Pretējā gadījumā ievērojiet vismaz tālāk esošajā tabulā norādītos attālumus :

Minimālais drošības attālums

Elektriskais spriegums	Minimālais drošības attālums	
	Mètre	Feet
0 - 300 V	Izvairieties no saskarsmes	
300 V - 50 kV	3	10
50 - 200 kV	5	15
200 - 350 kV	6	20
350 - 500 kV	8	25
500 - 750 kV	11	35
750 - 1000 kV	14	45

- Darbojošos elektroapgādes līniju tuvumā ņemiet vērā iekārtas kustību un elektroapgādes līniju svārstības.
- Vētras, sniega vai jebkādu citu nelabvēlīgu klimatisku apstākļu gadījumā lietotāja drošība var tikt apdraudēta.
- Iekārtu nav paredzēts lietot akumulatora lādēšanas laikā.
- Kad tiek izmantota platformas maiņstrāvas barošanas līnija, pārliecinieties, ka tā ir nodrošināta ar jaudas slēdzi un nullsecības strāvmaini.
- Nezmantojiet ierīci kā zemējumu metināšanas laikā.
- Neveiciet metināšanu uz iekārtas, pirms tam neatslēdzot akumulatoru.
- No sākuma atslēdziet masas kabeli.



Vienmēr turieties tālāk no iekārtas, kas nonākusi saskarsmē ar elektrofīkliem, kuri atrodas zem sprieguma. Personālam uz zemes un grozā nav jāpieskaras vai jāiedarbina iekārta, kad elektrolīnijas atrodas zem sprieguma.



2.1.5 - Eksplozijas / uzliesmojuma riski

- Vienmēr valkājiet aizsargapģērbu un aizsargbrilles, kad strādājat ar akumulatoru vai enerģijas avotiem.

N.B.-: -Skābi neitralizē ar nātrija hidrogēnkarbonātu un ūdeni.

- Neiedarbiniet dzinēju, ja sajutat smaku vai konstatējat sašķidrinātas naftas gāzes (SNG), benzīna, dīzeļdegvielas vai citu sprādzienbīstamu vielu noplūdi.



Nestrādājiet vai nelietojiet iekārtu vidē, kur pastāv sprādzienbīstamības vai uzliesmošanas risks.

- Nepieskarieties pie elementiem, kas ir karsti.
- Neizmantojiet instrumentu, lai izveidotu kontaktu starp akumulatora poliēm.
- Nedarbojieties ar akumulatoru dzirksteļu, liesmas, gruzdošas tabakas (gāzu emisija) tuvumā.
- Neuzpildiet degvielas tvertni, kad dzinējs darbojas, un/vai atklātas uguns tuvumā.



2.1.6 - Saspiešanas / sadursmes riski



Pirms jebkuras mašīnas lietošanas reizes norobežojiet mašīnas darba un kustības zonu ar marķējumiem, kas atbilst veicamajam uzdevumam un darba videi.

Atrodieties grozā :

- Pārliecinieties par to, ka darba zona ir brīva augšpusē, sānos un lejā neatrodas šķēršļi, grozu pacelot un/vai nolaižot, tāpat kā pirms braukšanas uzsākšanas.
- Darba laikā sekojiet līdzi tam, lai visas jūsu ķermeņa daļas atrodas groza (vai platformas) iekšpusē. Turieties pie margām pretējā pusē no jebkādam apkārt esošām konstrukcijām. Raugieties, lai, turoties pie margām, neiesprūstu plaukstas/pirksti.
- Novietojot mašīnu ēku/struktūru tiešā tuvumā, ieteicams izmantot platformas izvirzīšanu tā vietā, lai pārvietotu mašīnu vēl tuvāk.
- Brīdiniet personālu par to, lai nestrādā, nestāv un nepārvietojas zem paceltas strēles/groza.
- Pārliecinieties, ka šasija neatrodas tuvāk par 1 m (3 ft 3 in), lai izvairītos no bedrēm, izciļņiem, slīpiem kritumiem, šķēršļiem, būvgružiem un bedrainas zemes virsmas, kā arī citiem šķēršļiem.
- Raugieties, lai personāls uz zemes atrastos vismaz 5 m (16 ft 5 in) attālumā mašīnas braukšanas laikā.
- Informējiet par kustības virzienu.
 - Pārbaudiet braukšanas virzienu, izmantojot sarkanās vai baltās bultiņas uz šasijas un augšējā vadības paneļa.
 - Tāpat ņemiet vērā, ka, mainot braukšanas virzienu (Uz priekšu <> Atpakaļgaitā), vadības svirām vai slēdžiem jāatgriežas neitrālā pozīcijā pirms braukšanas kustības uzsākšanas pretējā virzienā.
- Pārvietojoties novietojiet grozu (vai platformu) tā, lai nodrošinātu vislabāko iespējamo redzamību.
- Darbības laikā grozā esošajam(-iem) stingri jāturas pie margām.
- Individuālie aizsardzības līdzekļi (EPI) :
 - Grozā esošajām personām jāvalkā individuālie aizsardzības līdzekļi un jāievēro vietējie spēkā esošie noteikumi.
 - Operatoriem ir jāievēro objekta un darba devēja drošības noteikumi, kā arī spēkā esošie valsts tiesību akti attiecībā uz individuālo aizsarglīdzekļu lietošanu.
 - Visiem individuālajiem aizsarglīdzekļiem, kas nodrošina aizsardzību pret kritienu, jāatbilst spēkā esošajiem tiesību aktiem, kā arī to izmantošana un pārbaude jāveic, ievērojot ražotāja norādījumus.
- Izvairieties no sadursmēm ar kustīgiem vai nekustīgiem šķēršļiem (citām iekārtām).
- Citu iekārtu (krānu, pacelēju u.tml.) lietošana pacelēja darba zonā paaugstina sadursmes un saspiešanas risku. Ierobežojiet citu pārvietojamu iekārtu darbību pacelēja ar grozu darbības zonā.
- Ņemiet vērā iekārtas apstāšanās attālumu, vietas, kas ir ar samazinātu redzamību un nepārredzamas.
- Samaziniet un pielāgojiet braukšanas ātrumu, ņemot vērā segumu, nogāzi (slīpumu) un tuvumā esošās personas.

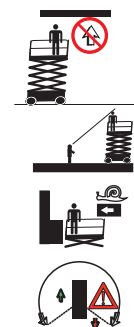

2.1.7 - Patvaļīgu kustību risks

Nekad nelietojiet iekārtu, kas ir bojāta vai kuras darbība ir traucēta.

Vienmēr ievērojiet šos noteikumus :

- Ieturiet drošu distanci augstsprieguma elektrolīniju tuvumā.
- Ieturiet drošu distanci ģeneratoru, radaru (elektromagnētiska lauka) tuvumā.
- Nepakļaujiet akumulatoru vai elektriskos komponentus ūdens iedarbībai (augstspiediena tīrīšana, lietus).

3 - Pieprasījumi attiecībā uz drošību

Iesniegumi par produkta dizainu / specifikāciju, atbilstību standartiem vai vispārējo iekārtas drošību adresējami HAULOTTE® PRODUCT SAFETY dienestam.

Jebkurā korespondencē vai iesniegumā jānorāda visa nepieciešamā informācija: kontaktpersonas vārds un uzvārds, tālruņa numurs, adrese, e-pasta adrese, tāpat kā iekārtas modelis un sērijas numurs.

HAULOTTE® dienests izvērtēs katru iesniegumu / sniegto informāciju un sniegs rakstisku atbildi.

4 - Paziņošana par negadījumiem

Nekavējoties informējiet HAULOTTE® gadījumā, ja HAULOTTE® produkts ir iesaistīts incidentā / negadījumā, kura rezultātā nodarīti miesas bojājumi vai iestājusies nāve vai nodarīti būtiski materiāli zaudējumi.

<p>Produktu drošības departaments HAULOTTE Group - EIROPĀ</p> <p>Adrese : Rue Emile Zola - 42420 Lorette - France</p> <p>Tālrunis : +33 (0)4 77 29 24 24</p> <p>E-pasts : productsafety.europe@haulotte.com</p>	<p>Produktu drošības departaments HAULOTTE Group - Austrālija, Indija un Āzija</p> <p>Adrese : No.26 Changi North Way - Singapore 498812 - Singapore</p> <p>Tālrunis : +65 6546 0123</p> <p>E-pasts : productysafety.apac@haulotte.com</p>	<p>Produktu drošības departaments HAULOTTE Group - Ziemeļamerika un Dienvidamerika</p> <p>Adrese : 3409 Chandler Creek Rd. - Virginia Beach, VA 23453 - United States</p> <p>Tālrunis : +1 757 689 2146</p> <p>E-pasts : productsafety.americas@haulotte.com</p>
---	--	--

Pieslēdzieties mūsu tīmekļa vietnei : www.haulotte.com



5 - Atbilstība

5.1 - IEKĀRTAS MODIFICĒŠANA

Ir oficiāli aizliegts modificēt HAULOTTE® izstrādājumus. Jebkāda Haulotte iekārtu modificēšana var radīt tehnisko rādītāju, normatīvo aktu prasību un nozares standartu pārkāpšanu.

Jebkurš pieprasījums par izmaiņām ir jāiesniedz rakstiski (veidlapā) un jāapstiprina ražotājam.

Sazinieties ar HAULOTTE Services®, ja jums radušies jautājumi par veidlapu vai attiecībā uz garantiju.

5.1.1 - Ražotāja drošības kampaņu īstenošana

Ražotāja veikto drošības kampaņu īstenošana ir obligāta. Kampaņas ir pieejamas mūsu tīmekļa vietnē.

Pieslēdzieties mūsu tīmekļa vietnei : www.haulotte.com



Nekad nepārdodiet (vai necedējiet) mašīnu, ja neesat veikuši visus drošības pasākumus.

5.2 - PRODUKTA SPECIFIKĀCIJA

Mēs neesam atbildīgi par šajā rokasgrāmatā iekļautajām tehniskajām specifikācijām. Pastāvīgu produktu uzlabojumu dēļ, HAULOTTE® patūr tiesības pārveidot tehniskās īpašības bez iepriekšēja brīdinājuma.

A

- levads

5.3 - ĪPAŠNIEKA MAIŅA

Ir svarīgi informēt HAULOTTE Services® par iekārtas īpašnieka maiņu. Tādējādi HAULOTTE® spēs labāk apkalpot un sniegt nepieciešamo palīdzību produkta apkopē. Ja esat pārdevis vai nodevis citam iekārtu, jūsu pienākums ir brīdināt par to HAULOTTE Services®. Šajā veidlapā nav nepieciešams norādīt iznomātu iekārtu nomniekus.

Pieslēdzieties mūsu tīmekļa vietnei : www.haulotte.com



5.4 - ATBILSTĪBAS DEKLARĀCIJA



Atbilstības deklarācijas CE attiecas tikai uz mašīnām, kas apstiprinātas un nodotas ekspluatācijā Eiropas Kopienā (EK).

Atbilstības deklarācija - Elektriskie pacēlāji



DECLARATION CE DE CONFORMITE
(EC DECLARATION OF CONFORMITY)



<p>Fabricant et personne autorisée à constituer le dossier technique : <i>(Manufacturer and the person authorised to compile the technical file.)</i></p> <p>HAULOTTE GROUP</p> <p>Adresse du site de production <i>(Address of the Division)</i></p> <p>en conformité avec le modèle type <i>(In compliance with the Model Type)</i></p> <p>Nom commercial <i>(Commercial name)</i></p> <p>Numéro de série <i>(Serial number)</i></p> <p>Organisme notifié <i>(Notified body)</i></p> <p>Numéro de certificat <i>(Certificate number)</i></p> <p>Charge maximale d'utilisation <i>(Rated capacity)</i></p>	<p>Compliance & Regulation Director HAULOTTE GROUP S.A. RUE EMILE ZOLA</p> <p>42420 LORETTE FRANCE</p> <p>Nacelle élévatrice de personnel <i>(Mobile Elevating Work Platform)</i></p> <p>Modèle type de la machine concernée <i>(Type model of the concerned machine)</i></p> <p>Nom commercial de la machine concernée <i>(Commercial name of the concerned machine)</i></p> <p>Numéro de série de la machine <i>(Serial number of the machine)</i></p> <p>Nom et adresse de l'organisme notifié <i>(Name and address of notified body)</i></p> <p>Numéro de certificat du type de machine <i>(Certificate number of the type of machine)</i></p> <p>Charge maximale d'utilisation de la machine concernée <i>(Rated capacity of the concerned machine)</i></p>
--	---

Nous déclarons que cette machine est conforme aux dispositions des Directives suivantes
(We hereby declare that this machine conforms with all the relevant provisions of the Directives listed below)

Directive CE Machine <i>(EC Machinery Directive)</i>	2006/42/CE
Se conforme aux principales exigences de la norme harmonisée <i>(This machine also fulfills the principles of the harmonized standard)</i>	EN280:2013 + A1:2015
Directive CE concernant la compatibilité électromagnétique <i>(EC Directive on electromagnetic compatibility)</i>	2014/30/EU
Directive CE RED concernant les équipements radioélectriques (si machine équipée) <i>(RED EC Directive on radio electrical equipment (if machine equipped))</i>	2014/53/UE

Cetle déclaration porte exclusivement sur la machine dans l'état où elle a été placée sur le marché
(This declaration relates exclusively to the machinery in the state in which it was placed on the market)

Toute modification de la machine décrite ci-dessus a pour effet d'invalider cette déclaration
(Any modification to the above described machine violates the validity of this declaration)

Nom et signature du Directeur du site de production <i>(Name and signature of the Division Director)</i>	Lieu <i>(Place)</i>
	Date <i>(Date)</i>

haulotte.com



Atbilstības deklarācijas UKCA attiecas tikai uz mašīnām, kas apstiprinātas Anglijā, Velsā un Skotijā.

Atbilstības deklarācija - Elektriskie pacēlāji

Haulotte

UKCA DECLARATION OF CONFORMITY

Manufacturer and the person authorised to compile the technical file:

HAULOTTE GROUP

France

Nathalie Reynolds
General Manager UK and Ireland
Haulotte UK Ltd

Unit 1 Gravelly Way, Four Ashes
Wolverhampton, West Midlands WV10 7GW
ENGLAND

Mobile Elevating Work Platform

In compliance with the Model Type

Commercial name

Serial number

Approved body

Certificate number

Rated Capacity

Model Type of the concerned machine

Commercial name of the concerned machine

Serial number of the machine

Rated capacity of the concerned machine

We hereby declare that this machine conforms with all the relevant provisions of the Regulations listed below

Supply of Machinery (safety)	2008
This machine also fulfils the principles of the designed standards	
Electromagnetic compatibility	2016
Radio equipment (if machinery equipped)	2017

This declaration relates exclusively to the machinery in the state in which it was placed on the market

Any modification to the above described machine violates the validity of this declaration

Name and signature division director

Date and place

haulotte.com

1 - Vispārējā drošība

1.1 - PAREDZĒTĀ LIETOŠANA

Nedarbiniet ierīci šādos gadījumos :

- Uz mīksta, nestabila vai nelīdzena pamata.
- Vietās, kur vēja ātrums pārsniedz pieļaujamās robežas :
 - Pārbaudiet pieļaujamo vēja ātrumu tehnisko aprakstu tabulā.
 - Skatīt Boforta skalu.
- Elektroapgādes līniju tuvumā. Ievērojiet drošu attālumu.
- Ja iekārta tiek uzglabāta temperatūrā, kas ir zemāka/augstāka nekā $-20^{\circ}\text{C} / +50^{\circ}\text{C}$ ($-4^{\circ}\text{F} / +122^{\circ}\text{F}$).
- Sprādzienbīstamā atmosfērā vai vidē.
- Negaisa laikā.
- Spēcīga elektromagnētiskā lauka tuvumā (radars ...).

N.B.-: *Lietojiet iekārtu normālos klimatiskos apstākļos. Ja jāstrādā klimatiskos apstākļos, kas var izraisīt kaitējumu (mitrums, temperatūra ārpus ieteicamā diapazona, sāļums, korozijas draudi, atmosfēras spiediens), tad iepriekš sazinieties ar HAULOTTE Services®. Biežāk jāveic apkopes darbi.*

N.B.-: *Kad iekārta netiek izmantota, jāveic piesardzības pasākumi, lai iekārtu novietotu pilnībā salocītā pozīcijā. Jāpārlicinās par to, ka iekārta ir novietota drošā vietā un aizdedzes atslēga ir izņemta, lai novērstu tās neatļautu izmantošanu.*

B

- iepazīstinošā daļa

1.2 - UZLĪMJU SATURS

Uzlīmes uz mašīnas ir paredzētas, lai brīdinātu lietotāju par lietošanas apstākļiem un riskiem, kas raksturīgi grozu pacelājiem.

Uzlīmes norāda šādu informāciju :

- Smaguma pakāpe.
- Specifisks risks.
- Līdzeklis, lai izvairītos no, novērstu vai samazinātu risku.
- Aprakstošs teksts (ja nepieciešams).

Iepazīstieties ar uzlīmēm un risku smaguma pakāpi.

Uzlīmēm ir jābūt labā stāvoklī, ja nepieciešams, tās jānomaina.

Pievērsiet uzmanību uzlīmēm un tām atbilstošajiem krāsu kodiem.

Papildu uzlīmes var iegūt no HAULOTTE Services®.

Standarti CE, UKCA, AS un EAC - Brīdinājuma etiķete

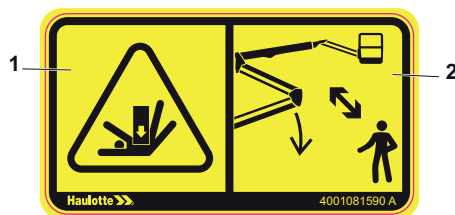

Markējums	Apraksts
1	Riska identifikācijas simbols
2	Preventīva piktogramma

B - Iepazīstinošā daļa

Standarti CE, UKCA, AS un EAC - Etiķete ar informāciju par svarīgām iekārtas funkcijām

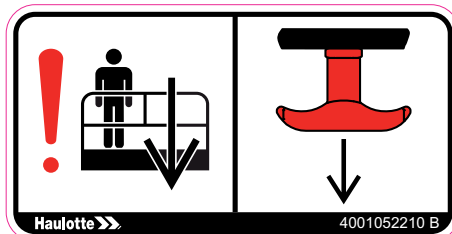

Standarti ANSI un CSA

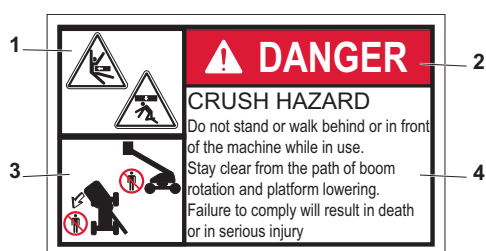

Markējums	Apraksts
1	Riska identifikācijas simbols
2	Smaguma pakāpe
3	Preventīva piktogramma
4	Preventīvs teksts







B

- Iepazīstinošā daļa

1.3 - SIMBOLI UN KRĀSAS

Simboli tiek izmantoti, lai brīdinātu operatoru par drošības pasākumiem vai izceltu praktisku informāciju.

Lai norādītu uz specifiskiem riskiem šīs iekārtas lietošanā un uzturēšanā, rokasgrāmatā ir lietotā šādi drošības elementu apzīmējumi.

Simbols	Nozīme
	Briesmas : Traumas vai nāves risks (darba drošība)
	Brīdinājums : Materiālo zaudējumu draudi (darba kvalitāte)
	Aizliegta darbība
	Atgādinājums sekot labākajai praksei vai veikt sākotnējās pārbaudes
	Mijnorāde uz citu rokasgrāmatas nodaļu
	Mijnorāde uz citu rokasgrāmatu
	Mijnorāde uz remontu (sazinieties ar HAULOTTE Services®)
N.B. :	Papildu tehniskā informācija



































1.4 - SMAGUMA PAKĀPE

Krāsa	Nosaukums	Nozīme
	 DANGER	Briesmas : Norāda uz bīstamu situāciju, kas izraisa nāvi vai smagus ievainojumus, ja no tās neizvairās.
	 WARNING	Brīdinājums : Norāda uz bīstamu situāciju, kas var izraisīt nāvi vai smagus ievainojumus, ja no tās neizvairās.
	 CAUTION	Brīdinājums : Norādījumu neievērošana var radīt vieglus līdz vidējus ievainojumus.
	 NOTICE	Instrukcija : Norāda uz ieteicamo praksi, kuras neievērošana var radīt zaudējumus vai izraisīt nepareizu iekārtas vai tās daļu darbību.
	 PROCEDURE	Process : Norāda uz apkopes darbību.

1.5 - APZĪMĒJUMI UN SIMBOLU DEFINĪCIJAS

Lai ilustrētu riskus, preventīvos pasākumus un norādītu papildu informāciju, ja nepieciešams, šajā rokasgrāmatā lietoti simboli.

Lai iepazītos ar simboliem, skatieties šo tabulu.

Simbols	Apraksts	Simbols	Apraksts	Simbols	Apraksts
	Saspiešanas vai iespiešanas risks		Risks saspiest kāju		Zem augsta spiediena esoša šķidruma izlīšanas risks
			Risks saspiest roku		Saspiešanas risks
			Risks veselībai / drošībai, kas saistīts ar ķīmiskiem produktiem		Apdegumu risks
	Elektrotraumas risks		Risks gūt apdegumus no kontakta ar liesmu, karstuma avotu vai eksplozijas		Risks gūt traumas no elektriskajām arkām – elektropadeve pēc sistēmu atslēgšanas – akumulatora aizdegšanās, izmeši, u.tml
	Nokrišanas risks		Apgāšanās risks sakarā ar pārāk lielu noslodzi / vēja slodzi un pārāk lielu nogāzes slīpumu		Salīdziniet krāsas virziena norādes bultiņām uz šasijas ar virziena norādes bultiņām uz kontroles paneļa
	Nenovietojiet kājas šajā zonā		Nenovietojiet rokas šajā zonā		Turieties pa gabalu no produkta darba zonas
	Aizliegums lietot augstspiediena tīrītāju		Pārliecinieties, ka apakšējais šķērslis ir nolaists		
	Aizliegta atklāta liesma		Ievērojiet drošu attālumu augstsprieguma līniju tuvumā kā norādīts rokasgrāmatā – neizmantojiet vētras laikā		Pārslodzes trauksme
	Skatīties rokasgrāmatā		Drošības josta		Lietojiet drošības siksnu un piestipriniet to paredzētajā stiprinājuma vietā
	Spiediens riepiņās		Kustību apstiprināšana		Izmantojiet drošības balstus pirms jebkurām tehniskās apkopes darbībām
	Vilkšanas punkts		Piestiprināšanas punkts		Celšanas punkts
	Turieties pa gabalu no karstām virsmām		Valkāt aizsargapģērbu		

2 - Modeļu skaidrojumi

Modeļi	Regulators						
	CE	UKCA	ANSI	CSA	EAC	AS	JIS
HS15 E	✓	✓	✗	✗	✓	✓	✓
HS15 E PRO	✓	✓	✗	✗	✓	✓	✓
HS18 E	✓	✓	✗	✗	✓	✓	✓
HS18 E PRO	✓	✓	✗	✗	✓	✓	✓
HS4390 E	✗	✗	✓	✓	✗	✗	✗
HS4390 E PRO	✗	✗	✓	✓	✗	✗	✗
HS5390 E	✗	✗	✓	✓	✗	✗	✗
HS5390 E PRO	✗	✗	✓	✓	✗	✗	✗

Paskaidrojumi

✓	Pieejams
✗	Nav pieejams

B

- iepazīstinošā daļa

3 - Galvenās sastāvdaļas

3.1 - PLĀNS

HS15 E (HS4390 E) - HS15 E PRO (HS4390 E PRO) - HS18 E (HS5390 E) - HS18 E PRO (HS5390 E PRO)

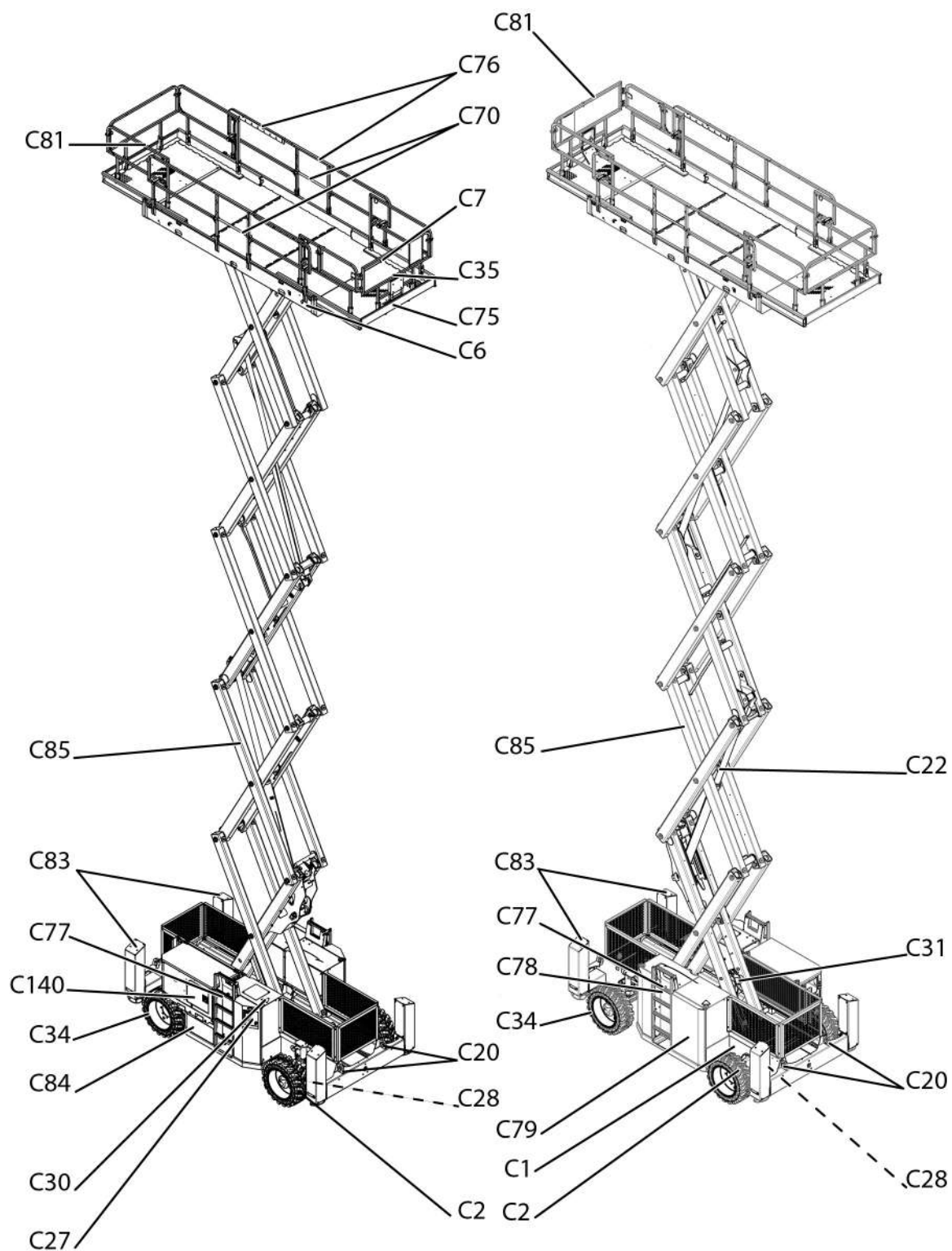

B

- iepazīstinošā daļa

Marķējums	Apraksts	Marķējums	Apraksts
C1	Šasija	C70	Platformas piekļuves barjera
C2	Priekšējās piedziņas stūres ass	C75	Platformas pagarinājumi (ja aprīkota)
C6	Platforma	C76	Drošības margas
C7	Augšējais vadības bloks	C77	Platformas piekļuves kāpnes
C20	Stiprinājuma vieta	C78	Pārsega slēgmehānisms
C22	Šķēru pacelšanas cilindrs	C79	Akumulatora nodalījums
C27	Apakšējais vadības bloks + Universālā kontaktligzda	C81	Atvelkamās drošības margas
C28	Slīpuma detektors	C83	Stabilizators
C30	Hidraulikas tvertne	C84	Hidrauliskā sistēma
C31	Apkopes atbalsta pamatne	C85	Šķērveida mehānisms
C34	Riteņi	C140	Range Extender (ja ietilpst)
C35	Dokumentu turētājs		

Universālā kontaktspraudņa savienojums

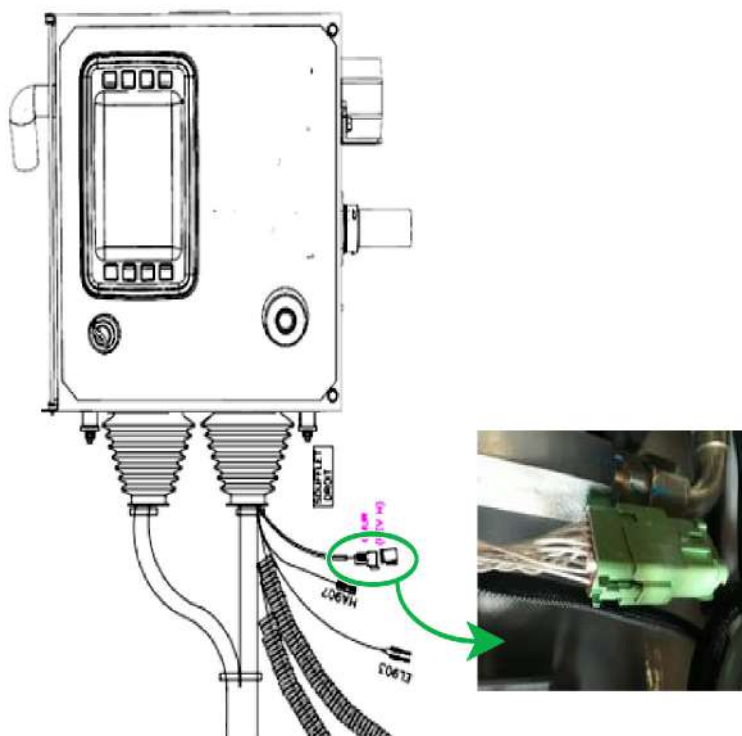

B

- iepazīstinošā daļa

3.2 - APKOPES ATBALSTA PAMATNE



Pirms jebkādas iekārtas apkopes veikšanas obligāti jāuzstāda apkopes balsts.



Lietojuma konfigurācija (Brīdinājumi) :

- Paceliet šķērveida mehānismu pietiekamā augstumā, lai saliektu atbalsta pamatni.
- Atlieciet balsta stieni vertikālā stāvoklī. Atskan mehāniskas bloķēšanas klikšķis.
- Pamatnei jāpaliek vertikālā pozīcijā.
- Nolaidiet šķērveida mehānismu.
- Šķērveida mehānisma asij jāatrodas pamatnes V.



B - iepazīstinošā daļa

Lietojuma pozicionēšana (Izņemot apkopi) :

- Paceliet šķērveida mehānismu pietiekamā augstumā, lai saliektu atbalsta pamatni.
- Nospiediet apkopes balsta stieņa atbloķēšanas pogu .
- Nolaidiet atbalsta stieni horizontālā stāvoklī.
- Nolaidiet šķērveida mehānismu.

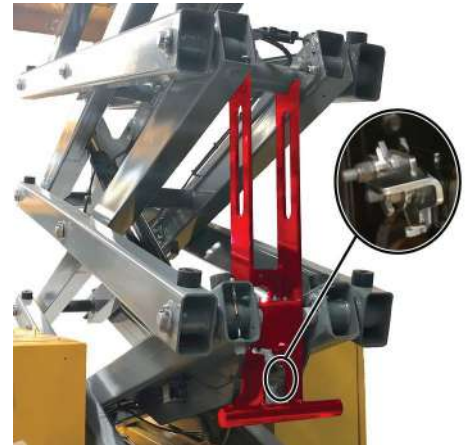

A

B

C

D

E

F

G

H

I

B

- iepazīstinošā daļa







3.3 - APAKŠĒJAIS VADĪBAS BLOKS

3.3.1 - Plāns









Vispārējs apskats - Skārienekrāns



Vadības elementi un indikatori

Marķējums	Vārds, uzvārds	Apraksts	Funkcija
5	SA420	Platformas pacelšanas/nolaišanas slēdzis	Piespiežot  : Platformas pacelšana.
			Piespiežot  : Platformas nolaišana.
6	SA905EN	Drošības ierīces pārslēgs	Vienlaikus nospiežot  aktivizēšanas pogu un vēlamo funkciju, tiks aktivizēta kustība.
9	SB801	Bremžu pārslēgs	Aktivizēts : Apakšējā vadības bloka aktivizācija.
			Piespiests (deaktivizēts) : Izslēgšana.
10	HL905	Signāllampīņa, izvēlēts apakšējais vadības bloks	Ieslēgts LED - apakšējā vadības bloka ikona.
11	SA801	"Overriding" (primārā) sistēmas pārslēgs	Piespiežot  : Atļauj veikt kustības no apakšējā vadības bloka pārslodzes gadījumā (Lietošanai vienīgi ārkārtas situācijās).
12	SB907	Skaņas signāla vadība	Piespiežot  : Skaņas signāla aktivizēšana.
13	HL906	Augšējā vadības bloka izvēles signāllampīņa	Ieslēgts LED - augšējā vadības bloka ikona.
15	HL908	Pārslodzes rādītājs	Brīdinājuma signāla ikona  : <ul style="list-style-type: none"> • Iedarbinot iekārtu, deg vienlaikus ar (16) ikonu • Mirgo, ja ir aktīva "Overriding" (primārā) sistēma : • Ja tiek konstatēta kļūme, iebūvētajā ekrānā parādās kļūdas kods • vai ja uz iebūvētā ekrāna parādās hidrauliskās eļļas temperatūras ikona • Vai arī iebūvētajā ekrānā parādās dzinēja spiediena ikona • Vai arī iebūvētajā ekrānā parādās dzinēja apturēšanas ikona • Vai arī iebūvētajā ekrānā parādās iekārtas pārslodzes ikona
16	HL909	Dzinēja brīdinājuma indikators / Dzinēja iepriekšēja uzsildīšana	Brīdinājuma signāla ikona  : <ul style="list-style-type: none"> • Iedarbinot iekārtu, deg vienlaikus ar (15) ikonu • Mirgo, ja ir aktīva "Overriding" (primārā) sistēma : • uz iebūvētā ekrāna parādās dzinēja brīdinājuma ikona • Vai arī iebūvētajā ekrānā parādās iekārtas slīpuma ikona • vai ja dzinējs ir priekšsildīšanas stadijā

Vadības elementi un indikatori

Marķējums	Vārds, uzvārds	Apraksts	Funkcija
18	SA308	Pilnībā elektrisks režīms (Ja aprīkots ar opciju Range Extender)	Pilnībā elektriskajā režīmā netiek iedarbināts iekšdedzes dzinējs. Enerģiju nodrošina akumulators. Iedarbinot iekārtu, pēc noklusējuma tiek aktivizēts šis režīms  .
19	SA309	Automātiskais režīms (Ja aprīkots ar opciju Range Extender) Skatīties rokasgrāmatā-  Sadaļa D 1.5 - Režīmu funkcionēšana	Automātiskajā režīmā  iekšdedzes dzinējs tiek iedarbināts un noslāpēts atkarībā no iekārtas izmantošanas un piedziņas akumulatora uzlādes līmeņa. Iekšdedzes dzinējs veic akumulatora uzlādi.
20	SA905	Manuālais režīms (Piespiedu uzlāde) (Ja aprīkots ar opciju Range Extender) Skatīties rokasgrāmatā-  Sadaļa D 1.5 - Režīmu funkcionēšana	Manuālajā režīmā  iekšdedzes dzinēju iedarbina un noslāpē lietotājs. Iekšdedzes dzinējs veic akumulatora uzlādi. Pēc 100 % sasniegšanas dzinējs tiek apturēts, ja netiek dotas kustību komandas.
21	SA900	Pamatnes/platformas aktivizēšanas atslēgas pārslēgs	 : Izslēgšana.
			 : Platformas vadības bloka aktivizācija.
			 : Apakšējā vadības bloka aktivizācija.
22		Skārienekrāns	

B - Iepazīstinošā daļa

3.3.2 - Skārienekrāns

Iedarbinot un mašīnas darbības laikā skārienekrāns, kas atrodas apakšējā vadības blokā, parāda mašīnas darbību reālā laika režīmā.

Skārienekrāns

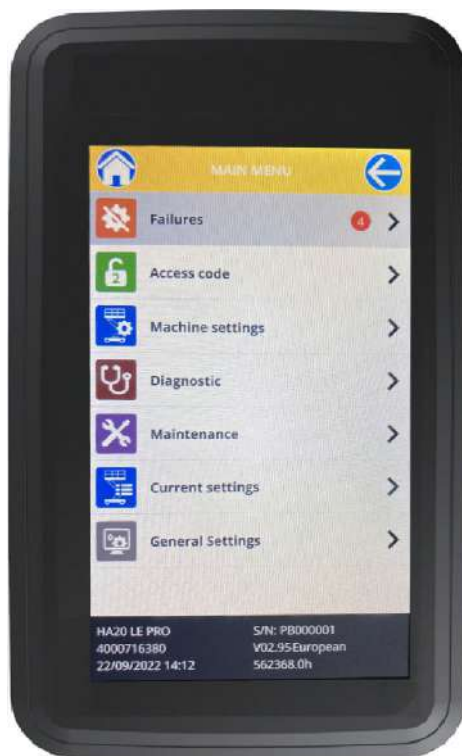

	Sākuma poga		Iekārtas regulēšana
	Atgriešanās poga		Diagnostika
	Piekļuves poga izvēlei		Apkope
	Kļūdas		Pašreizējie iestatījumi
	Piekļuves kods		Vispārīgie parametri

N.B.: -Lai pārvietotos pa dažādām izvēlnēm, ar pirkstu pieskarieties skārienekrānam. Piemēram, nospiežot **CURRENT SETTINGS**, atveras šāds logs

B

- Iepazīstinošā daļa

Navigācija izvēlnēs

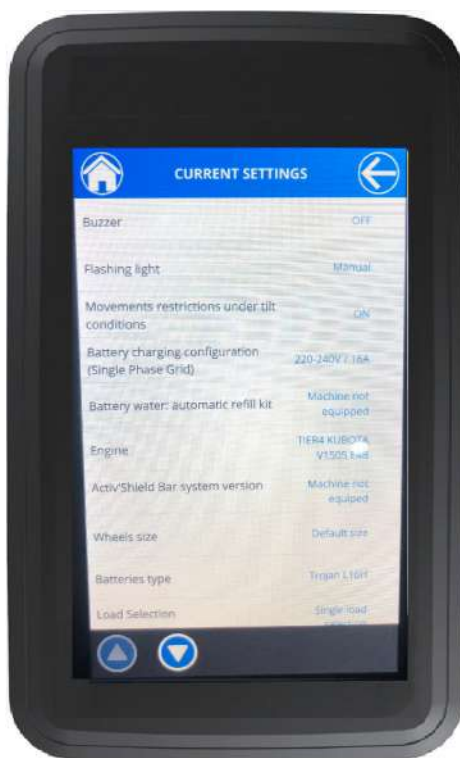

Poga ritināšanai pa ekrānu uz leju (Ritināšana ir iespējama, velkot ar pirkstu vertikāli pa ekrānu)



Poga ritināšanai pa ekrānu uz augšu (Ritināšana ir iespējama, velkot ar pirkstu vertikāli pa ekrānu)

B - Iepazīstinošā daļa

Skārienekrāns

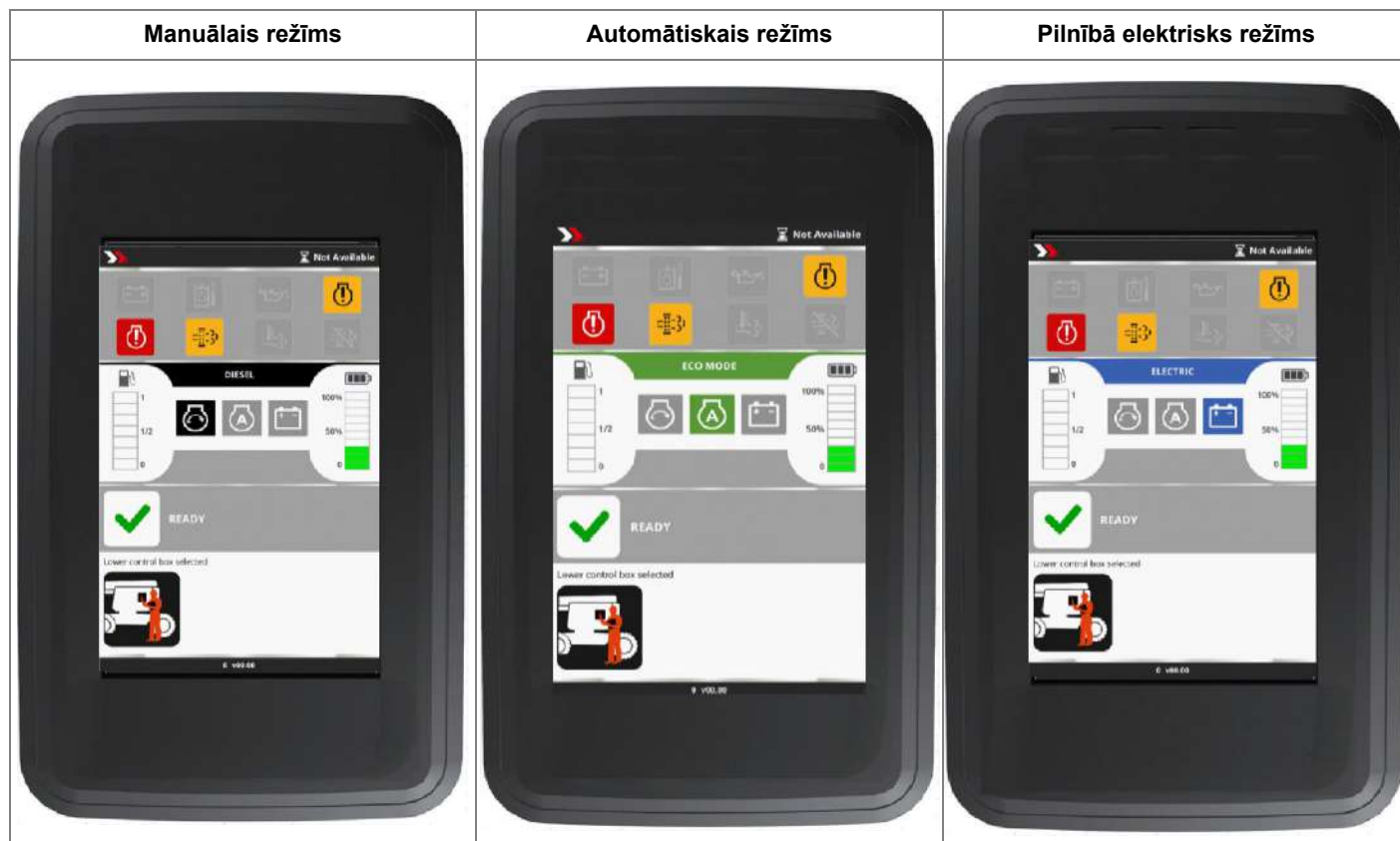

A

B

C

D

E



F

G

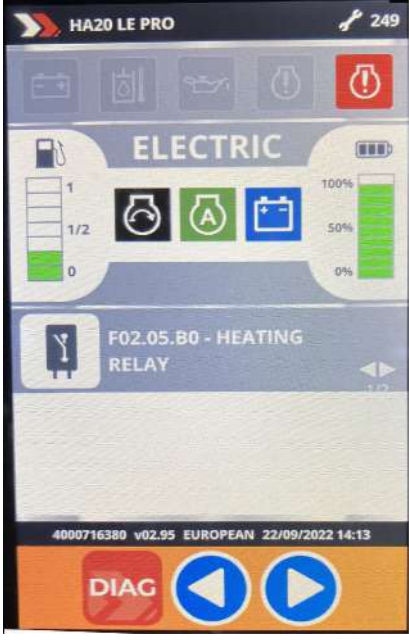

H

I

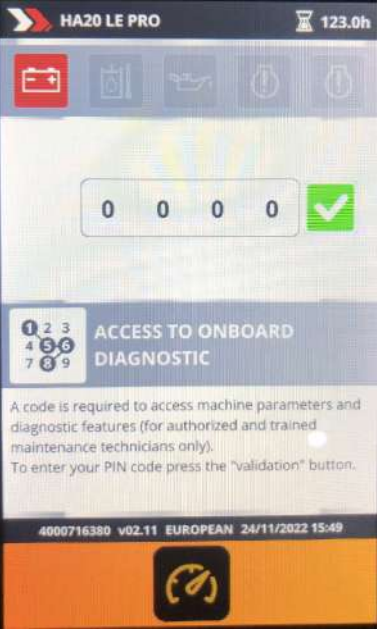
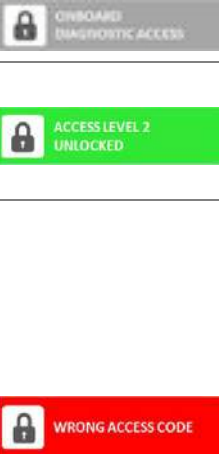
Vadības elementi un indikatori

Ikona	Ikona	Apraksts	Funkcija
			<p>Nospiediet šo ikonu, lai ievadītu diagnostikas piekļuves kodu</p>
	<p>Diagnostikas piekļuves kods (Vizualizācija atkarībā no mašīnas veida)</p>		<p>Diagnostikas kods vēl nav ievadīts</p> <p>Ievadītais diagnostikas kods ir pareizs (Līmenis 1, 2 vai 3 atkarībā no speciālista pieejas līmeņa)</p> <p>Ievadītais diagnostikas kods nav pareizs</p>

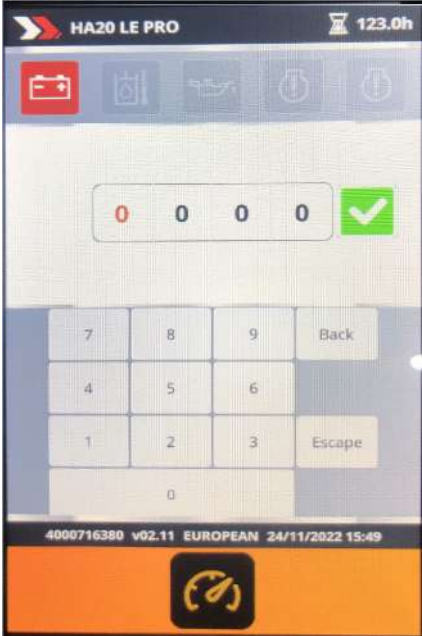
Vadības elementi un indikatori

Ikona		Ikona	Apraksts	Funkcija
	<p>Ievadiet piekļuves kodu (Vizualizācijā atkarībā no mašīnas veida)</p>		<p>Ievadiet piekļuves kodu, izmantojot digitālo tastatūru (Pieskarities skārienekrānam)</p>	<p>Piekļuves koda apstiprināšana (Pieskarities skārienekrānam)</p>
	<p>Diagnostika s piekļuves kods NIV 1 (Vizualizācijā atkarībā no mašīnas veida)</p>	<p>Mašīnu var personalizēt ar lietotāja identifikācijas kodu. Personalizēšana ir iespējama tikai ar NIV 1 : 1250 piekļuvi. Mašīnas īpašību displejs : Programmatūras versija, mašīnas sērijas numurs, pielāgošanas parametri. Iespējamās parametru izmaiņas : Valoda, kļūdu parādīšanas formāts, spilgtuma iestatījumi, laiks un atsevišķas pieejamas iespējas.</p>	<p>ONBOARD DIAGNOSTIC ACCESS</p>	<p>Operatora kods vēl nav ievadīts</p> <p>ACCESS LEVEL 1 UNLOCKED</p> <p>leivadītais operatora kods ir pareizs</p> <p>WRONG ACCESS CODE</p> <p>leivadītais operatora kods nav pareizs</p>





B - Iepazīstinošā daļa

Vadības elementi un indikatori



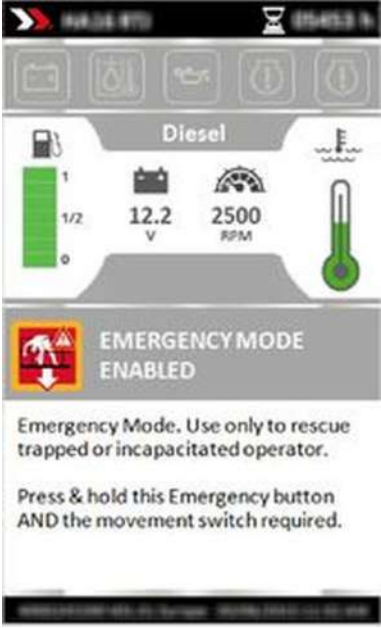



Ikona	Funkcija	Ikona	Apraksts
	<p>Operatora PIN kods (Vizualizācija atkarībā no mašīnas veida)</p>	<p>Mašīnu var personalizēt ar lietotāja identifikācijas kodu. Personalizēšana ir iespējama tikai ar NIV 2 piekļuvi. Sazinieties ar HAULOTTE Services@.</p>	
			<p>Operatora kods vēl nav ievadīts</p>
			<p>Ievadītais operatora kods ir pareizs</p>
			<p>Ievadītais operatora kods nav pareizs</p>

B - Iepazīstinošā daļa







Vadības elementi un indikatori

Ikona	Apraksts	Funkcija	Ikona	Apraksts	Funkcija
 <p>The screenshot shows a control panel with several indicators. At the top, there are icons for fuel, battery, and temperature. Below these, a 'Diesel' section shows a fuel gauge (0 to 1), a battery voltage reading of 12.2 V, and an RPM reading of 2500. A prominent red warning icon with a downward arrow and the text 'EMERGENCY MODE ENABLED' is visible. Below this, there is a block of text: 'Emergency Mode. Use only to rescue trapped or incapacitated operator. Press & hold this Emergency button AND the movement switch required.'</p>		Augšējās sadalītājkārtas avārijas apturēšana	 <p>UPPER EMERGENCY STOP ACTIVATED</p>		Ir nospiesta ārkārtas apturēšanas spiedpoga augšējā vadības blokā. Mašīna tiks izslēgta pēc vairākām sekundēm. Izmantojiet šo režīmu ārkārtas situācijā.
		Ārkārtas režīms	 <p>EMERGENCY MODE ENABLED</p>		Ārkārtas režīms ir aktivizēts, kad : <ul style="list-style-type: none"> • ir nospiesta ārkārtas apturēšanas spiedpoga augšējā vadības blokā. • mašīnai ir pārslodze. • ir izvēlēts apakšējais vadības bloks. • ir aktivizēta "Overriding" (primārā) poga.
			 <p>EMERGENCY MODE NOT ACTIVE</p>		Ārkārtas režīms ir deaktivēts, kad : <ul style="list-style-type: none"> • ir izvilka ārkārtas apturēšanas spiedpoga augšējā vadības blokā. • mašīna neatrodas pārslodzes stāvoklī. • nav izvēlēts apakšējais vadības bloks.
			 <p>EMERGENCY MODE NOT ACTIVE</p>		Ārkārtas režīms ir sabojājies/ nedarbojas



Vadības elementi un indikatori

Ikona	Apraksts	Ikona	Apraksts	Funkcija
<p>Sākuma ekrāns (kontrolmērinstrumentu panelis) (Vizualizācija atkarībā no mašīnas veida)</p>				
				
	<p>Mašīnas modeļa zona</p>		<p>Mašīnas modelis</p>	<p>Mašīnas modeļa displejs</p>
	<p>Stundu mērītājs/ nākamās tehniskās apkopes zona</p>		<p>Stundu mērītājs</p>	<p>Smilšu pulkstenis mirgo, ja iekārta veic kustību (pārvietošanās un/vai pacelšanas). Stundu mērītāja rādījums palielinās. Ja dzinējs darbojas tukšgaitā, iekārta stundu mērītāja rādījums nepalielinās. Ar stundu mērītāju nenosaka iekšdedzes dzinēja apkopes laiku. Skatīt instrumenta tehniskās apkopes izvēlni.</p>
			<p>Brīdinājumi</p>	<p>Apkopes veikšanas rīka ikona un līdz nākamajai apkopei atlikušo stundu skait tiek parādīts uz 5, kad mašīna tiek iedarbināta. Apkopes veikšanas rīka ikona mirgo, kad veicama apkope.</p>
				<p>Apkopes veikšanas rīka ikona parādās SARKANĀ krāsā, kad līdz nākamajai plānotajai apkopei ir palicis mazāk par 25 stundām.</p>







Vadības elementi un indikatori

Ikona	Apraksts	Ikona	Apraksts	Funkcija
Sākuma ekrāns (kontrolmērinstrumentu panelis) (Vizualizācija atkarībā no mašīnas veida)				
				
	Brīdinājuma ikonu zona		Akumulatora stāvoklis	<ul style="list-style-type: none"> • Ikona iedegas, ja ģenerators nav uztvēris uzlādi • Ikona mirgo, ja ir uztverts ģenerators kļūdas kods (kods F09.10)
			Hidrauliskās eļļas temperatūra	Ikona iedegas, ja temperatūra hidrauliskajā tvertnē pārsniedz maksimālo pieļaujamo temperatūru. Uz laiku pārtraukt mašīnas izmantošanu, lai ļautu eļļai atdzist.
			Motora eļļas spiediens	Ikona iedegas, ja motora eļļas spiediens pārsniedz pieļaujamo līmeni, kad dzinējs darbojas. Dzinējs nekavējoties jāaptur, lai izvairītos no bojājumiem.
			Dzinēja apturēšana	<ul style="list-style-type: none"> • Ikonas iedegas, ja konstatēti traucējumi dzinēja darbībā (dzesēšanas šķidrums, spiediens, ģenerators utt.) • Vai, ja dzinējs izslēdzas pēc 3 sekunžu darbošanās. • Vai pēc 1 sekundes, ja dzinēju nevar iedarbināt.



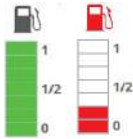
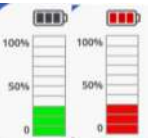
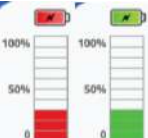

Vadības elementi un indikatori

Ikona	Apraksts	Ikona	Apraksts	Funkcija
Sākuma ekrāns (kontrolmērinstrumentu panelis) (Vizualizācija atkarībā no mašīnas veida)				
	Brīdinājuma ikonu zona		Brīdinājumi attiecībā uz dzinēju	Ikona iedegas, ja konstatēta dzinēja kļūda. Vai arī, ja pārsniegts pieļaujamais laika periods starp dzinēja apkopēm.
			Dzinēja tīrīšanas sistēmas kļūda (Ja ietilpst aprīkojumā)	Dzinēja tīrīšanas sistēmas kļūda. Šādā gadījumā jums jāsazinās ar HAULOTTE Services® tuvākajā iespējamā laikā.

Vadības elementi un indikatori

Ikona	Apraksts	Ikona	Apraksts	Funkcija
Sākuma ekrāns (kontrolmērinstrumentu panelis) (Vizualizācija atkarībā no mašīnas veida)				
	<p>Funkcionālas informācijas zona</p>			<ul style="list-style-type: none"> • Dīzeļdegviela
			<p>Izmantotais barošanas režīms</p>	<ul style="list-style-type: none"> • ECO MODE
				<ul style="list-style-type: none"> • Elektrisks
			<p>Stabiņu grafiks</p>	
	<p>Funkcionālas informācijas zona</p>		<p>Analogais līmeņa rādītājs - Degvielas līmeņa indikators</p>	<p>Degvielas līmeņa indikators no ZAĻA kļūst SARKANS, kad degvielas līmenis ir zems</p>
			<p>Analogais līmeņa rādītājs - Akumulatora lādēšanas indikators</p>	<p>Akumulatora lādēšanas indikatora krāsa mainās no ZAĻAS uz SARKANU, tiklīdz akumulatora uzlādes līmenis ir zemāks par 20%</p>
			<p>Analogais līmeņa rādītājs - Akumulatora uzlādes līmeņa indikators</p>	<p>Akumulatora lādēšanas indikatora krāsa mainās no SARKANAS uz ZAĻU, tiklīdz akumulatora uzlādes līmenis ir augstāks par 20%</p>





Vadības elementi un indikatori

Ikona	Apraksts	Ikona	Apraksts	Funkcija
Sākuma ekrāns (kontrolmērinstrumentu panelis) (Vizualizācija atkarībā no mašīnas veida)				
			Papildfunkcijas	
			Signāluguns	Ikona iedegas tad, ja ir aktīva bākuguns funkcija
			Avārijas ugunis	Ikona iedegas tad, ja ir aktīva avārijas ugunu funkcija
			Activ' Lighting System	Ikona iedegas tad, ja Activ' Lighting System ir ieslēgta automātiskajā vai manuālajā režīmā





B

- Iepazīstinošā daļa

Vadības elementi un indikatori

Ikona	Funkcija	Ikona	Apraksts	Funkcija
Sākuma ekrāns (kontrolmērinstrumentu panelis) (Vizualizācija atkarībā no mašīnas veida)				
				
	<p>Mašīnas statusa zona</p>		<p>Piktograma un nosaukums</p>	<p>Parāda piktogramu un mašīnas statusu</p>
			<p>Gatavs</p>	<p>Mašīna ir gatava; parādās, ka nav nav kļūdu un neviens no citām mašīnas stāvokli raksturojošām ikonām nav aktīva</p>
			<p>Brīdinājums</p>	<p>Brīdinājuma ikona lēni mirgo gadījumā, ja mašīnai radušies bojājumi, konstatēta kļūda vai ja mašīnai ir pārslodze vai mašīna atrodas slīpumā. Parādoties trauksmes simbolam, tiek attēlots arī cits simbols, lai parādītu, vai tas attiecas uz mašīnas stāvokli vai arī kļūdu, kas saistīta ar konstatēto bojājumu.</p>







Vadības elementi un indikatori

Ikona	Apraksts	Ikona	Apraksts	Funkcija
Sākuma ekrāns (kontrolmērinstrumentu panelis) (Vizualizācija atkarībā no mašīnas veida)				
				
	Izvēlēts augšējais vadības bloks		Pārslēgs novietots augšējā vadības bloka pozīcijā	
	Izvēlēts apakšējais vadības bloks		Pārslēgs novietots apakšējā vadības bloka pozīcijā	
	Slīpums		Mašīna atrodas izvilkta pozīcijā un pārlieka slīpuma stāvoklī. Atkarībā no mašīnas konfigurācijas, jāpalēnina vai jāpārtrauc pacelšanas un pagarināšanas funkcijas.	
	Pārslodzes trauksme		Platforma ir pārslogota. Noņemt papildu svaru līdz nominālajam svaram, lai atjaunotu kustības. Ārkārtas situācijā platformā esošā operatora glābšanai izmantot sistēmu "Overriding" (primārā).	

B

- iepazīstinošā daļa



Vadības elementi un indikatori

Ikona	Apraksts	Ikona	Apraksts	Funkcija
Sākuma ekrāns (kontrolmērinstrumentu panelis) (Vizualizācija atkarībā no mašīnas veida)				
				
			Uzsildīšana	Dzinēja iepriekšējās uzsildīšanas sistēma ir aktīva. Ilgums ir mainīgs, atkarībā no dzinēja un apkārtējās vides temperatūras. Uzgaidīt pirms mašīnas iedarbināšanas.
			Snieguma robeža	Iedegas, kad snieguma robeža ir aktīva.
			Ierobežota kustība kritiskā akumulatora līmeņa dēļ	Akumulatora līmenis ir kritisks. Akumulatora uzlāde obligāta.
			Mašīna tiek uzlādēta	Iekārtas uzlāde tiek veikta ar iekrāvēja ģeneratoru.
			Ieteikums	Akumulatora ekspluatācijas ilguma optimizēšanai pilnībā uzlādējiet iekārtu no elektroītīkla vismaz reizi 7 dienās (lai tas būtu efektīvi, uzlādes līmenim uzlādes sākumā jābūt zemākas par 90 %).
			Augsta temperatūra	Iekārtas darbības ierobežojumi pārāk augstas temperatūras dēļ (dzinējs, ģenerators, sūkņa motors, regulators u.t.t.).

B





- iepazīstinošā daļa

Vadības elementi un indikatori







Ikona	Apraksts	Ikona	Apraksts	Funkcija
Sākuma ekrāns (kontrolmērinstrumentu panelis) (Vizualizācija atkarībā no mašīnas veida)				
		Zems degvielas līmenis	Neliels atlikušās degvielas daudzums. Uzpildīt degvielu. Uzmanību: degvielas trūkums var radīt bojājumus dzinējam un uz to neattieksies garantija.	
		Activ' Lighting System	Funkcija ir izslēgta. Dodieties uz izvēlni 'Iestatījumi', lai to ieslēgtu	

B - Iepazīstinošā daļa

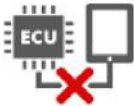
Vadības elementi un indikatori





Ikona	Apraksts	Ikona	Apraksts	Funkcija
Sākuma ekrāns (kontrolmērinstrumentu panelis) (Vizualizācija atkarībā no mašīnas veida)				
				
			Tiek veikta diagnostika	Mašīnai ir pieslēgta HaulotteDiag konsole
			Ekrāna programmatūra ir novecojusi	Ir būtiski atjaunināt ekrāna programmatūru Sazinieties ar HAULOTTE Services®

Vadības elementi un indikatori







Ikona	Apraksts	Ikona	Apraksts	Funkcija
Sākuma ekrāns (kontrolmērinstrumentu panelis) (Vizualizācija atkarībā no mašīnas veida)				
		F12.01 bus CAN kļūda	CAN tīkla kļūda starp ekrānu un pārējo mašīnu	
		Activ' Shield Bar izlēgts	Sekundārā drošības sistēma ir izslēgta	
		Activ' Shield Bar palaista	<div style="text-align: center;"></div> <p>Sekundārā drošības sistēma ir palaista. Operators var būt iesprostots uz platformas :</p> <ul style="list-style-type: none"> • Šādā situācijā uz zemes esošajam lietotājam jāpagriež vadības bloka aktivizēšanas pārslēgs (21), apakšējā vadības blokas <p>pozīcijā  , lai būtu iespējams izmantot mašīnu.</p> <ul style="list-style-type: none"> • Augšējais vadības bloks ir deaktivizēts. • Pārbaudiet, vai apakšējā vadības bloka ārkārtas apstādināšanas slēdzis - spiedpoga (9) ir parauts. • Lai iekārta droši darbotos no apakšējā vadības bloka, piespiediet un turiet drošības ierīces pārslēgu (6) . 	

B - Iepazīstinošā daļa

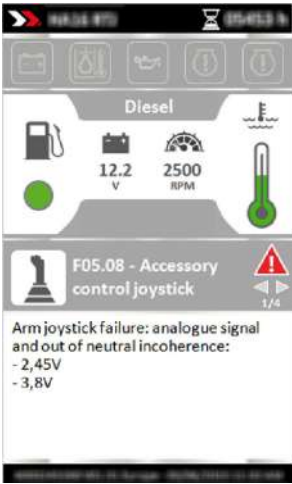

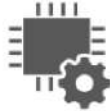





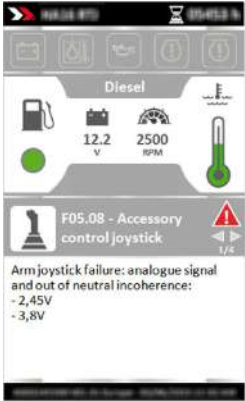

Vadības elementi un indikatori

Ikona	Apraksts	Ikona	Apraksts	Funkcija
Sākuma ekrāns (kontrolmērinstrumentu panelis) (Vizualizācija atkarībā no mašīnas veida)				
				
	Vispārējās informācijas zona		Mašīnas programmatūras versija un kods	Parāda atsauci uz mašīnā instalēto programmatūru un tās versiju
			Mašīnas datums un laiks	Parāda ECU mašīnas datumu un laiku

Vadības elementi un indikatori

Ikona	Apraksts	Funkcija	Ikona	Apraksts	Funkcija
Mašīnas kļūdas (Vizualizācija atkarībā no mašīnas veida)					
					
Mašīnas kļūdu ikonas					
	Kļūdas kods F02.xx	Kļūda - jaudas kontaktors		Kļūdas kods F09.xx	Kļūda - siltumdzinējs
				Kļūdas kods F10.xx	Kļūda - funkcijas
	Kļūdas kods F03.xx	Kļūda - vadības releji		Kļūdas kods F11.xx	Kļūda - mašīnas drošība
	Kļūdas kods F04.xx	Kļūda - ieslēdzējreleja vārsts		Kļūdas kods F12.xx	Kļūda - ECU vadības pults



Vadības elementi un indikatori

Ikona	Apraksts	Funkcija	Ikona	Apraksts	Funkcija
Mašīnas kļūdas (Vizualizācija atkarībā no mašīnas veida)					
					
Mašīnas kļūdu ikonas					
	Kļūdas kods F05.xx	Kļūda - pārslēgs		Kļūdas kods F14.xx	Kļūda - pārvietošanas domkrats
	Kļūdas kods F06.xx	Kļūda - svēršanas sistēma		Kļūdas kods F15.xx	Kļūda - CAN sistēma
	Kļūdas kods F07.xx	Kļūda - pozīcijas kontakts vai devējs		Kļūdas kods F16.xx	Kļūda - dzinējs
	Kļūdas kods F08.xx	Kļūda - elektriskā sistēma		Kļūdas kods F17.xx	Kļūda - sūkņa motors
	Kļūdas kods F13.xx	Kļūda - slēdži		Kļūdas kods F18.xx	Kļūda - ģeneratora motors

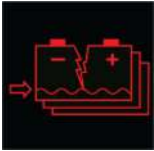

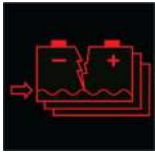
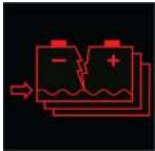

Vadības elementi un indikatori

Ikona	Ikona	Apraksts	Funkcija
Uzpilde, ka ir brīdinājums par akumulatora uzlādes līmeni (Bez centralizētas uzpildes opcijas)			
<p>Ja zema akumulatora līmeņa sensors ir aktīvs</p> 		<p>Ar aktivizētu akumulatora režīmu "Energijas taupīšana"</p>	<p>Zems ūdens līmenis akumulatorā :</p> <ul style="list-style-type: none"> • Vispirms pilnībā jāuzlādē akumulators un pēc tam tas jāuzpilda ar demineralizētu ūdeni • Ja ūdens līmenis ir zems, akumulatora bojājumu risks ir paaugstināts un pacelšana tiks bloķēta
		<p>Bez aktivizēta akumulatora režīma "Energijas taupīšana"</p>	<p>Zems ūdens līmenis akumulatorā :</p> <ul style="list-style-type: none"> • Vispirms pilnībā jāuzlādē akumulators un pēc tam tas jāuzpilda ar demineralizētu ūdeni • Ja ūdens līmenis ir zems, akumulatora bojājumu risks ir paaugstināts

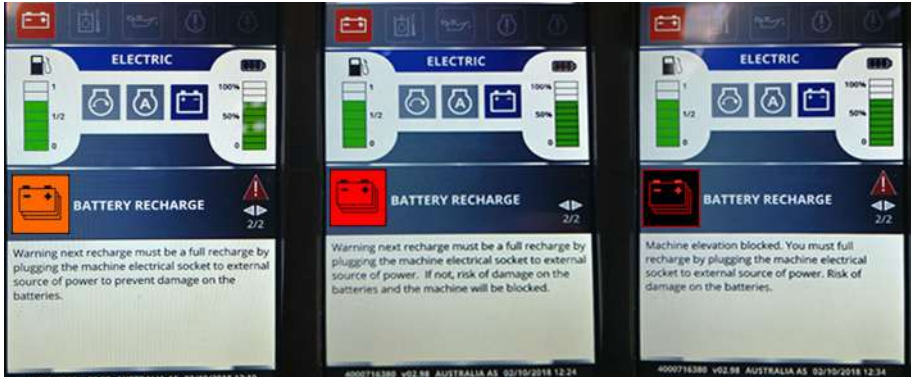

Vadības elementi un indikatori

Ikona	Ikona	Apraksts	Funkcija
Uzpilde, ka ir brīdinājums par akumulatora uzlādes līmeni (Ar centralizētas uzpildes opciju)			
<p>Ja zema tvertnes līmeņa sensors ir aktīvs</p> 		<p>Ūdens līmenis tvertnē ir pārāk zems :</p> <ul style="list-style-type: none"> • Uzpildīt akumulatora ūdens tvertni ar demineralizētu ūdeni 	
<p>Ja zema akumulatora līmeņa sensors ir aktīvs</p> 		<p>Ar aktivizētu akumulatora režīmu "Enerģijas taupīšana"</p>	<p>Zems ūdens līmenis akumulatorā :</p> <ul style="list-style-type: none"> • Vispirms uzpildīt tvertni ar demineralizētu ūdeni, pēc tam pilnībā uzlādēt akumulatoru. • Ja ūdens līmenis nav atbilstošs, pastāv akumulatora bojājumu risks. Pacelšana tiks bloķēta.
		<p>Bez aktivizēta akumulatora režīma "Enerģijas taupīšana"</p>	<p>Zems ūdens līmenis akumulatorā :</p> <ul style="list-style-type: none"> • Vispirms uzpildīt tvertni ar demineralizētu ūdeni, pēc tam pilnībā uzlādēt akumulatoru. • Ja ūdens līmenis nav atbilstošs, pastāv akumulatora bojājumu risks.

Vadības elementi un indikatori

Ikona	Funkcija	Apraksts	Funkcija
<p>Pilnībā uzlādēt ik pēc 45 stundām Ar aktivizētu akumulatora režīmu "Energijas taupīšana"</p> 			
	<p>35 stundas bez pilnas uzlādes</p>	<p>Akumulatora uzlāde</p>	<p>Uzmanību, nākamā uzlāde ir jāveic, pievienojot iekārtas kontaktdakšu ārējam elektropadeves avotam, lai izvairītos no akumulatora bojājumiem</p>
	<p>43 stundas bez pilnas uzlādes</p>		<p>Uzmanību, nākamā uzlāde ir jāveic, pievienojot iekārtas kontaktdakšu ārējam elektropadeves avotam. Pretējā gadījumā pastāv akumulatora bojājumu risks un iekārta tiks bloķēta.</p>
	<p>45 stundas bez pilnas uzlādes</p>		<p>Pacelšana ir bloķēta. Veikt pilnu uzlādi, pievienojot iekārtas kontaktdakšu ārējam elektropadeves avotam. Akumulatora bojājumu risks.</p>

Vadības elementi un indikatori

Ikona	Funkcija	Apraksts	Funkcija
<p>Pilnībā uzlādēt ik pēc 45 stundām Bez aktivizēta akumulatora režīma "Energijas taupīšana"</p> 			
	<p>35 stundas bez pilnas uzlādes</p>	<p>Akumulatora uzlāde</p>	<p>Uzmanību, nākamā uzlāde ir jāveic, pievienojot iekārtas kontaktdakšu ārējam elektropadeves avotam, lai izvairītos no akumulatora bojājumiem.</p>
	<p>45 stundas bez pilnas uzlādes</p>	<p>Veikt pilnu uzlādi, pievienojot iekārtas kontaktdakšu ārējam elektropadeves avotam. Akumulatora bojājumu risks.</p>	

B

- Iepazīstinošā daļa

3.4 - AUGŠĒJAIS VADĪBAS BLOKS

3.4.1 - Plāns

Vispārējs apskats-HS15 E (HS4390 E) - HS15 E PRO (HS4390 E PRO) - HS18 E (HS5390 E) - HS18 E PRO (HS5390 E PRO)

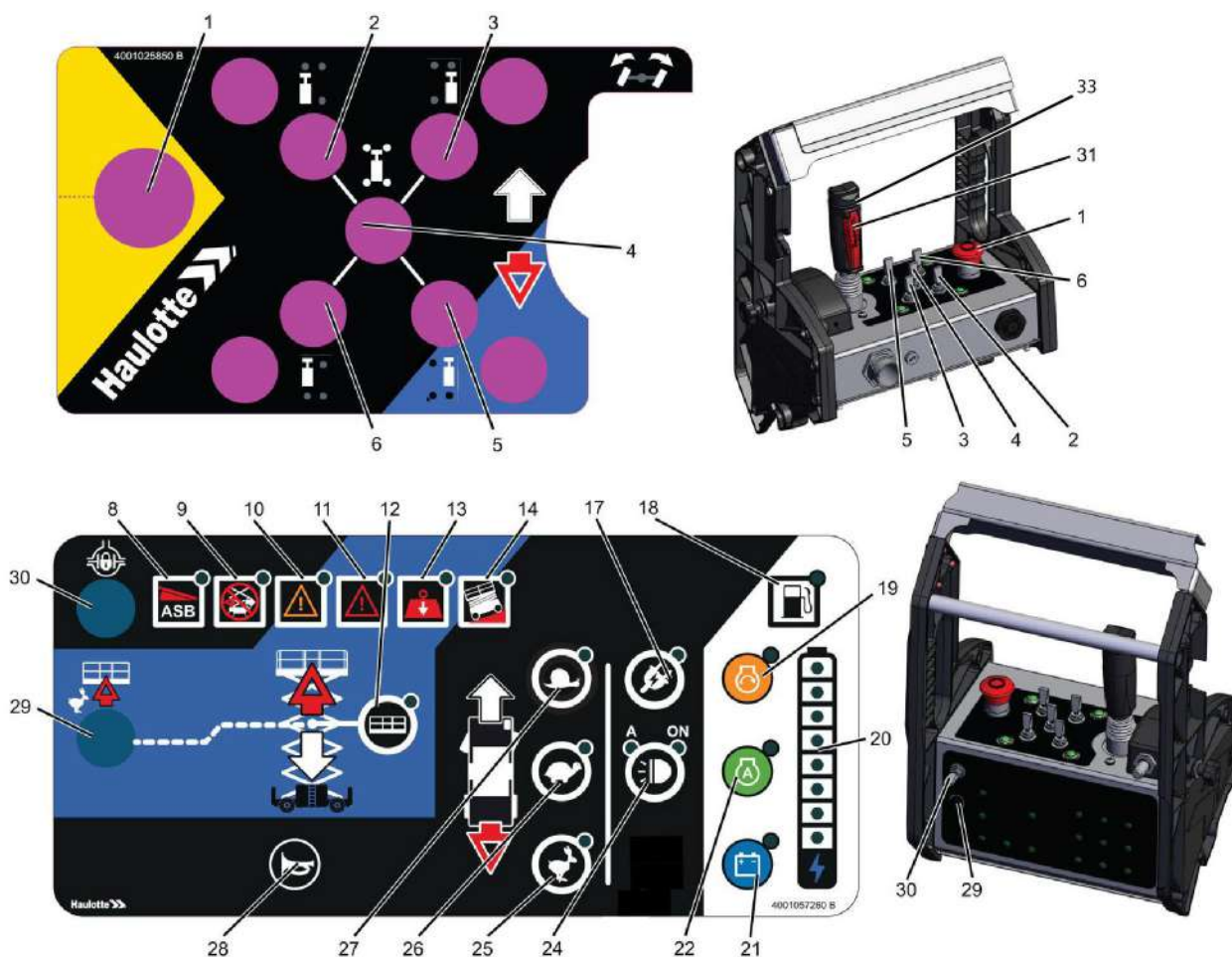







Vadības elementi un indikatori

Marķējums	Vārds, uzvārds	Apraksts	Funkcija
1	SB802	Bremžu pārslēgs	Aktivizēts : Platformas vadības kabīnes strāvas piegāde Deaktivizēts : Noslēdz strāvas piegādi platformai un zemes vadības kabīnei
2	SA121	Stabilizatora izvilkšanas/ievilkšanas pārslēgs priekšā pa labi	Lai izvilktu stabilizatorus, pārslēgu pagrieziet uz leju : Stabilizators pagarināts un LED ieslēgts (cikliska mirgošana: stabilizators pagarināts un atspiests pret zemi; strauja mirgošana: stabilizators pagarināts, bet nav atspiests pret zemi; lēna mirgošana: stabilizators pilnībā pagarināts, bet nav uzstādīts) Lai paceltu stabilizatorus, pagrieziet pārslēgu uz augšu : Stabilizators tiek ievilkts un atbilstošais LED šajā laikā ir ieslēgts (Stabilizatori ievilkti)

3	SA124	Stabilizatora izvilkšanas/ ievilkšanas pārslēgs priekšā pa kreisi	Lai izvilktu stabilizatorus, pārslēgu pagrieziet uz leju : Stabilizators pagarināts un LED ieslēgts (cikliska mirgošana: stabilizators pagarināts un atspiests pret zemi; strauja mirgošana: stabilizators pagarināts, bet nav atspiests pret zemi; lēna mirgošana: stabilizators pilnībā pagarināts, bet nav uzstādīts) Lai paceltu stabilizatorus, pagrieziet pārslēgu uz augšu : Stabilizators tiek ievilkts un atbilstošais LED šajā laikā ir izslēgts (Stabilizatori ievilkti)
4	SA120	Stabilizatoru izvilkšanas/ ievilkšanas centrālais pārslēgs	Lai izvilktu stabilizatorus, pārslēgu pagrieziet uz leju : Stabilizators pagarināts un LED ieslēgts (cikliska mirgošana: stabilizators pagarināts un atspiests pret zemi; strauja mirgošana: stabilizators pagarināts, bet nav atspiests pret zemi; lēna mirgošana: stabilizators pilnībā pagarināts, bet nav uzstādīts) Lai paceltu stabilizatorus, pagrieziet pārslēgu uz augšu : Stabilizators tiek ievilkts un atbilstošais LED šajā laikā ir izslēgts (Stabilizatori ievilkti)
5	SA123	Stabilizatora izvilkšanas/ ievilkšanas pārslēgs aizmugurē pa labi	Lai izvilktu stabilizatorus, pārslēgu pagrieziet uz leju : Stabilizators pagarināts un LED ieslēgts (cikliska mirgošana: stabilizators pagarināts un atspiests pret zemi; strauja mirgošana: stabilizators pagarināts, bet nav atspiests pret zemi; lēna mirgošana: stabilizators pilnībā pagarināts, bet nav uzstādīts) Lai paceltu stabilizatorus, pagrieziet pārslēgu uz augšu : Stabilizators tiek ievilkts un atbilstošais LED šajā laikā ir izslēgts
6	SA122	Stabilizatora izvilkšanas/ ievilkšanas pārslēgs aizmugurē pa kreisi	Lai izvilktu stabilizatorus, pārslēgu pagrieziet uz leju : Stabilizators pagarināts un LED ieslēgts (cikliska mirgošana: stabilizators pagarināts un atspiests pret zemi; strauja mirgošana: stabilizators pagarināts, bet nav atspiests pret zemi; lēna mirgošana: stabilizators pilnībā pagarināts, bet nav uzstādīts) Lai paceltu stabilizatorus, pagrieziet pārslēgu uz augšu : Stabilizators tiek ievilkts un atbilstošais LED šajā laikā ir izslēgts (Stabilizatori ievilkti)
8	HL901	Diode Activ'Shield Bar Scissors (Aprīkotām iekārtām)	<ul style="list-style-type: none"> • Deg nepātraukti : Notiek kustība. Activ'Shield Bar Scissors aktivēts. • Izslēgts : Mašīna salocīta, kustība uz priekšu vai atpakaļ. Activ'Shield Bar Scissors neaktīvs. • Mirgo lēnām : Mašīna salocīta, celšanas, pārvietošanās kustības izvēle. Activ'Shield Bar Scissors aktivēts
9	HL165	Pārvietošanas izslēgšanas signāls	Indikators ieslēgts : Pārvietošana ir aizliegta
10	HL908	Priekšuzsildes diode Range Extender (Aprīkotām iekārtām)	<ul style="list-style-type: none"> • Deg nepātraukti : Priekšuzsilde Range Extender • Mirgošana : Darbības kļūda
11	HL903	Defekta signāllampīņa	<ul style="list-style-type: none"> • Deg nepātraukti : Svēršanas sistēmas darbības kļūme — Pārslodzes trauksme • Mirgošana : Darbības kļūda — Mašīna nav pareizi iestatīta — Griezums 3 m nolaišana
12	HL420	Sensitīvs selektors un groza (vai platformas) vadības indikators uz augšu/uz leju	Piespiests (aktivizēts un LED ieslēgts) : Platformas paaugstināšana/pazemināšana
13	HL802	Platformas pārslodzes indikators	Deg pārslodzes gadījumā

B

- Iepazīstinošā daļa

14	HL800	Sasvērums diode (slīpums)	Ieslēdzas, ja mašīna ir sasvērussies
17	HL916	Ģenerators selektors (Aprīkotām iekārtām)	Piespiests (aktivizēts) : Barošana platformā
18	HL307	Zems degvielas līmenis (Aprīkotām iekārtām)	Iedegas, ja degvielas līmenis ir zems
19	HL314	Manuālais režīms (Piespiedu uzlāde)	Manuālajā režīmā  iekšdedzes dzinēju iedarbina un noslāpē lietotājs. Iekšdedzes dzinējs veic akumulatora uzlādi. Pie 100 %, motors izslēdzas, ja netiek ieslēgta neviena kustība.
20	LBB01... LBB08	Akumulatora uzlādes līmenis	Akumulatora uzlādes līmeņa indikators
21	HL312	Pilnībā elektrisks režīms	Enerģiju nodrošina akumulators. Iedarbinot iekārtu, pēc noklusējuma tiek aktivizēts šis režīms  .
22	HL313	Automātiskais režīms	Automātiskajā režīmā  Range Extender sāk darboties un izslēdzas atkarībā no mašīnas izmantošanas un akumulatoru uzlādes stāvokļa. Autonomijas pagarinātājs uzlādē akumulatorus.
24	HL911E	Activ' Lighting System pārslēgs	 ON
			 automātiskais apgaismojums
			 OFF
25	HL161	Liela ātruma braukšanas selektora slēdzis ar indikatora signāllampiņu	Piespiests (aktivizēts un LED ieslēgts) : Liela pārvietošanās ātruma izvēle
26	HL162	Vidēja ātruma braukšanas selektora slēdzis un indikators	Piespiests (aktivizēts un LED ieslēgts) : Vidēja pārvietošanās ātruma izvēle
27	HL163	Maza ātruma braukšanas selektora slēdzis ar indikatora signāllampiņu	Piespiests (aktivizēts un LED ieslēgts) : Braukšana mazā ātrumā
28	SA907	Skaņas signāla vadība	Piespiežot  : Skaņas signāla aktivizēšana.
29	SB900	Activ'Shield Bar Scissors pārslēgs (ja ietilpst)	Turēts nospiežot (Aktivizēts) : Pacelšanas aktivizēšana pilnā ātrumā (ja ietilpst)
30	SA100	Diferenciālā bloķēšanas pārslēga slēdzis	Turēts nospiežot : Dažādu bloķēšanu izvēle

B

- iepazīstinošā daļa

31	SM901	Drošības ierīces pārslēgs	Turēts nospiests : manipulatoru kustību apstiprināšana
			Atlaists : Saisītās komandas darbība tiek apturēta
33	SM901	Braukšanas kursorsvira	Uz priekšu (Grūst) : Braukšana uz priekšu(Balta bulta priekšā)
			Atpakaļ (Vilkt) : Atpakaļgaita(Aizmugurējā sarkanā strēle)
		Virziena taustiņslēdzis	Pa labi : Pagriezt pa labi
			Pa kreisi : Pagriezt pa kreisi
		Pacelšanas manipulators	Uz priekšu (Grūst) : Nolaišana
			Atpakaļ (Vilkt) : Pacelšana

A

B

C

D

E

F

G

H

I

4 - Veiktspējas rādītāji

4.1 - TEHNISKIE RĀDĪTĀJI

Izmantojiet tālāk esošo tabulu, lai noteiktu veicamajam darbam atbilstošāko Haulotte iekārtu.



Neaizstājiet iekārtas stabilitātei būtiskus elementus, piemēram, akumulatorus vai riepas, ar citiem elementiem, kuriem ir atšķirīgs svars vai specifikācija. Tas var ietekmēt iekārtas stabilitāti.

Standarti CE, UKCA, AS, EAC, CSA un ANSI A92.20

Iekārta	HS15 - HS4390	
	E	E PRO
Specifikācija - Izmēri		
Kopējais svars ar standarta platformu + 1 pagarinājums	7 362 kg(16,230 lbs)	Nav piemērojams
Kopējais svars ar standarta platformu + 2 pagarinājumi	7 518 kg(16,574 lbs)	
Kopējais svars ar platu platformu + 2 pagarinājumi	7 648 kg(16,860 lbs)	
Salocīts garums ar standarta platformu + 1 pagarinājums	4,405 m(14 ft 5 in)	Nav piemērojams
Salocīts garums ar standarta platformu + 2 pagarinājumi	4,405 m(14 ft 5 in)	
Salocīts garums ar platu platformu + 2 pagarinājumi	4,954 m(16 ft 3 in)	
Atlocīts garums ar standarta platformu + 1 pagarinājums	4,907 m(16 ft 1 in)	Nav piemērojams
Atlocīts garums ar standarta platformu + 2 pagarinājumi	5,887 m(19 ft 4 in)	
Atlocīts garums ar platu platformu + 2 pagarinājumi	7,508 m(24 ft 8 in)	
Platums	2,3 m(7 ft 7 in)	
Maksimālais pieļaujamais sānu slīpums – Uz riteņiem	3°	
Maksimālais pieļaujamais sānu slīpums – Uz stabilizatoriem	3°	
Maksimālais pieļaujamais gareniskais slīpums	5°	
Maksimālais spiediens uz cietas virsmas – Uz riteņiem	14,13 daN/cm ² (205 lb/ft ²)	
Maksimālais spiediens uz cietas virsmas – Uz stabilizatoriem	8,04 daN/cm ² (117 lb/ft ²)	
Maksimālā noslodze uz riteni	4000 daN(8819 lb)	
Ārējais pagriezienu rādiuss – Pagarinājums ievilkts	6,450 m(21 ft 2 in)	
Iekšējais pagriezienu rādiuss	3,600 m(9 ft 10 in)	
Maksimālais darba augstums	15 m(49 ft 3 in)	
Maksimālais platformas augstums (Uz stabilizatoriem)	13,4 m(44 ft 0 in)	
Maksimālais platformas augstums (Uz riteņiem)	13 m(42 ft 8 in)	
Iekārtas augstums salocītā pozīcijā (Opcija salokāmas margas)	2,250 m(7 ft 5 in)	
Maksimālais darba izliekums virs zemes (Ar standarta platformu + 1 pagarinājums)	2,202 m(7 ft 3 in)	Nav piemērojams
Maksimālais darba izliekums virs zemes (Ar standarta platformu + 2 pagarinājumi)	3,552 m(11 ft 8 in)	
Maksimālais darba izliekums virs zemes (Ar platu platformu + 2 pagarinājumi)	4,245 m(13 ft 11 in)	
Maksimālais augstums virs zemes (Ar standarta platformu + 1 pagarinājums)	1,702 m(5 ft 7 in)	Nav piemērojams
Maksimālais augstums virs zemes (Ar standarta platformu + 2 pagarinājumi)	3,052 m(10 ft 0 in)	
Maksimālais augstums virs zemes (Ar platu platformu + 2 pagarinājumi)	3,745 m(12 ft 3 in)	
Maksimālā celtspēja grozā	750 kg(1653.47 lb)	
Maksimālā celtspēja grozā (2 pagarinājumi)	750 kg(1,653.47 lbs)	
Celtspēja izstieptā stāvoklī	225 kg(496.04 lbs)	
Maksimālais pieļaujamais personu skaits	4	
Maksimālais personu skaits uz pagarinājuma (skatiet pagarinājuma ieteicamo celtspēju)	2	
Maksimālais pieļaujamais vēja ātrums	45 km/h (12,5 m/s) - 28 mph (41 ft/s)	
Manuālais spēks	400 N(90 lbf)	
Maksimālais slīpums	45 %	

B - Iepazīstinošā daļa

Iekārta		HS15 - HS4390			
Braušanas ātrums :					
• Neliels ātrums		• 0,5 km/h (0.31 mph)			
• Neliels ātrums		• 1,7 km/h (1.06 mph)			
• Vidējs ātrums		• 2,5 km/h (1.55 mph)			
• Liels ātrums		• 5 km/h (3.11 mph)			
Maksimālais vilkšanas ātrums brīvgaitā		1,7 km/h(1.06 mph)			
Hidrauliskā rezehuāra ietilpība		76 l20.08 gal US			
Enerģijas avots - Elektrība					
Standarta	-Izvēles	Akumulatora svars	Sistēmas spriegums	Tilpums	Tilpums
X		440 kg (970 lb)	12V	435 Ah (C20)	435 Ah (C20)

A

B

C

D

E

F

G

H

I

Standarti CE, UKCA, AS, EAC, CSA un ANSI A92.20

Iekārta	HS18 - HS5390				
	E	E PRO			
Specifikācija - Izmēri					
Kopējais svars ar standarta platformu + 1 pagarinājums	7 902 kg(17,420 lbs)	Nav piemērojams			
Kopējais svars ar standarta platformu + 2 pagarinājumi	8 048 kg(17,742 lbs)				
Kopējais svars ar platu platformu + 2 pagarinājumi	8 178 kg(18,029 lbs)				
Salocīts garums ar standarta platformu + 1 pagarinājums	4,405 m(14 ft 5 in)	Nav piemērojams			
Salocīts garums ar standarta platformu + 2 pagarinājumi	4,405 m(14 ft 5 in)				
Salocīts garums ar platu platformu + 2 pagarinājumi	4,940 m(16 ft 2 in)				
Atlocīts garums ar standarta platformu + 1 pagarinājums	4,907 m(16 ft 1 in)	Nav piemērojams			
Atlocīts garums ar standarta platformu + 2 pagarinājumi	5,887 m(19 ft 4 in)				
Atlocīts garums ar platu platformu + 2 pagarinājumi	7,508 m(24 ft 8 in)				
Platums	2,3 m(7 ft 7 in)				
Maksimālais pieļaujamais sānu slīpums — Uz riteņiem		2°			
Maksimālais pieļaujamais sānu slīpums – Uz stabilizatoriem		1°			
Maksimālais pieļaujamais gareniskais slīpums		5°			
Maksimālais spiediens uz cietas virsmas – Uz riteņiem	14,86 daN/cm ² (216 lb/ft ²)				
Maksimālais spiediens uz cietas virsmas – Uz stabilizatoriem	8,66 daN/cm ² (126 lb/ft ²)				
Maksimālā noslodze uz riteņiem	4250 daN(9370 lb)				
Ārējais pagriezienu rādiuss – Pagarinājums ievilkts	6,450 m(21 ft 2 in)				
Iekšējais pagriezienu rādiuss	3,600 m(9 ft 10 in)				
Maksimālais darba augstums	18 m(59 ft 1 in)				
Maksimālais platformas augstums (Uz stabilizatoriem)	16,40 m(53 ft 9 in)				
Maksimālais platformas augstums (Uz riteņiem)	11 m(36 ft 10 in)				
Iekārtas augstums salocītā pozīcijā (Opcija salokāmas margas)	2,360 m(7 ft 9 in)				
Maksimālais darba izliekums virs zemes (Ar standarta platformu + 1 pagarinājums)	2,202 m(7 ft 3 in)	Nav piemērojams			
Maksimālais darba izliekums virs zemes (Ar standarta platformu + 2 pagarinājumi)	3,552 m(11 ft 8 in)				
Maksimālais darba izliekums virs zemes (Ar platu platformu + 2 pagarinājumi)	4,245 m(13 ft 11 in)				
Maksimālais augstums virs zemes (Ar standarta platformu + 1 pagarinājums)	1,702 m(5 ft 7 in)	Nav piemērojams			
Maksimālais augstums virs zemes (Ar standarta platformu + 2 pagarinājumi)	3,052 m(10 ft 0 in)				
Maksimālais augstums virs zemes (Ar platu platformu + 2 pagarinājumi)	3,745 m(12 ft 3 in)				
Maksimālā celtspēja grozā	750 kg(1653.47 lbs)				
Maksimālā celtspēja grozā (2 pagarinājumi)	750 kg(1653.47 lbs)				
Celtspēja izstieptā stāvoklī	225 kg(496.04 lbs)				
Maksimālais pieļaujamais personu skaits		4			
Maksimālais personu skaits uz pagarinājuma (skatiet pagarinājuma ieteicamo celtspēju)		2			
Maksimālais pieļaujamais vēja ātrums	45 km/h (12,5 m/s) - 28 mph (41 ft/s)				
Manuālais spēks	400 N(90 lbf)				
Maksimālais slīpums	40 %				
Braukšanas ātrums :					
• Neliels ātrums		• 0,5 km/h (0.31 mph)			
• Neliels ātrums		• 1,7 km/h (1.06 mph)			
• Vidējs ātrums		• 2,5 km/h (1.55 mph)			
• Liels ātrums		• 5 km/h (3.11 mph)			
Maksimālais vilkšanas ātrums brīvgaitā	1,7 km/h(1.06 mph)				
Hidrauliskā rezeuāra ietilpība	76 l(20.08 gal US)				
Enerģijas avots - Elektrība					
Standarta	-Izvēles	Akumulatora svars	Sistēmas spriegums	Tilpums	Tilpums
X		440 kg(970 lb)	12V	435 Ah (C20)	435 Ah (C20)

B

- Iepazīstinošā daļa

4.2 - DARBA ZONA

HS15 E (HS4390 E) - HS15 E PRO (HS4390 E PRO)

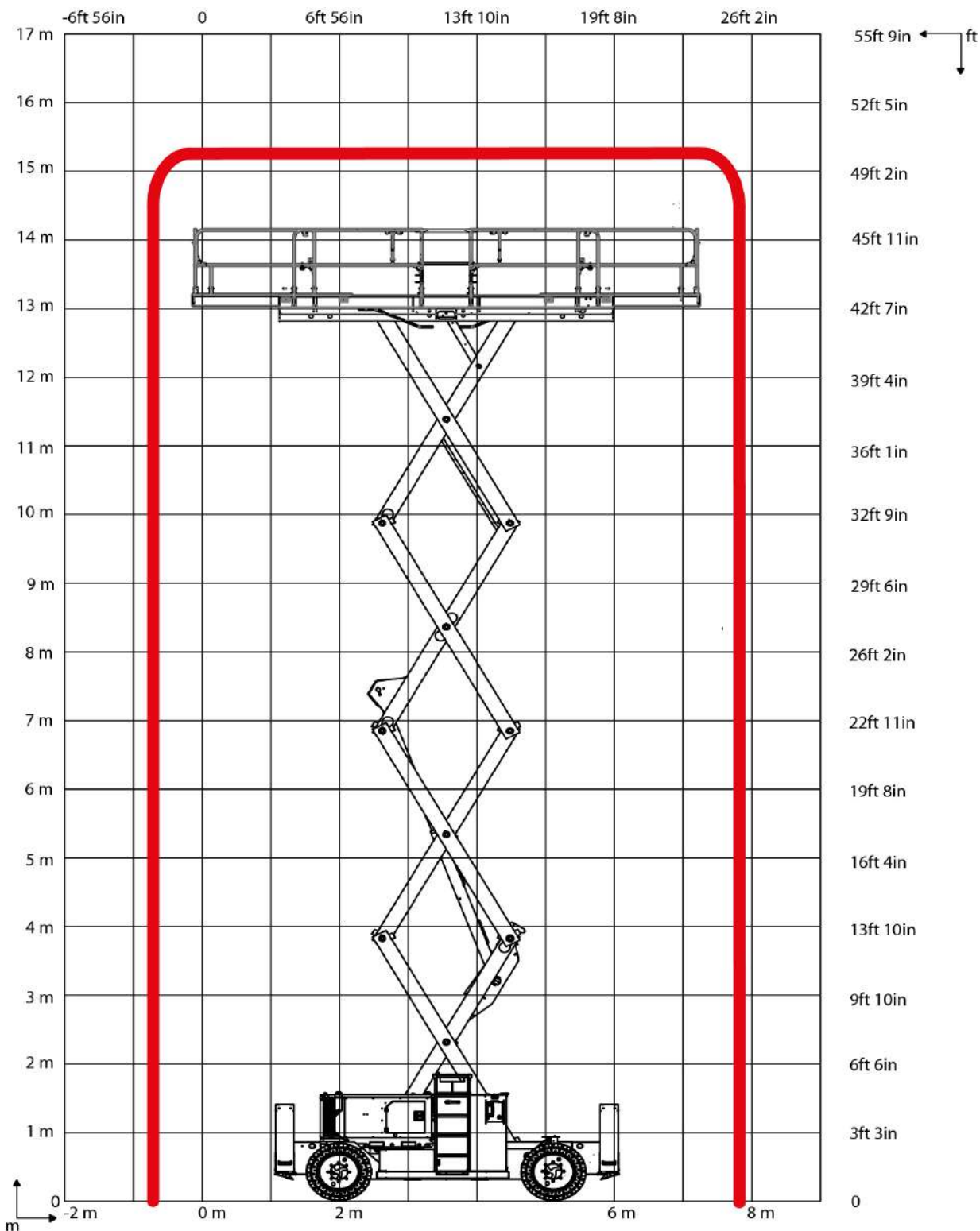

B - Iepazīstinošā daļa

HS18 E (HS5390 E) - HS18 E PRO (HS5390 E PRO)

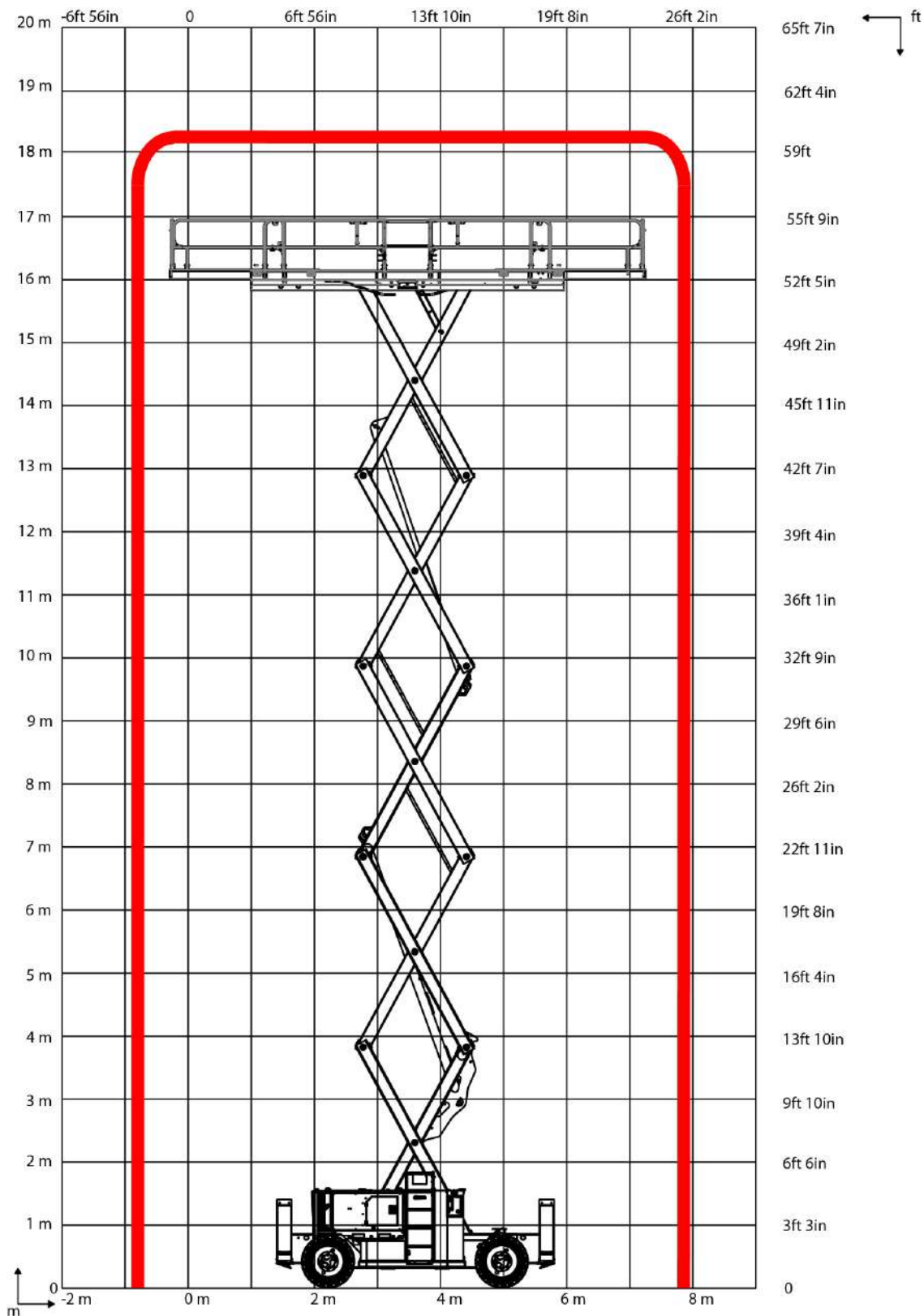

B - Iepazīstinošā daļa

5 - Uzlīmju izvietojums un marķējums

Standarti CE, UKCA, AS un EAC : HS15 E - HS15 E PRO - HS18 E - HS18 E PRO

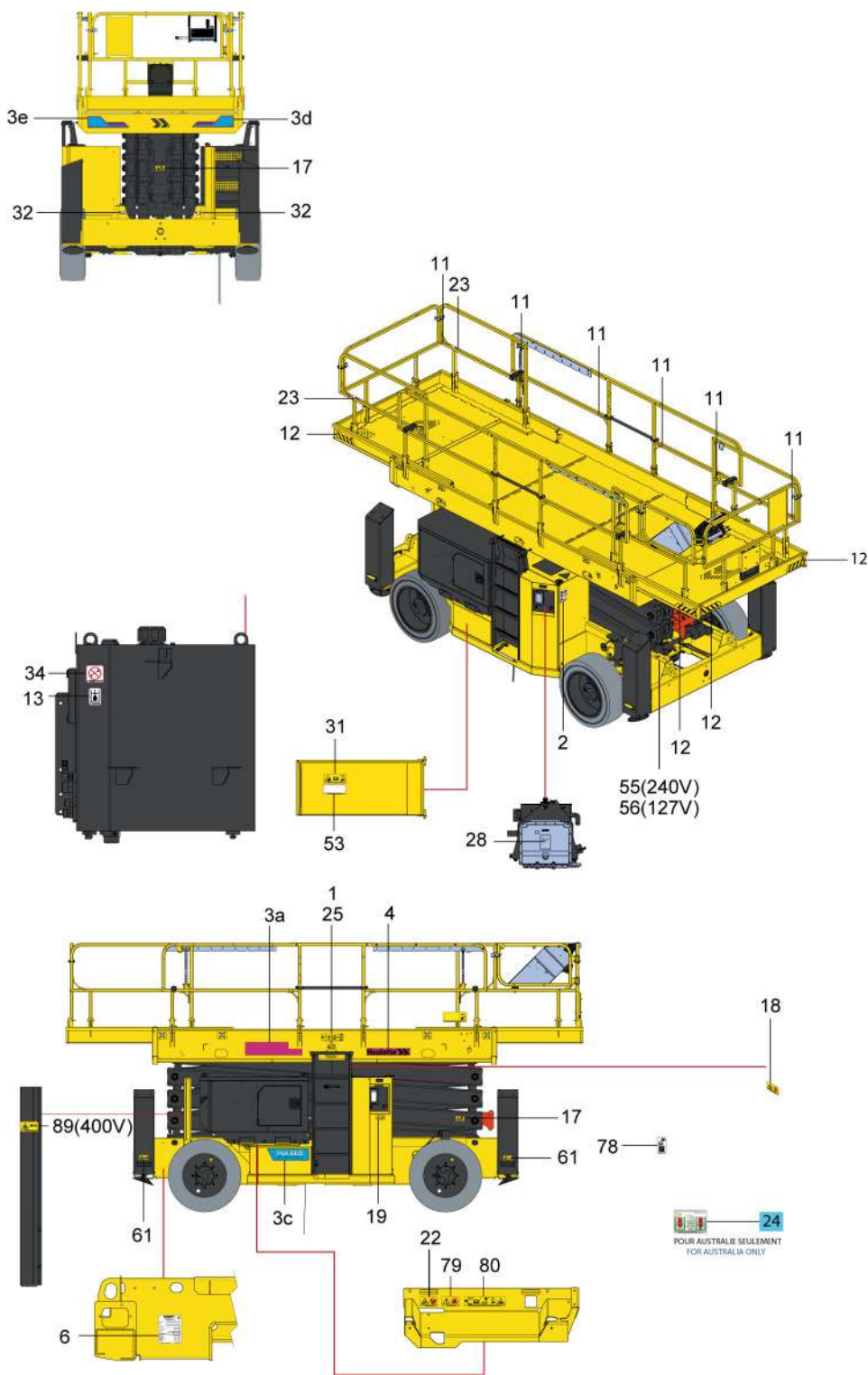

B - Iepazīstinošā daļa

Standarti CE, UKCA, AS un EAC : HS15 E - HS15 E PRO - HS18 E - HS18 E PRO

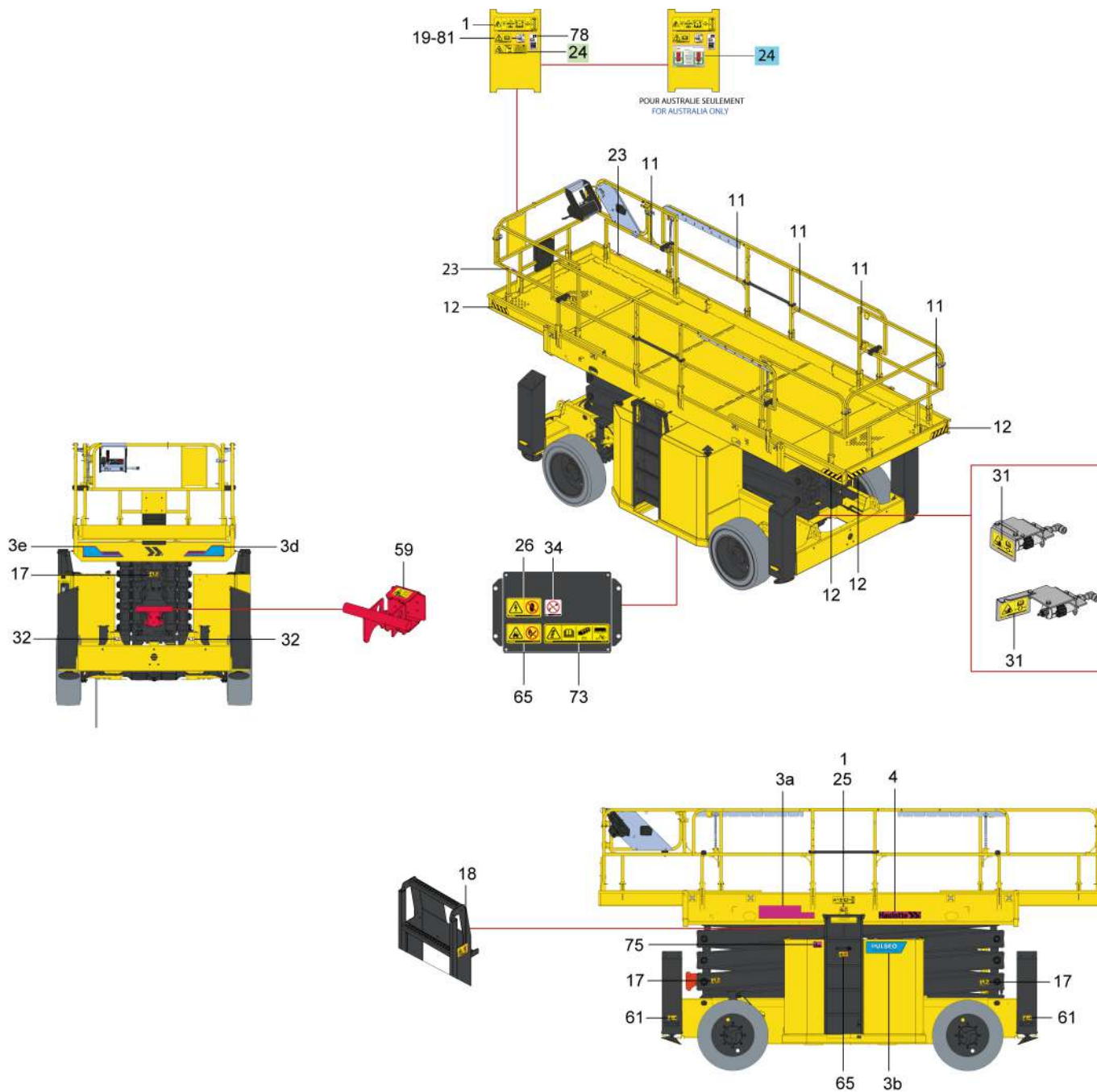

B - Iepazīstinošā daļa

Standarti CE, UKCA, AS un EAC : HS15 E - HS15 E PRO - HS18 E - HS18 E PRO

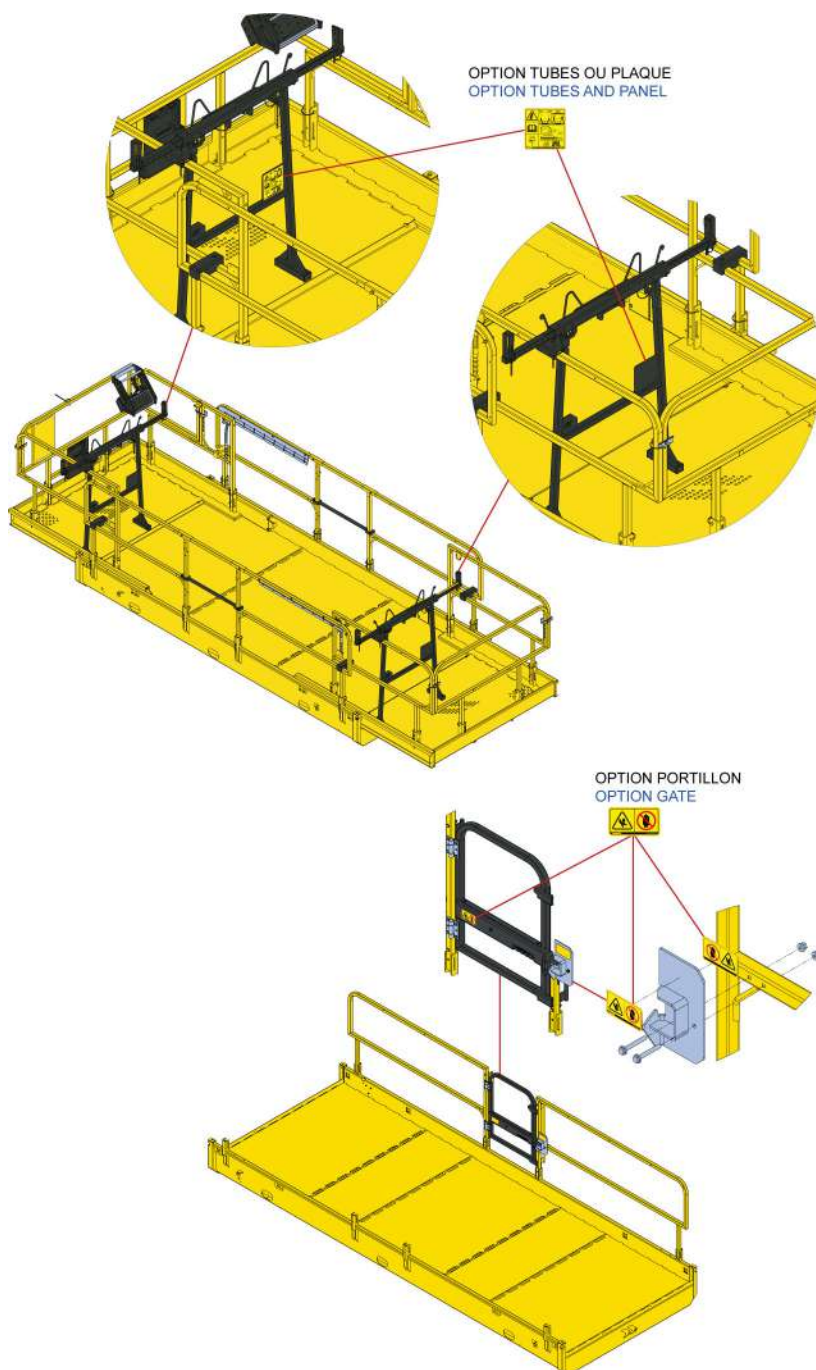

A

B

C

D

E

F

G

H

I

B - Iepazīstinošā daļa

Standarti CE, UKCA, AS un EAC : HS15 E - HS15 E PRO - HS18 E - HS18 E PRO

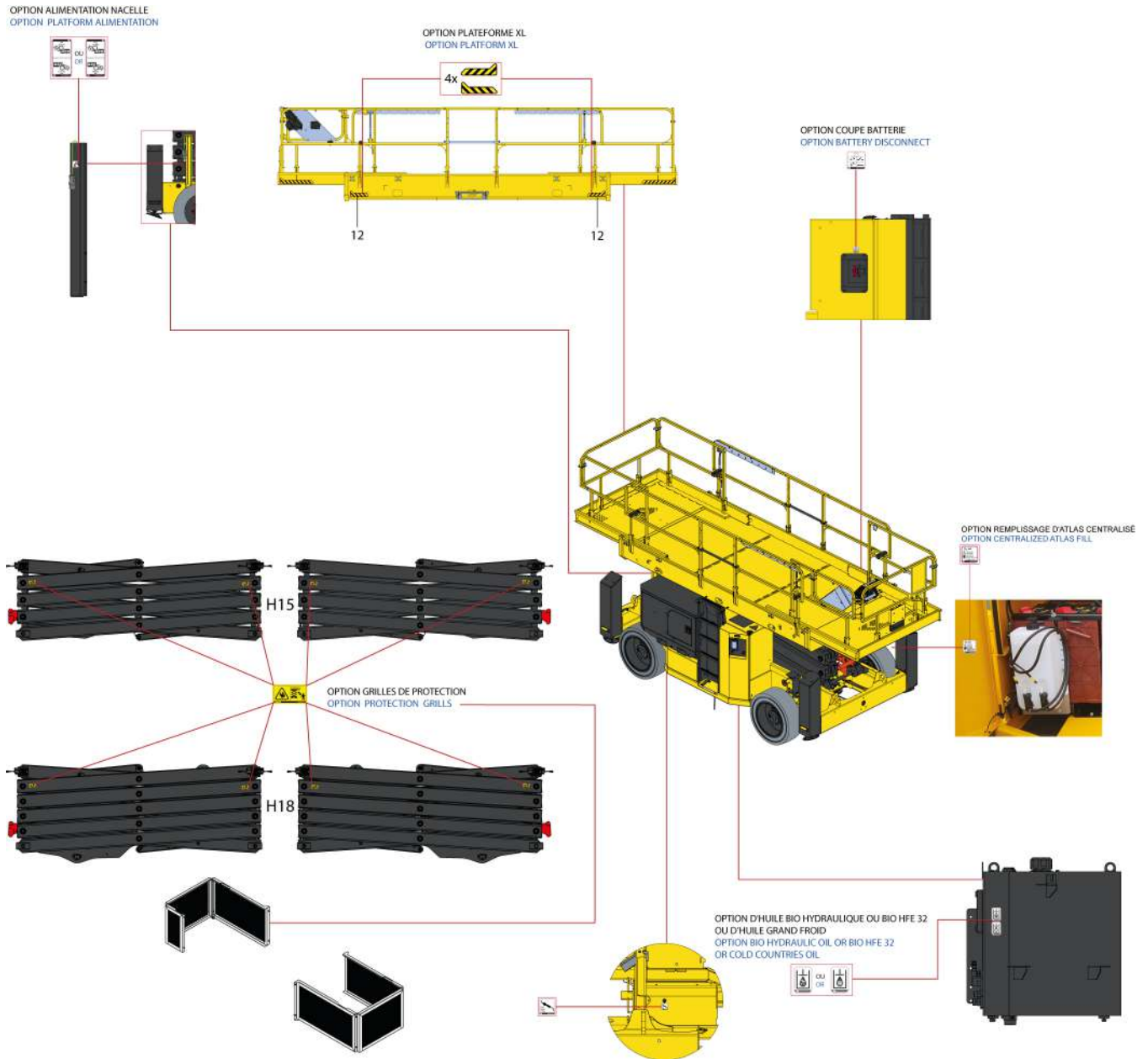

B - Iepazīstinošā daļa

Standarti CE, UKCA, AS un EAC : HS15 E - HS15 E PRO - HS18 E - HS18 E PRO

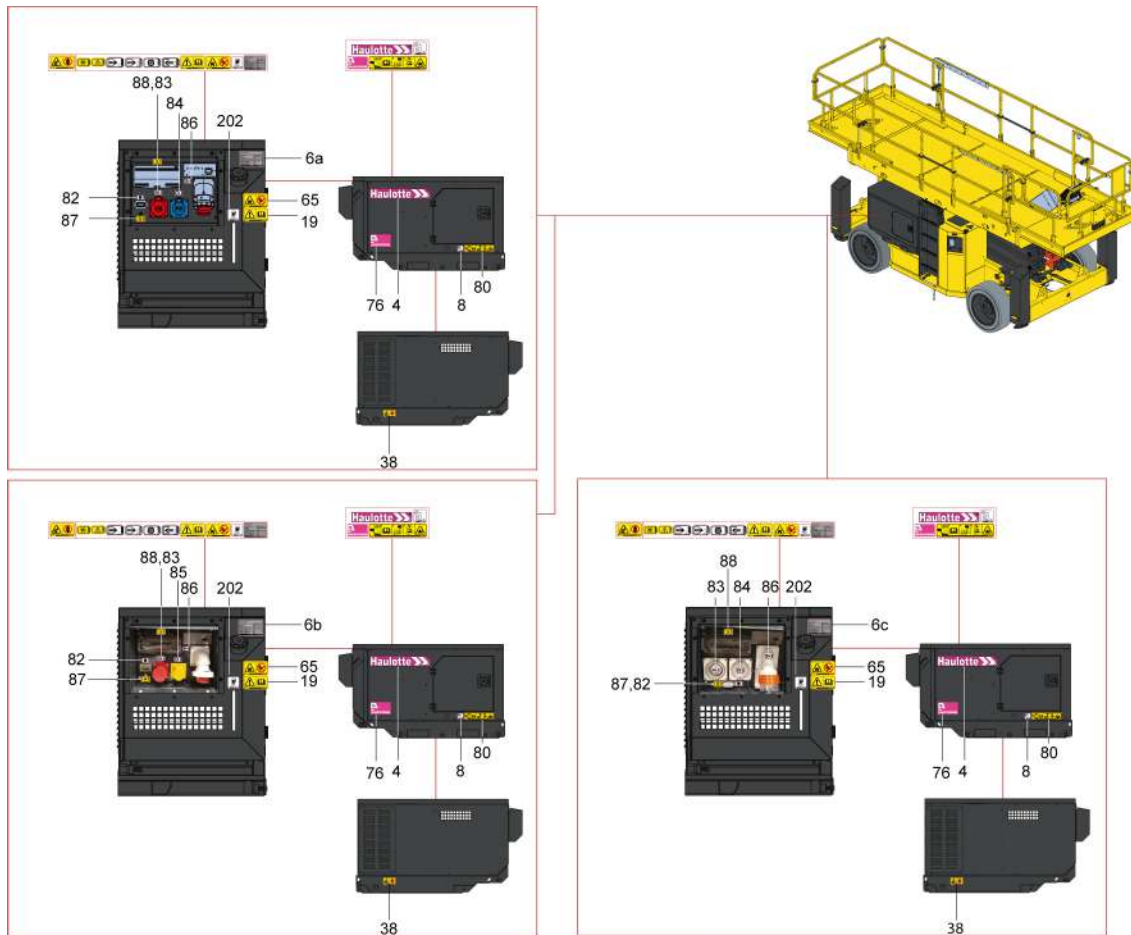

B - Iepazīstinošā daļa

Standarti CE, UKCA, AS un EAC : HS15 E - HS15 E PRO - HS18 E - HS18 E PRO

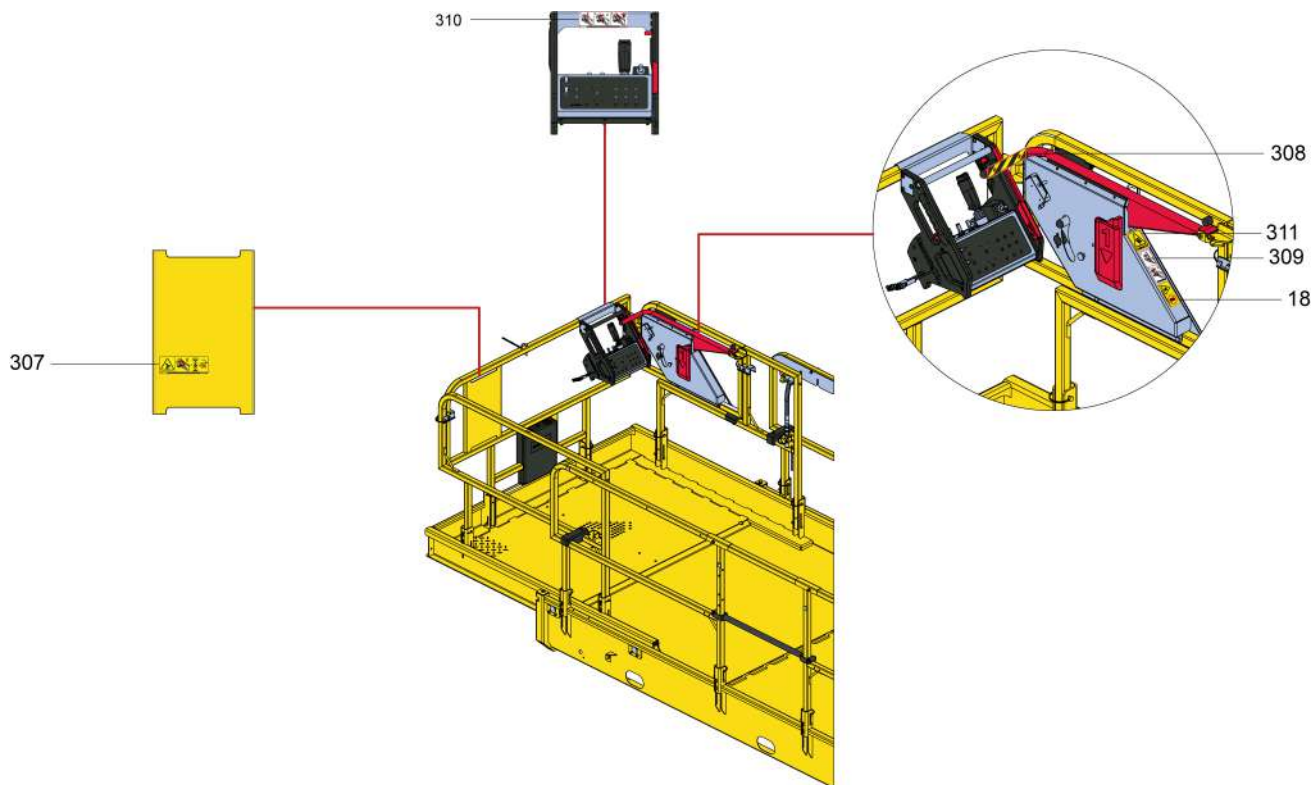

Standarti CE, UKCA, AS un EAC : HS15 E - HS15 E PRO - HS18 E - HS18 E PRO

Markējums	Apraksts	Daudzu ms	HS15 E - HS15 E PRO	HS18 E - HS18 E PRO
1	Grīdas un kravas augstums	3	4001068780	4001068790
2	Spiediens - Piepūle uz virsmu + Maksimālā piepūle uz stabilizatoru + Transporta augstums	1	4001129000	4001129730
3a	Tirdzniecības nosaukums - HS15E / HS4390E LIGHT	2	4001072080	N/A
3a	Tirdzniecības nosaukums - HS15E / HS4390E DARK	2	4001129850	N/A
3a	Tirdzniecības nosaukums - HS15E PRO / HS4390E PRO LIGHT	2	4001072090	N/A
3a	Tirdzniecības nosaukums - HS15E PRO / HS4390E PRO DARK	2	4001129860	N/A
3a	Tirdzniecības nosaukums - HS18E / HS5390E LIGHT	2	N/A	4001072100
3a	Tirdzniecības nosaukums - HS18E / HS5390E DARK	2	N/A	4001129870
3a	Tirdzniecības nosaukums - HS18E PRO / HS5390E PRO LIGHT	2	N/A	4001072110
3a	Tirdzniecības nosaukums - HS18E PRO / HS5390E PRO DARK	2	N/A	4001129880
3b	Attēls PULSEO GENERATION - Kreisais	1	40010722270	
3c	Attēls PULSEO GENERATION - Labais	1	40010722280	
3d	Attēls PULSEO GENERATION - Kreisās puses platforma	2	40010722290	
3e	Attēls PULSEO GENERATION - Labās puses platforma	2	4001072300	
4	Attēls HAULOTTE® - 495 X 80 - Gaiša iekārta	2	4001072210	
4	Attēls HAULOTTE® - 495 X 80 - Tumša iekārta	2	4001072220	
6a	Identifikācijas plāksne	1	Vienīgi CE un AS standartiem : 4000700160	
6b	Identifikācijas plāksne	1	Krievijai : 4000278870	
6c	Identifikācijas plāksne	1	Ukrainai : 307P227830	
6d	Identifikācijas plāksne	1	Tikai UKCA standartam : 4001188820	
11	Piekāres mehānisms	11	4001052020	
12	Dzeltena un melna līmlente	8	4001052030	
13	Hidrauliskā eļļa	1	4001052050	
17	Risks saspieš ķermeni	5	4001052070	
18	Rokas trauma - Risks saspieš rokas	2	4001052080	
19	Izlasiet operatora rokasgrāmatu	2	4001052090	
22	Kājas trauma	1	4001073700	
23	Braukšanas virziens	2	4001052110	
24	Elektrošoka draudi	1	Vienīgi CE un EAC standartiem 4001052120	
24	Elektrošoka draudi	2	Tikai AS standartam : 4001052140	
25	Margu aizvēršana	2	4001052150	
26	Savienojuma vieta	1	4001052160	
28	Programmatūras versija	1	4000504670	
31	Atļaut bremzes	3	4001073710	
32	Stiprinājuma vieta - Vilce	4	4001052180	
34	Neizmantojot augstspiediena mazgāšanu	2	4001052200	
53	Ārkārtas nolaišana	1	4001073540	
55	Lādētāja kontaktligzda 240 V	1	4001110960	
56	Lādētāja kontaktligzda 127 V	1	4001110970	
59	Šķērveida mehānisma drošība	1	4001052240	
61	Locekļu saspiešanas risks	4	4001052260	
65	Ugunsbīstamība	1	4001052270	
73	Akumulatora masa	1	4001074280	
75	Akumulatoru vadība – Gaiša iekārta	1	4001053460	
75	Akumulatoru vadība – Gaiša iekārta	1	4001053510	
78	QR kodu (https://www.e.technical-information.com)	2	4001089310	
80	Montāžas procedūra – Range Extender	1	4001074890	
81	Vadības bloka pozīcija	1	4001074900	
87	Lādētāja kontaktligzda 400V 16A	1	4001134700	
89	Neuzglabāt	1	4001074880	

B

- Iepazīstinošā daļa

Markējums	Apraksts	Daudzums	HS15 E - HS15 E PRO	HS18 E - HS18 E PRO	
4		1	4001072220		
6		1	4001128580 / 4001128590 / 4001128600		
8		1	4001068990		
19		1	4001052090		
38		1	4001075820		
76		1	4001072970		
80	Range Extender	1	4001074890		
83		1	4001075850 / 4001075860		
84		1	4001075870		
85		1	4001075880		
86		1	4001128990		
91		1	4001075830		
92		1	4001075840		
202		1	4001076200		
18		Izvēle Activ'Shield Bar Scissors	1	4001052080	
307			1	4001085530	
308			1	4001085540	
309			1	4001085550	
310	1		4001085560		
311	1		4001098550		
Nav attēlots	Opcija bio hidrauliskā eļļa		1	4001052380	
Nav attēlots	Opcija bio hidrauliskā eļļa – Valstis ar aukstu klimatu	1	4001052390		
Nav attēlots	Opcija saspiests gaiss	1	4001052370		
Nav attēlots	Opcija centralizēta uzpilde	1	4001052340		
Nav attēlots	Opcija cauruļu turēšanai	1	4001134730		
Nav attēlots	Opcija balsta ligza	1	4001134730		
Nav attēlots	Opcija akumulatora atvienošana	1	4001073740		
Nav attēlots	Opcija platformas paplašināšana	1	4001052030		
Nav attēlots	-Izvēles Stieplu plaukts	6	4001052080		
Nav attēlots	Opcija platforma XL	1	4001052030		
Nav attēlots	Opcija elektrības kontaktligzda	1	4001052350 / 4001052360		
Nav attēlots	-Izvēles - Darba zona (1 pagarinājums)	1	4001194580	4001194590	
Nav attēlots	-Izvēles - Darba zona (2 pagarinājumi)	1	4001158530	4001158550	
Nav attēlots	-Izvēles - Darba zona (Lielā platforma)	1	4001158540	4001158560	

B - Iepazīstinošā daļa

Standarti ANSI un CSA : HS4390 E - HS4390 E PRO - HS5390 E - HS5390 E PRO

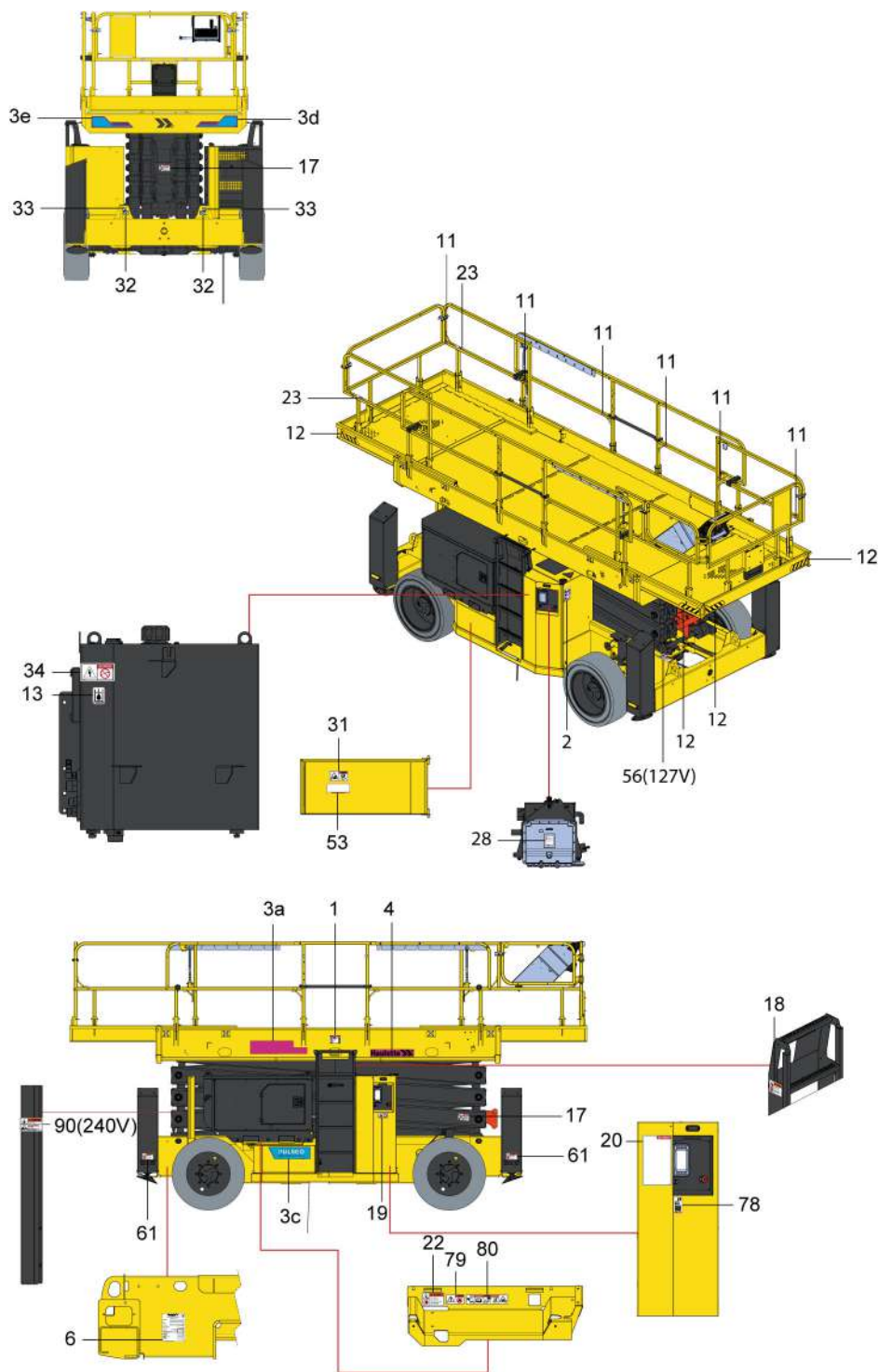

B - Iepazīstinošā daļa

Standarti ANSI un CSA : HS4390 E - HS4390 E PRO - HS5390 E - HS5390 E PRO

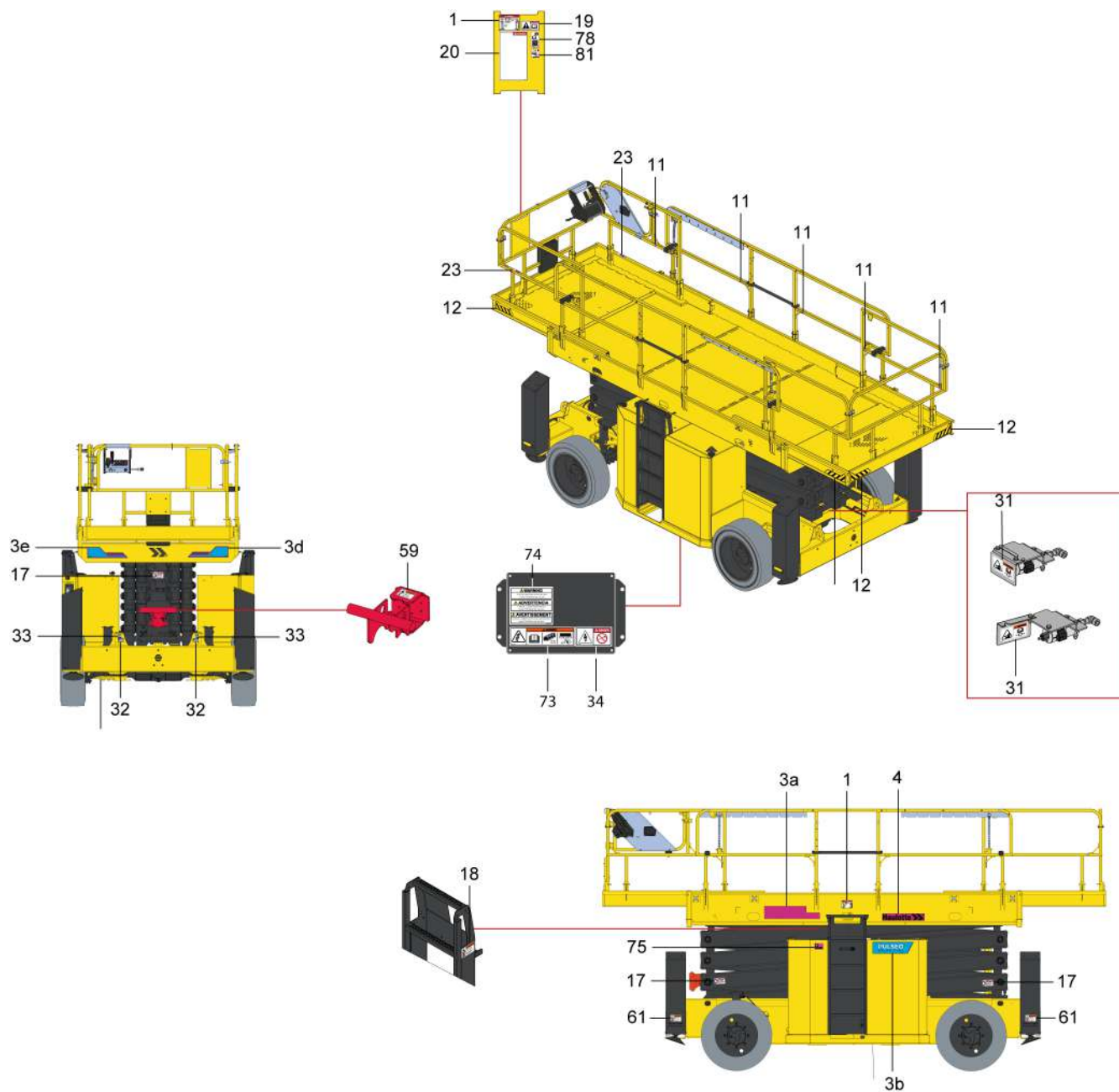

B - Iepazīstinošā daļa

Standarti ANSI un CSA : HS4390 E - HS4390 E PRO - HS5390 E - HS5390 E PRO

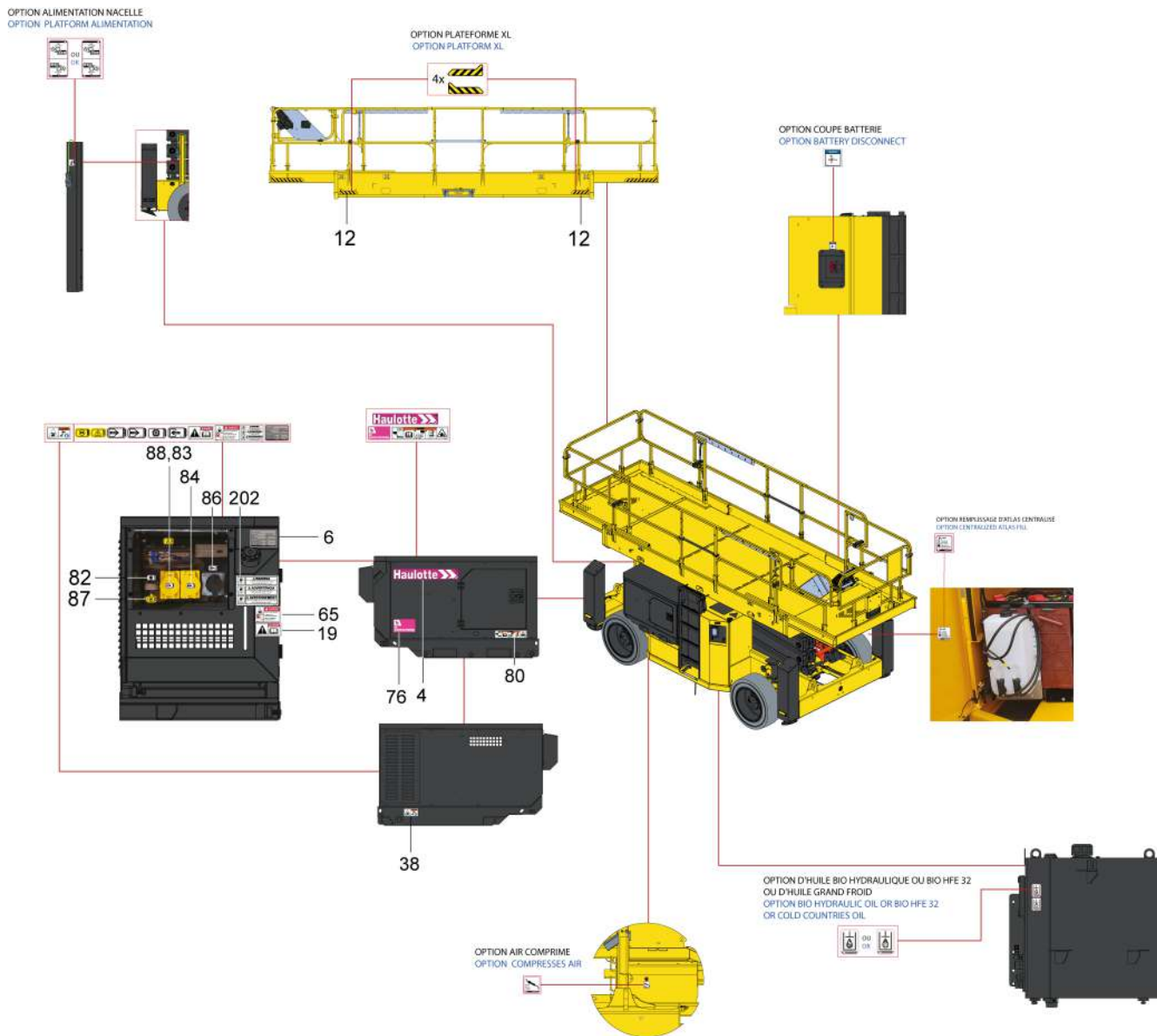

Standarti ANSI un CSA : HS4390 E - HS4390 E PRO - HS5390 E - HS5390 E PRO

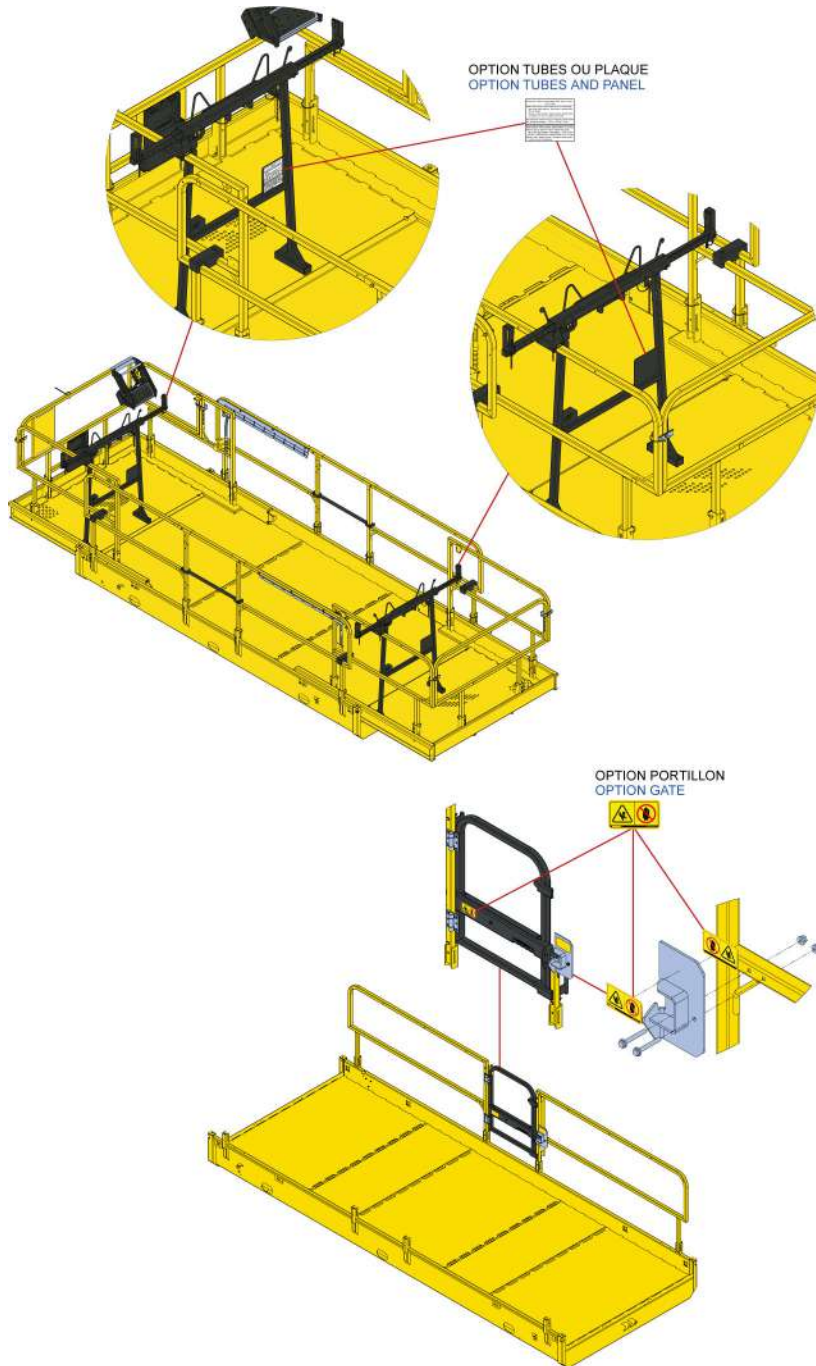

B - Iepazīstinošā daļa

Standarti ANSI un CSA : HS4390 E - HS4390 E PRO - HS5390 E - HS5390 E PRO

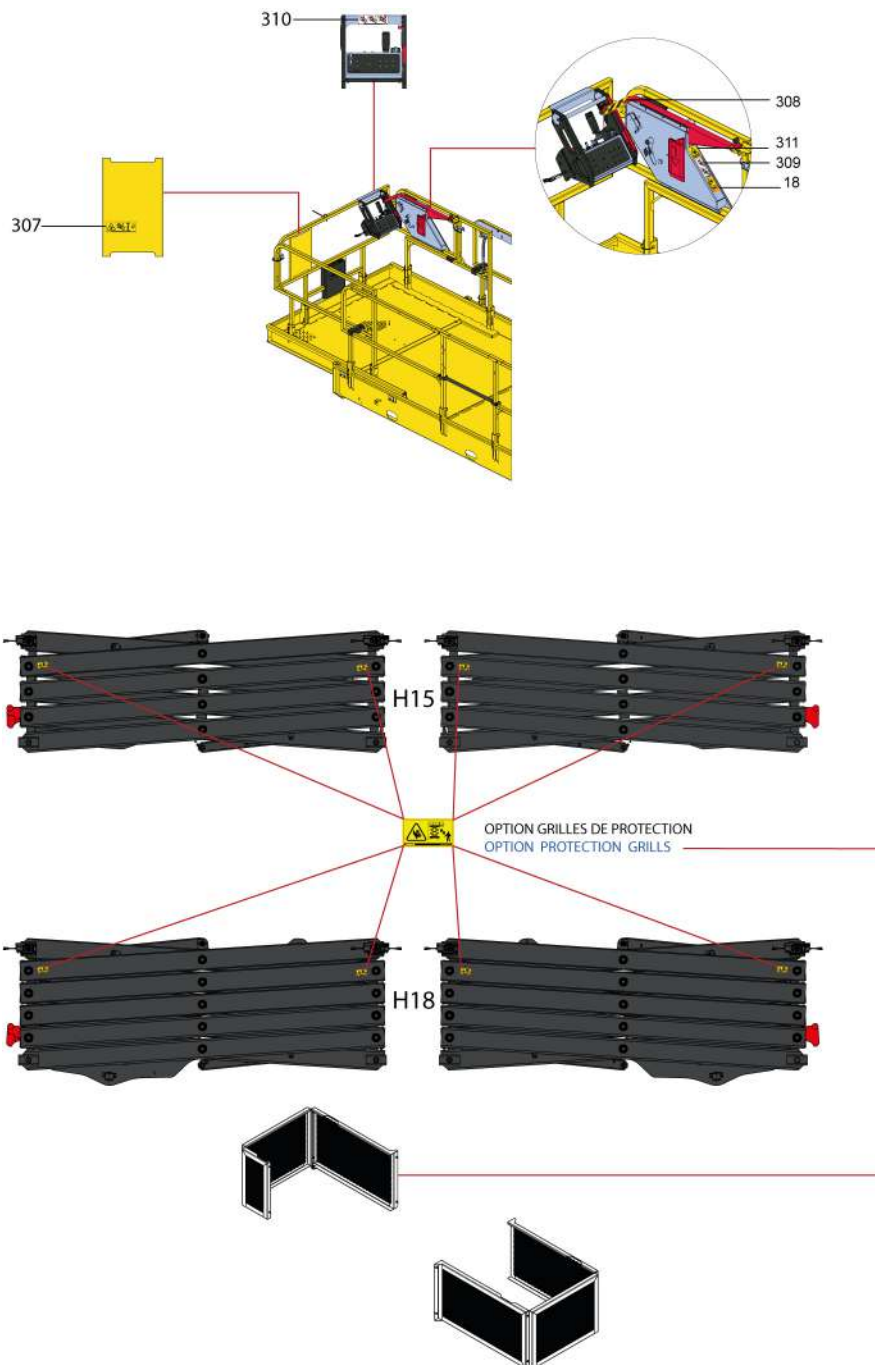

Standarti ANSI un CSA : HS4390 E - HS4390 E PRO - HS5390 E - HS5390 E PRO

Markējums	Apraksts	Daudzu ms	HS4390 E - HS4390 E PRO	HS5390 E - HS5390 E PRO
1	Grīdas un kravās augstums	3	4001132870	4001132880
2	Spiediens – Piepūle uz virsmu + Maksimālā piepūle uz stabilizatoru + Transporta augstums	1	4001129000	4001129730
3a	Tirdzniecības nosaukums - HS15E / HS4390E LIGHT	2	4001072120	N/A
3a	Tirdzniecības nosaukums - HS15E / HS4390E DARK	2	4001129890	N/A
3a	Tirdzniecības nosaukums - HS15E PRO / HS4390E PRO LIGHT	2	4001072130	N/A
3a	Tirdzniecības nosaukums - HS15E PRO / HS4390E PRO DARK	2	4001129900	N/A
3a	Tirdzniecības nosaukums - HS18E / HS5390E LIGHT	2	N/A	4001072140
3a	Tirdzniecības nosaukums - HS18E / HS5390E DARK	2	N/A	4001129910
3a	Tirdzniecības nosaukums - HS18E PRO / HS5390E PRO LIGHT	2	N/A	4001072150
3a	Tirdzniecības nosaukums - HS18E PRO / HS5390E PRO DARK	2	N/A	4001129920
3b	Attēls PULSEO GENERATION - Kreisais	1		40010722270
3c	Attēls PULSEO GENERATION - Labais	1		40010722280
3d	Attēls PULSEO GENERATION - Kreisās puses platforma	2		40010722290
3e	Attēls PULSEO GENERATION - Labās puses platforma	2		4001072300
4	Attēls HAULOTTE® - 495 X 80 - Gaiša iekārta	2		4001072210
4	Attēls HAULOTTE® - 495 X 80 - Tumsa iekārta	2		4001072220
6	Identifikācijas plāksne	1		4000700170
11	Piekāres mehānisms	11		4001052020
12	Dzeltena un melna līmlente	8		4001052030
13	Hidrauliskā eļļa	1		4001052050
17	Risks saspiest ķermeņi	5		4000024640
18	Rokas trauma - Risks saspiest rokas	2	Angļu valodā : 4000024770 Franču valodā : 4000067710 Spāņu valodā : 4000086490	
19	Izlasiet operatora rokasgrāmatu	2		4000025140
20	Ekspluatācijas noteikumi – Vertikāls	2		4000027570
22	Kājas trauma	1		4000024840
23	Braukšanas virziens	2		4001052110
28	Programmatūras versija	1		4000504670
31	Atlaist bremzes	1		4001133750
32	Stiprinājuma vieta - Vilce	4		4000027310
33	Stiprinājuma vieta - Pacelšana	4		4000027330
34	Neizmantot augstspiediena mazgāšanu	2		4000025130
53	Ārkārtas nolaišana	1		4001073540
56	Lādētāja kontaktligzda 127 V	1		400113690
59	Šķērveida mehānisma drošība	1	Angļu valodā : 4000024850 Franču valodā : 4000068070 Spāņu valodā : 4000086500	
61	Locekļu saspiešanas risks	4	Angļu valodā : 4000024780 Franču valodā : 4000067700 Spāņu valodā : 4000086480	
73	Akumulatora masa	1		4001134160
74	Brīdinājums attiecībā uz Kaliforniju - P65			4001026850
75	Akumulatoru vadība – Gaiša iekārta	1		4001053460
75	Akumulatoru vadība – Gaiša iekārta	1		4001053510
78	QR kodu ( https://www.e.technical-information.com)	2		4001089310
80	Montāžas procedūra – Range Extender	1		4001128970
81	Vadības bloka pozīcija	1		4001074900
88	Lādētāja kontaktligzda 240V 25A	1		4001134700
89	Neuzglabāt	1		4001134640

B

- Iepazīstinošā daļa

Markējums	Apraksts	Daudzums	HS4390 E - HS4390 E PRO	HS5390 E - HS5390 E PRO
4		1		4001072220
6		1		4001128610
19		1		4000025140
38		1		4000027450
76		1		4001072970
80		1		4001128970
83	Range Extender	1		4001129050
84		1		4001129060
85		1		4001075880
86		1		4001128990
91		1		4001075830
92		1		4001129040
202		1		4001126880
18		1		4001052080
307		1		4001085530
308	Izvēle Activ'Shield Bar Scissors	1		4001085540
309		1		4001085550
310		1		4001085560
311		1		4001098550
Nav attēlots	Opcija bio hidrauliskā eļļa	1		4001052380
Nav attēlots	Opcija bio hidrauliskā eļļa – Valstis ar aukstu klimatu	1		4001052390
Nav attēlots	Opcija saspiests gaiss	1		4001052370
Nav attēlots	Opcija cauruļu turēšanai	2		4000131650
Nav attēlots	Opcija balsta ligza	2		4000131730
Nav attēlots	Opcija akumulatora atvienošana	1		4001167960
Nav attēlots	Opcija centralizēta uzpilde	1		4001052340
Nav attēlots	Opcija platformas paplašināšana	1		4001052030
Nav attēlots	-Izvēles Stiepļu plaukts	6		4001052080
Nav attēlots	Opcija platforma XL	1		4001052030
Nav attēlots	Opcija elektrības kontaktligzda	1		4001052350

B

- iepazīstinošā daļa



Notes

C - Pārbaude pirms izmantošanas

1 - Ieteikumi

Tā uzņēmuma vadītājam, kurš ir atbildīgs par šīs iekārtas ekspluatāciju, jānodrošina to, ka iekārta ir piemērota veicamajam darbam; t.i. iekārta spēj veikt darbu atbilstoši drošības prasībām un saskaņā ar šīs operatora rokasgrāmatas norādījumiem. Uzņēmuma vadībai, kura ir atbildīga par iekārtu operatoru darbībām, jāņem vērā spēkā esošos vietējos normatīvos aktus iekārtas izmantošanas valstī un jānodrošina, lai šie normatīvie akti tiek ievēroti.

Pirms iekārtas izmantošanas izlasiet iepriekšējās nodaļas.. Pārliecinieties, ka Jūs izprotat šādus punktus :

- Drošības pasākumi.
- Operatora atbildību.
- Iekārtas attēlojumu un darbības principus.

2 - Darba zonas novērtējums

Pirms jebkuras operācijas :

- Veiciet padziļinātu darba vietas apskati, lai noteiktu potenciālos riskus darba zonā.
- Veiciet nepieciešamos piesardzības pasākumus, lai izvairītos no sadursmes ar citām darba zonā esošām iekārtām.

Nodrošiniet, lai :

- Būtu pieļaujami meteoroloģiskie apstākļi (vējš, lietus u.tml.) iekārtas izmantošanai.
- Zemi iekārtas atbalsta zonā nebūtu ietekmējuši slikti meteoroloģiskie apstākļi.
- Pārbaudiet, vai ir iegūtas nepieciešamās atļaujas, lai strādātu ar iekārtu noteiktās vietās (piemēram, ķīmisku produktu ražotnēs).
- Nosakiet glābšanas plānu visiem riskiem, tajā skaitā nokrišanas un apgāšanās riskiem.

C - Pārbaude pirms izmantošanas

3 - Apskate un funkciju pārbaudes

3.1 - IKDIENAS APSKATE

Katru dienu un pirms jauna darba perioda uzsākšanas, un katrā operatora maiņas gadījumā, iekārtu ir vizuāli jāpārbauda un jāveic funkcionālais tests.



- Nekad nelietojiet grozu ja tas ir bojāts vai ja ir konstatēti darbība traucējumi.
- Ja kontrolsarakstā pārbaudes laikā kāds elements ir atzīmēts ar **NĒ**, iekārta jāiezīmē un jāpārtrauc tās lietošana.
- Nelietojiet iekārtu, līdz norādītie elementi netiek izlaboti un norādīti kā gatavi drošai lietošanai.

Gadījumā, ja detaļu stiprinājumi kļuvuši vaļīgi, meklējiet informāciju par griezes momenta vērtību apkopes rokasgrāmatā.

Noplūdes gadījumā nomainiet detaļas pirms izmantošanas.

Nomainiet strukturālas detaļas pirms lietošanas, ja tās ir deformētas (ar paisām, ieplaisājušas metinājuma vietās, tām ir nolobījusies krāsa).



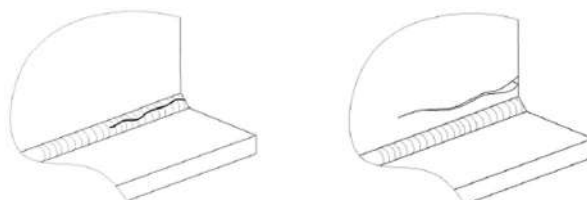





Piemērs ieplaisājušām metinājuma vietām



Mēs iesakām ik dienas aizpildīt šīs veidlapas un saglabāt tās arhīvā.

Katra darbība ir atzīmēta ikdienas pārbaudes lapā, izmantojot šādus simbolus.



















Izmantojiet tālāk esošo detalizēto programmu.

	Iztukšošanas atvere		Elļošana-lesmērēšana		Piestiprināšana
	Līdzināšana		Sistēmu maiņu		Funkciju regulēšana / Pārbaudes / Tīrīšana
	Vizuāla apskate		Pārbaudes ar testu		

Sērijas numurs :	Modelis :
Darbības laiks :	
HAULOTTE Services® līguma numurs :	Paraksts :
Tehniskās apkopes reģistrācijas numurs :	
Datums :	
Vārds, uzvārds :	



















C - Pārbaude pirms izmantošanas

HS15 E (HS4390 E) - HS15 E PRO (HS4390 E PRO) - HS18 E (HS5390 E) - HS18 E PRO (HS5390 E PRO)

	Ar procedūru saistītā lapa	Ikdienas	OK	NOK	Izlabots	Komentāri
Šasijas montāža : Riteņi, pārnēsumi, stūrēšana un riteņu asis						
Pārbaudiet riteņu un riepu stāvokli						
Notīriet sliežu paliktņus						
Pārbaudīt aizsargus : Piestiprināšana , Klātbūtne						
Pārbaudiet, vai svārstību cilindros nav noplūdes						
Pārbaudiet bremžu atlaišanas ieslēdzējreleja vārsta pārsegu						
Autonomijas pagarinātājs (ja aprīkots)						
Pārbaudiet degvielas līmeni (Papildiniet, ja nepieciešams)						
Pārbaudīt motoreļļas līmeni (Papildiniet, ja nepieciešams)						
Vai nav radusies noplūde (dzinējs, cauruļu savienojumi, radiators)						
Pārbaudiet akumulatora stāvokli						
Akumulators						
Pārbaudiet akumulatora stāvokli						
Hidrauliskā sistēma: eļļa, filtri un šļūtenes						
Pārbaudiet hidrauliskās eļļas līmeni (Papildiniet, ja nepieciešams ; Iekārta ir salocītā pozīcijā)						
Pārbaudiet hidrauliskā spiediena filtra aizsērēšanas indikatoru (nomainīt filtru, ja aizsērējis)						
Pārbaudīt, vai šļūtenēs, blokos un sūkņos, savienojumos, cilindros un tvertnē nav radusies noplūde, deformācijas un bojājumi						
Platforma						
Pārliedzieties, ka durvis vai bīdāmās margas ir paredzētas tam, lai automātiski atgrieztos aizvērtā un nofiksētā pozīcijā						
Pārbaudīt, siksnu fiksācijas punktus nav lūzumu vai bojājumu						
Notīriet platformas pagarinājumu						
Pārbaudiet siksnas ar ātro stiprinājumu un margu pārvietošanos						

C - Pārbaude pirms izmantošanas

HS15 E (HS4390 E) - HS15 E PRO (HS4390 E PRO) - HS18 E (HS5390 E) - HS18 E PRO (HS5390 E PRO)

	Ar procedūru saistītā lapa	Ikdienas	OK	NOK	Izlabots	Komentāri
Vispārīgi						
Pārbaudīt identifikācijas plāksnes, drošības uzlīmju, lietošanas rokasgrāmatas un apkopes rokasgrāmatas esamību, tīrību un salasāmību						
Pārbaudīt vadības bloku esamību un salasāmību						
Pārbaudīt pārsegu atvēršanos un aizvēršanos (šasija, rotējošā pamatne, augšējais vadības bloks)						
Pārbaudīt kabeļu bloku, kabeļu un savienojumu stāvokli						
Pārbaudīt, vai nav neraksturīgu trokšņu un saraustītu kustību						
Pārbaudīt, vai pamanāmu bojājumu						
Pārbaudīt, vai uz korpusa nav plaisu, ielaisājušu savienojumu un noberzta krāsojuma						
Pārbaudīt, vai nav trūkstošu vai nepievilktu skrūvju						
Pārbaudīt, vai asu fiksatoros, riteņos un asīs nav deformāciju, lūzumu vai bojājumu						
Pārbaudīt, vai savienojumu vietās un bīdāmajos elementos nav svešķermeņu						
Aizsardzības ierīces						
Pārbaudīt augšējā un apakšējā vadības bloka darbību: vadības sviras, slēdži, pogas, skaņas signāls, ārkārtas apturēšanas elementi, ekrāni un signāllampiņas						
Pārbaudīt, vai nav kļūdu paziņojumu vizuālā un audio formā						
Pārbaudīt slīpuma noteikšanas sistēmas darbību						
Pārbaudīt ārkārtas nolaišanas sistēmas darbību						
Pārbaudīt asu bloķēšanas sistēmas darbību						
Pārbaudīt kravas kontroles sistēmas darbību (vizuāls brīdinājums vadības blokā)						
Pārbaudīt Activ Shield Bar darbību (ja ietilpst)						

C - Pārbaude pirms izmantošanas

4 - Funkcionālās drošības pārbaudes

Lai aizsargātu operatoru un iekārtu, drošības sistēmas nepieļauj iekārtas darbināšanu ar slodzi, kas pārsniedz tās veiktspēju. Kad nostrādā drošības sistēmas, iekārta tiek apturēta un turpmākas kustības netiek pieļautas.

Operatoram jāiepazīstas ar šīm tehnoloģijām un jāizprot, ka tas nenozīmē darbības traucējumus, bet gan to, ka iekārta ir sasniegusi savas veiktspējas robežas.

Drošai izmantošanai pacelāji ar grozu ir aprīkoti ar diviem vadības blokiem. Apakšējā vadības blokā ir pieejama papildu ierīce (sistēma „Overriding” (Primārā)), lai palīdzētu grozā esošo glābšanā ārkārtas situācijā.

Šī pārbaude apraksta iekārtas izmantošanu un tam nepieciešamos specifiskos vadības elementus.

Vadības elementu novietojumu un to aprakstu :  skatīt nodaļas B 3.2 un D 2 - par apakšējo vadības bloku, kā arī B 3.3 un D 3 - par augšējo vadības bloku.

4.1 - ĀRKĀRTAS APSTĀDINĀŠANAS SLĒDŽA DARBĪBA

Iekārta darbojas :

Pamatnes kontroles kārbas avārijas apstādināšanas slēdzis - spiedpoga

Soļi	Darbība
1	Pavelciet ārkārtas situācijas apturēšanas slēdzi - spiedpogu (9) apakšējā vadības blokā.
2	Pagrieziet apakšējā vadības bloka pārslēgu ar atslēgu (21) pozīcijā  .
3	Iedegas apakšējā vadības blokā esošais LED (10).
4	Piespiediet avārijas apstādināšanas slēdzi – spiedpogu (9).
5	Pārbaudiet, vai ekrāns izdziest.
6	Pārbaudiet, vai nenotiek nekāda kustība.

Augšējā vadības bloka avārijas apstādināšanas slēdzis - spiedpoga

Soļi	Darbība
1	Paraujiet ārkārtas apstādināšanas slēdžus – spiedpogas uz apakšējā vadības bloka (9) un uz platformas vadības bloka (1).
2	Pagrieziet apakšējā vadības bloka pārslēgu ar atslēgu (21) pozīcijā  .
3	Iedegas apakšējā vadības blokā esošais LED (13).
4	Piespiediet avārijas apstādināšanas slēdzi (1) uz augšējā vadības bloka.
5	Pārbaudiet, vai nenotiek nekāda kustība. Indikatori izslēgsies.

C

- Pārbaude pirms izmantošanas

4.2 - VADĪBAS ELEMENTU AKTIVIZĒŠANA

Jāvirza kustības aktivizēšanas pārslēgs, lai varētu veikt kustības.

"Kustības aktivizēšanas pārslēga" sistēma ir atkarīga no iekārtas konfigurācijas un to veido viens no šiem elementiem :

- Manipulatora mēlīte uz platformas vadības bloka : Pavelciet sprūdu un veiciet kustību. Atlaidiet sprūdu, kustība apstājas
- Pedālis grozā (izvēles) : Nospiediet pedāli un veiciet kustību. Atlaidiet pedāli, kustība apstājas.
- Drošības ierīces pārslēgs uz apakšējā vadības bloka : Turiet nospiestu aktivizācijas komandu vairāk nekā 6 s un vienlaikus nospiediet platformas pacelšanas/nolaišanas komandu (5). Nenotiek neviena kustība.
- Aktivizācijas komanda augšējā vadības panelī

C - Pārbaude pirms izmantošanas

4.3 - DETEKTORA ATTEICE

Mašīna ir aprīkota ar integrētu kļūmju noteikšanas sistēmu, kad norāda operatoram par tās darbības kļūmju esamību.

Kļūme tiek identificēta ar kļūmes kodu.

Kļūmes kods ir rakstīts uz apakšējā vadības bloka.

Atkarībā no kļūmes tipa, mašīna pārslēdzas uz PAZEMINĀTO REŽĪMU, un atsevišķas kustības ir bloķētas, lai garantētu operatora drošību.

Mašīnu nedrīkst izmantot līdz kļūme tiek novērsta.

4.3.1 - Signāllampiņu testēšana

No apakšējā vadības bloka

Soļi	Darbība
1	Pavelciet ārkārtas situācijas apturēšanas slēdzi - spiedpogu (9) apakšējā vadības blokā.
2	Pagrieziet apakšējā vadības bloka pārslēgu ar atslēgu (21) pozīcijā 
3	Pārbaudiet, vai iedegas diodes (10, 13, 15, 16) un skārienekrāns (22).
4	Pārliecinieties, vai displeja signāllampiņas (13, 15, 16) izdziest pēc 1 sekundes.

No augšējā vadības bloka

Soļi	Darbība
1	Pavelciet ārkārtas situācijas apturēšanas slēdzi - spiedpogu (9) apakšējā vadības blokā.
2	Pagrieziet apakšējā vadības bloka pārslēgu ar atslēgu (21) pozīcijā 
3	Pārbaudiet, vai iedegas diodes (13, 15, 16) un skārienekrāns (22).
4	Piespiediet avārijas apstādinašanas slēdzi (1) uz augšējā vadības bloka, pēc tam to paraujiet.
5	Pārbaudiet, vai augšējā vadības paneļa displejā iedegas visas diodes (2, 3, 5, 6, 8, 9, 10, 11, 12, 13, 14, 17, 18, 19, 2, 21, 22, 24, 25, 26, 27).
6	Pārbaudiet, vai visas diodes * 1 displeja panelī izslēdzas pēc 1 sekundēm.

4.3.2 - Zummeru testēšana



No apakšējā vadības bloka

Soļi	Darbība
1	Pavelciet ārkārtas situācijas apturēšanas slēdzi - spiedpogu (9) apakšējā vadības blokā.
2	Pagrieziet apakšējā vadības bloka pārslēgu ar atslēgu (21) pozīcijā 
3	Pārbaudiet, vai skan kaņas signālierīces uz zemes un uz platformas.

C

- Pārbaude pirms izmantošanas

4.4 - DZINĒJA AUTOMĀTISKA ATSLĒGŠANA (JA MAŠĪNA APRĪKOTA AR OPCIJU RANGE EXTENDER)

Ja mašīna ir manuālajā režīmā  , motors automātiski izslēdzas šādos apstākļos :

- Nedarbojas maiņstrāvas ģenerators.
- Pārāk augsta dzinēja temperatūra.
- Pārāk zems eļļas spiediens.
- Arkārtas apstādināšanas poga(-s) ir iespiesta(-s).
- Mašīna nedarbojas.

4.5 - PĀRSLODZES NOTEIKŠANAS SISTĒMA

Ja krava grozā (vai platformā) pārsniedz maksimālo pieļaujamo, jebkāda kustība no 2 vadības blokiem tiem pārtraukta.

Uz augšējā un apakšējā vadības bloka atskan zumbieri un signāllampīņas brīdina operatoru.

Lai iekārta atgrieztos normālā darbības režīmā, izņemiet kravu no groza, līdz tās svars ir mazāks par maksimālo pieļaujamo.

Katru dienu pārliedzieties, vai iedarbinot iekārtu iedegas signāllampīņas :

- Pārliedzieties, vai pārslodzes noteikšanas sistēma ir aktīva : Skatiet signāllampīņu (15) uz apakšējā vadības bloka un LED (13) uz augšējā vadības bloka.
- Pārliedzieties, vai darbojas zumbieri : Skatīt Zumbieru testēšana.

Periodiski veiciet šīs ierīces pārbaudes atbilstoši rekomendācijām Apkopju grafiks.

4.6 - SVĀRSTĪGĀ VĀRPSTA (JA IETILPST)

Lai uzlabotu mašīnas spēju pārvietoties pa nelīdzenu segumu, priekšējā ass ir aprīkota ar svārstīgu mehānismu. Kad šķērveida strēles atrodas salocītā pozīcijā, svārstīgā ass ir atbloķēta, lai pielāgotos nelīdzienām vietām un veicinātu iekārtas stabilitāti. Kad šķērveida strēles atrodas atlocītā pozīcijā, drošības ierīce bloķē svārstīgo asi, lai mazinātu apgāšanās risku.

Veiciet vizuālu pārbaudi, lai pārliedzētos, vai nav radušās noplūdes no svārstīgā cilindra un saistītajiem savienojumiem, tai skaitā hidrauliskajām šļūtenēm.

Regulāri jāveic šī aprīkojuma pārbaude saskaņā ar apkopes rokasgrāmatā esošajiem ieteikumiem.

C - Pārbaude pirms izmantošanas

4.7 - SLĪPUMA IEROBEŽOŠANAS SISTĒMA

Katrā no vadības blokiem zummera skaņa norāda operatoram uz to, ka iekārta neatrodas salocītā pozīcijā un ir novietota uz nogāzes, kuras slīpums pārsniedz pieļaujamo.

N.B.: - Slīpuma detektors ir aktīvs tikai tad, ja iekārta atrodas saliektā pozīcijā.

Ja mašīna atrodas slīpumā, kas pārsniedz pieļaujamo, taču tā neatrodas salocītā pozīcijā, :

- BRAUKŠANAS un PACELŠANAS (NOLAIŠANAS) kontrole ir deaktivizēta.

Nolaišanās ātrums ir samazināts.

Šajā gadījumā pilnībā salociet mašīnu un novietojiet to atpakaļ pieļaujamā slīpumā.

Lai testētu slīpuma sensoru no apakšējā vadības bloka, veiciet šādus soļus :

Ikdienas pārbaude

Soļi	Darbība
1	Novietojiet iekārtu salocītā pozīcijā slīpumā, kas pārsniedz pieļaujamo leņķi (Skatīt  Sadaļa B 4.1 Tehniskie rādītāji).
2	• Pārbaudiet, vai ir iedegusies slīpuma signāllampīņa (14)

4.8 - BRAUKŠANAS ĀTRUMA IEROBEŽOŠANA

Mašīnai ir pārslēgs ar 3 pārvietošanās ātrumiem: mazu, vidēju un lielu.

Visi braukšanas ātrumi ir atļauti, ja mašīna ir saliektā stāvoklī (mašīna transportēšanas stāvoklī).

Maksimālie kustības ātrumi tiek samazināti, ja sasniegts tālāk norādītais pacelšanas augstums :

Iekārta	Groza maksimālais augstums pirms braukšanas ātruma ierobežojumiem	
	Mètre	Feet
HS 15 E (HS 4390 E)	2,95 m	9 ft 8 in
HS 15 E PRO (HS 4390 E PRO)	2,95 m	9 ft 8 in
HS 18 E (HS 5390 E)	2,95 m	9 ft 8 in
HS 18 E PRO (HS 5390 E PRO)	2,95 m	9 ft 8 in

Neatkarīgi no augstāk noteiktās braukšanas pozīcijas automātiski ieslēdzas minimālais ātrums.

Elektroniskā mainīgā ātruma ierīce kontrolē kustību un braukšanas ātrumu.

No kontroles kursorsvires tā saņem informāciju par veicamajām kustībām.

Tā kontrolē arī drošības sistēmu stāvokli.

Nepietiekamas zināšanas par iekārtas īpašībām un darbību var izraisīt operatora aizdomas par drošības sistēmas kļūdainu darbību, tai atrodoties normālā stāvoklī.

Uz slīpas virsmas ātrums automātiski samazinās.

4.9 - VADĪBAS PANEĻA ELEKTRONIKA

Iekārtas ir aprīkotas ar īpašu kalkulatoru, kas konfigurēts iekārtas darbībai.

Nepieļaujiet savstarpēju iekārtu kalkulatoru maiņu, pretējā gadījumā tiks pazaudēti iekārtas parametri, iestatījumi, kalibrēšana..

C

- Pārbaude pirms izmantošanas

4.10 - PRETSASPIEŠANAS SISTĒMA NOLAIŠANAS LAIKĀ

Sistēma brīdina personas uz zemes, kad pastāv saspiešanas risks :

- Starp pacelšanas mehānismiem.
- Zem platformas pagarinājuma.

Sistēma iedarbojas automātiski starp transporta pozīcijas un nolaišanas pozīcijas augstuma robežu (Skatīt Braukšanas ātrums).

Visām versijām, nolaišanas vadība no augšējā un apakšējā vadības bloka :

- Nolaišana palēninās un atskan skaņas signāls.

CE un EAC standarti, nolaišanas vadība no augšējā vadības bloka :

- Kustība tiek pārtraukta uz vismaz 3 transporta pozīcijas robežas augstumā.

D - Eksploatācijas noteikumi

1 - Izmantošana

1.1 - IEVADS

Pacelāju drīkst izmantot tikai apmācīti un to darīt pilnvaroti operatori.

Pirms izmantošanas :

- Izlasīt, izprast un sekot visiem rokasgrāmatā esošajiem norādījumiem un drošības prasībām attiecībā uz pacelāju ar grozu.
- Izlasīt, izprast un ievērot visus atbilstošos normatīvos aktus.
- Iepazīties ar mašīnas vadības elementu un sistēmu lietošanai ārkārtas situācijās darbību.

1.2 - VISPĀRĪGAIS APRAKSTS

Visas mašīnas ir aprīkotas ar :

- Augšējo vadības bloku.
- Apakšējo vadības bloku (Sistēma "Overriding" (primārā)).

1.3 - APAKŠĒJĀ VADĪBAS BLOKA DARBĪBA

- Mašīnas ieslēgšana un izslēgšana tiek veikta, izmantojot slēdzi ar atslēgu (21).
- Vadības bloka aktivizēšana notiek, pagriežot vadības bloka aktivizēšanas pārslēgu (21) vēlamajā pozīcijā.
- Apakšējais vadības bloks ir ieslēgts un aktīvs tikai, kad :
 - Ārkārtas apturēšana poga vadības blokā nav nospiesta.
 - Ir izvēlēts apakšējais vadības bloks.
- Vadības blokos esošās ārkārtas apstādināšanas slēdža-spiedpogas piespiešana aptur jebkuru kustību un pārtrauc motora darbību.
- Drošības ierīces pārslēgam (6) jābūt aktīvam un piespiestam, lai ļautu veikt vienu vai vairākas kustības. Ja drošības ierīces pārslēgs (6) ir piespiests ilgāk par 8 s, neizvēloties kustības funkciju, drošības ierīces pārslēgs automātiski tiek deaktivizēts.
- Ir iespējamas tikai pacelšanas un nolaišanas kustības, izmantojot apakšējo vadības bloku.
- Visi slēdži un kursorsviras, ar kuriem tiek vadīta kustība, pēc atlaišanas automātiski atgriežas neitrālā pozīcijā.
- Sistēma "Overriding" (primārā) : Apakšējā vadības pults paplašinātajā pozīcijā ir izmantojama tikai avārijas gadījumā. Skatīt  Sadaļa D 4.2 - Glābt operatoru, kas atrodas pacelāja grozā.
- Slēdžu stāvoklis automātiski tiek testēts iedarbināšanas laikā. Slēdži iespējams izmantot tikai pēc tā atrašanās neitrālā pozīcijā. Šie slēdži netiek kontrolēti :
 - Papildus stabilizatori (ja ietilpst)
- Gāze (ja ir šī funkcija) : Šis slēdzis ļauj paātrināt dzinēja darbību līdz maksimālajam režīmam.

D

- Eksploatācijas noteikumi

- Skaņas signāls (zummers) izdod skaņas signālu šādās konfigurācijās :
 - Tests ieslēdzot.
 - Pārslodzes trauksme.
 - Slīpums, ja mašīna ir atvērtā pozīcijā.
 - Hidrauliskās eļļas pārkaršana.
 - Kustības signāla opcija.
 - kustības signāla opcija.
- Signāllampiņas : Visas signāllampiņas tiek testētas mašīnu iedarbinot

1.4 - AUGŠĒJĀ VADĪBAS BLOKA DARBĪBA

- Augšējo vadības bloku iespējams izmantot vienīgi, ja :
 - Neviens no ārkārtas apstādīšanas slēdžiem nav piespiests (augšējais, apakšējais vadības bloks).
 - Augšējā vadības bloka izvēle veikta no apakšējā vadības bloka.
- Kustības veikšanai netiek izmantota vadības svira ar darbības kļūmi. Ja šī kļūme pazūd, kustība atkal tiek atļauta.
- Ārkārtas apstādīšanas slēdzis ir izvietots katrā no vadības blokiem. Nospiežot to, visas kustību funkcijas tiek apturētas.
- Drošības ierīces pārslēga (31) atlaišana kustības laikā izraisa visu kustību apturēšanu. Kustību apturēšana notiek pakāpeniski. To var atsākt tikai atgriežoties neitrālā pozīcijā.
- Visi slēdži un kursorsviras, ar kuriem tiek vadīta kustība, pēc atlaišanas automātiski atgriežas neitrālā pozīcijā.
- Slēdžu un vadības sviru stāvoklis automātiski tiek testēts iedarbināšanas laikā. Slēdži vai vadības sviru drīkst lietot tikai pēc atrašanās neitrālā pozīcijā.

Skaņas signāls (zummers) izdod skaņas signālu šādās konfigurācijās :

- Pārslodzes trauksme.
- Iekārta salocītā pozīcijā atrodas slīpumā, kas pārsniedz pieļaujamo.
- Signāllampiņas : Visas signāllampiņas tiek testētas mašīnu iedarbinot.

D - Eksploatācijas noteikumi

2 - Apakšējais vadības bloks

2.1 - MAŠĪNAS PALAIŠANA UN IZSLĒGŠANA

- Pārbaudiet, vai apakšējā vadības bloka (9) un augšējā vadības bloka (1) ārkārtas apstādīšanas slēdži - spiedpogas ir parauti.

- Pagrieziet vadības bloka aktivizēšanas pārslēgu ar atslēgu (21) pozīcijā , lai izvēlētos apakšējo vadības bloku. Pēc noklusējuma ir aktivizēts pilnībā elektrisks režīms (18)

Kad vadības bloku pārslēgs ar atslēgu (21) ir aktivizēts, iekārta pēc noklusējuma atrodas pilnībā elektriskā režīmā. Skatīt režīmu funkcionēšanas sadaļu .

Režīmu funkcionēšana

Lai apturētu iekārtu no apakšējā vadības bloka :

- Pagrieziet vadības bloka aktivizēšanas pārslēgu ar atslēgu (21) izslēgšanas pozīcijā .
- Strāvas padeve tagad ir atslēgta.

N.B.:-Ar šo darbību tiek atslēgta strāvas padeve mašīnai, kas ir nepieciešama, lai izvairītos no akumulatora izlādēšanās.



2.2 - KUSTĪBAS VADĪBAS KOMANDAS



Veiciet vadības operācijas piesardzīgi pat tad, ja kustību ātrumi ir zemi.

N.B.:-Aktivizēšanas pārslēga atlaišana apstādina visas kustības.

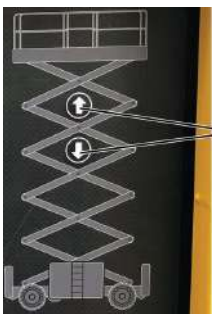
Apakšējās vadības pults vadības elementi

Vadība	Darbība
 <p>Platformas pacelšana/nolaišana</p>	<p>Piespiediet platformas pacelšanas/nolaišanas selektoru (5) uz augšu, lai paceltu platformu.</p>
	<p>Piespiediet platformas pacelšanas/nolaišanas selektoru (5) uz leju, lai nolaistu platformu.</p>
	<p>NB : Lai veiktu šīs kustības, vienlaikus jānospiež un jāuztur nospiesta aktivizācijas komandpoga .</p>

2.3 - CITI VADĪBAS ELEMENTI

Transportlīdzekļiem, kas aprīkoti ar zibšņuguni :

- Piespiediet signāluguns pārslēgu (14), lai ieslēgtu signāluguni.
- Piespiediet signāluguns pārslēgu (14), lai izslēgtu signāluguni.

D - Eksploatācijas noteikumi

3 - Platformas vadības bloks

3.1 - IEKĀRTAS PALAIŠANA UN IZSLĒGŠANA

3.1.1 - Lai palaistu mašīnu

Uz apakšējā vadības bloka :

- Pārliecināties, vai ir parauts mašīnas ārkārtas apstādināšanas (9) slēdzis.
- Pagrieziet vadības bloka aktivizēšanas pārslēgu ar atslēgu (21) augšējā vadības bloka pozīcijā , lai ieslēgtu augšējo vadības bloku.

Uz augšējā vadības bloka :

- Pārbaudiet, vai ārkārtas apstādināšanas slēdzis (1) ir piespiests.
- Strāvas pieslēgšanas diodes (20, 21) platformas displeja panelī izgaismojas pilnkrāna režīmā.

Kad vadības bloku pārslēgs ar atslēgu (21) ir aktivizēts, iekārta pēc noklusējuma atrodas pilnībā elektriskā režīmā. Škatīt režīmu funkcionēšanas sadaļu : Režīmu funkcionēšana.

3.1.2 - Lai apturētu dzinēju

Dzinējs apstājas un iekārta atgriežas pilnībā elektriskā režīmā, ja :

- Režīmā MANUEL (19) vai režīmā AUTO (22) augšējā vadības panelī tiek aktivizēts selektors (21)

Iekārtas galveno barošanu var atslēgt tikai apakšējā vadības blokā, pagriežot pārslēgu ar atslēgu vadības bloka aktivizēšanai (21) pozīcijā OFF  (Režīmu funkcionēšana).

3.2 - KUSTĪBAS VADĪBAS KOMANDAS

 Lai izvēlētos Celšanas funkciju, izvēlieties kustības ātrumu (25, 26, 27). Lai veiktu dažādas kustības, darbiniet manipulatoru (33) un aktivizācijas komandu (31).

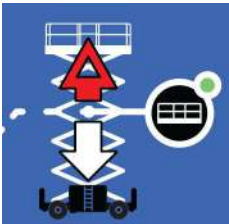
Vadība	Darbība
Platformas pacelšana/nolaišana 	Nospiediet platformas pacelšanas/nolaišanas jutīgo sensoru (12). Nospiediet kustību sviru (33) atpakaļ, lai paceltu grozu (vai platformu). <hr/> Nospiediet platformas pacelšanas/nolaišanas jutīgo sensoru (12). Nospiediet kustību sviru (33) uz priekšu, lai nolaiestu grozu (vai platformu).

D

- Eksploatācijas noteikumi

3.3 - CITI VADĪBAS ELEMENTI

- Skaņas signāls : Nospiediet signāлтаures slēdzi (28), lai atskaņotu signālu. Skaņas signāls pārtrauks skanēt, kad pārslēgu atļaidīs.

3.3.1 - Activ' Lighting System

Skatīt  Sadaļa B 3.3 - Augšējo vadības bloku.

Sistēma Activ' Lighting System apgaismo mašīnas vadības ierīces un apkārtni. Lietotājs var arī droši pārvietot iekārtu.

A

B

C

D

E

F

G

H

I

D

- Eksploatācijas noteikumi

4 - Procedūra glābšanai ārkārtas situācijā

4.1 - JAUDAS ZUDUMA GADĪJUMĀ

Strāvas padeves pārtraukuma, vadības sistēmas atteices vai citu darbības traucējumu gadījumā platformu var nolaist manuāli.

Ārkārtas situācijā, ja operatoram jāpamet platforma, kad tā ir pacelta, jāņem vērā šie ieteikumi :

- Izkāpiet uz stingras un drošas konstrukcijas.
- Operatoram drošības nolūkos jāizmanto 2 drošības siksnas. Viena no drošības siksnām jāpiestiprina grozā, kur atrodas operators, tam paredzētajā stiprināšanas vietā, otra jānostiprina pie konstrukcijas, uz kuru operators vēlas pārvietoties.
- Operatoram(-iem) jāpamet grozs, izmantojot parasto vietu izkāpšanai.

N.B.: - Neatvienojiet platformai piestiprināto drošības siksnu, ja pārvietošanās uz citu konstrukciju ir bīstama vai ja nav izdevies veikt drošu pārvietošanos. Nemēģiniet pamest platformu, uzkāpjot uz aizsargpalmēm. Gaidiet palīdzību, lai atstātu platformu drošībā.

4.2 - GLĀBT OPERATORU, KAS ATRODAS PACĒLĀJA GROZĀ

Situācijā, kad grozā esošajam operatoram nepieciešama palīdzība (piemēram, veselības problēmas, ievainojums, vai nosprostojums, kas neļauj piekļūt vadības blokam), uz zemes esošajai personai jāpiekļūst vadības operāciju funkcijām, lai to sniegtu.

HAULOTTE® ir izveidojusi uz zemes izvietotu ārkārtas situāciju vadības sistēmu, lai droši nogādātu operatoru uz zemes un sniegtu viņam atbilstošu palīdzību.



Šī sistēma ļauj nogādāt uz zemes grozā esošo(s) pat tad, ja aktivizēts ārkārtas apstādīšanas slēdzis - spiedpoga vai konstatēta pārslodze.

Process :

- Pagrieziet vadības bloka iedarbināšanas selektora slēdzi ar atslēgu (21) apakšējā vadības bloka



- Augšējais vadības bloks ir deaktivizēts.
- Pārbaudiet, vai apakšējā vadības bloka ārkārtas apstādīšanas slēdzis - spiedpoga (9) ir parauts.

- Lai nolaistu platformu, turiet aktivizācijas komandpogu (6) un vienlaikus aktivizējiet

vēlamo komandpogu (5)

D

- Eksploatācijas noteikumi

4.2.1 - "Overriding" (Primārās) sistēmas darbība no apakšējā vadības bloka



N.B.-: Ja drošības sistēmas neļauj kustības normāli veikt no apakšējā vadības paneļa vai ja ir pārslodze, izmantojiet tālāk aprakstīto "Overriding" sistēmu..



Sistēma "Overriding" paredzēta izmantošanai izņēmuma gadījumos nevis parastās avārijas situācijās.

Process :

- Nospiediet un turiet slēdzi "Overriding" (primārais) (11) 

- Lai paceltu vai  nolaistu platformu, nospiediet platformas pacelšanas/nolaišanas komandpogu (5) .

N.B.-: Kad glābšanas operācija paveikta, sagatavojiet ziņojumu par negadījumu. "Primārās sistēmas" atiestatīšana jāveic HAULOTTE Services® mehāniķim.

D

- Eksploatācijas noteikumi

4.3 - NAV JAUDAS

Gadījumā, ja notikusi elektrisko vadības elementu darbības kļūme vai ja nedarbojas galvenā enerģijas padeve, ir iespējama darbība ar sadalītāju, izmantojot mehāniski darbināmu sviru.

4.3.1 - Manuāla nolaišanas procedūra ārkārtas situācijās

Slēdzis



- Darbiniet sviru (1).
- Pavelciet rokturi (2), lai atvērtu apakšējo konsoles nodalījumu .



D - Eksploatācijas noteikumi

- Izmantojiet sviru (3), kas atrodas pārsegā .



- Ievietojiet sviru (3) sūkņa pievadā (4).
- Stingri nospiediet un turiet nospiešu pogu (5).
- Darbiniet sūkņa sviru (3), līdz sasniedzat pretestību. Platformas nolaišanas ātrums tagad ir proporcionāls sūkņa darbības ātrumam.
- Pastāvīgi uzraugiet platformu un tās apkārtni.
- Pārtrauciet darbināt sviru (3) un turiet pogu (5) pozīcijā, līdz platforma ir pilnībā nolaista.

N.B. :-Ja, nolaižot platformu, tiek atlaista poga (5), visas kustības tiks pārtrauktas, pēc tam būs nepieciešams atsākt avārijas nolaišanas darbību.



Pēkšņa un ātra sūkņa iedarbināšana var izraisīt strauju nolaišanos un radīt riskantu situāciju. Pirms visa manevra un tā laikā pārliecinieties, ka tuvumā neatrodas neviens persona vai šķērslis.

D

- Eksploatācijas noteikumi

5 - Transportēšana

5.1 - TRANSPORTĒŠANAS KONFIGURĀCIJA



Iekraušanas laikā nodrošiniet, lai :

- Iekraušanas rampas var izturēt mašīnas svaru.
- Iekraušanas rampas ir atbilstoši nostiprinātas pirms iekraušanas veikšanas.
- Iekraušanas rampām ir pietiekama savienojuma zona.
- Kravas transportlīdzeklim jāatrodas uz līdzenas virsmas un tam jābūt nostiprinātam, lai novērstu aizripošanu mašīnas piekraušanas vai izkraušanas laikā.

Lai pārvietotos pa slīpumu, pakāpeniski virziet braukšanas vadības sviru .

Ja slīpums ir pārāk stāvs, izmantojiet vinču.

Izvairieties atrasties zem vai pārāk tuvu mašīnām, kad tās veic izkraušanu.

Mašīnas darbībai ir jābūt pilnībā pārtrauktai :

- Pārbaudiet vai kravas platforma ir tukša.
- Platformas paplašinājumam jābūt ievilkta bloķētā pozīcijā.
- Novietojiet mašīnu kravas transportlīdzekļa piekabē.
- Nostipriniet mašīnu aiz dotajām balsta vietām (Skatīt attēlu).



Transportēšanas vai vilkšanas laikā manuālajam pagarinājumam (ja aprīkots) jābūt ievilkta un bloķētiem.

Margām jābūt noslēgtām un/vai salocītām uz iekšpusi.



Briesmas : SASPIEŠANAS RISKS NEJAUŠAS KUSTĪBAS REZULTĀTĀ :

- Pārliecinieties par to, lai iekārta neatrastos slīpumā un jebkurā gadījumā pirms bremžu atlaišanas novietojiet riteņu priekšā ķīli.
- Pēc tam, kad ir vilkta iekārta ar atlaistām bremzēm, pirms vilktās iekārtas atvienošanas novietojiet atpakaļ riteņu drošības ķīlus un novietojiet vārstu atpakaļ nospiegtā režīmā, pretējā gadījumā bremzes nedarbosies.

D - Eksploatācijas noteikumi

5.2 - MAŠĪNAS NOSTIPRINĀŠANA TRANSPORTĒŠANAI - HS15 E (HS4390 E) - HS15 E PRO (HS4390 E PRO) - HS18 E (HS5390 E) - HS18 E PRO (HS5390 E PRO)

HS15 E (HS4390 E) - HS15 E PRO (HS4390 E PRO) - HS18 E (HS5390 E) - HS18 E PRO (HS5390 E PRO)

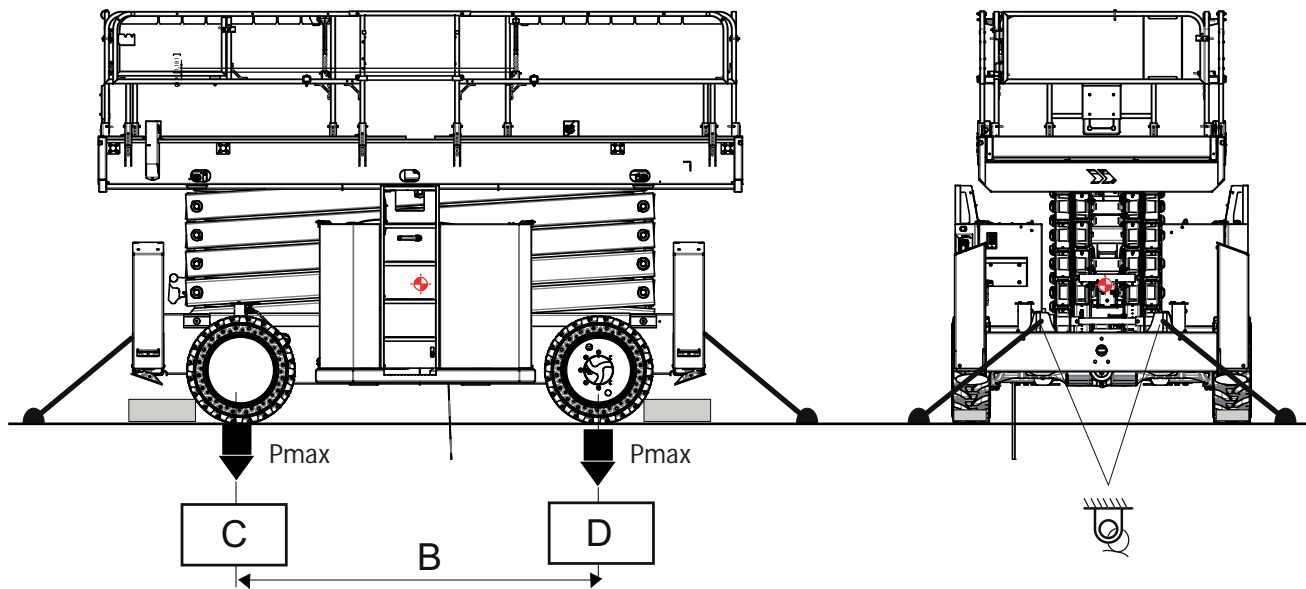

iekraušanas parametri

Markējums	Apraksts	HS15 E - HS4390 E	HS15 E PRO - HS4390 E PRO
B	Sānu attālums starp diskjiem	2.755 m(9 ft0 in)	
C	Priekšējo riteņu spiediens	15,7 daN/cm ² (3,28 lbf/sq.ft)	
D	Aizmugurējo riteņu spiediens	15,7 daN/cm ² (3,28 lbf/sq.ft)	



Stiprinājuma vieta

iekraušanas parametri

Markējums	Apraksts	HS18 E - HS5390 E	HS18 E PRO - HS5390 E PRO
B	Sānu attālums starp diskjiem	2.755 m(9 ft0 in)	
C	Priekšējo riteņu spiediens	15,7 daN/cm ² (3,28 lbf/sq.ft)	
D	Aizmugurējo riteņu spiediens	15,7 daN/cm ² (3,28 lbf/sq.ft)	



Stiprinājuma vieta

D

- Eksploatācijas noteikumi

5.3 - IEKRAUŠANA AR RAMPU



Lai novērstu slīdes risku iekraušanas laikā, pārbaudiet vai :

- iekraušanas rampas var izturēt slodzi.
- iekraušanas rampas ir pareizi nofiksētas.
- ir attiecīga atbilstība.
- Mašīna ir pilnībā apstādināta, novietota.



Lai pārvietotos pa slīpumu, nodrošiniet nelielu braukšanas ātrumu .



- Izvairieties pakļūt zem vai pārāk tuvu mašīnām, kad tās veic izkraušanu.
- Nepareiza kustība var izraisīt mašīnas apgāšanos, kas var radīt nopietnus materiālos un fiziskos miesas bojājumus.

D

- Eksploatācijas noteikumi

5.4 - NOLOKĀMAS MARGAS

5.4.1 - Apraksts

Salokāmo margu sistēma ir paredzēta tam, lai tās nolaistu, samazinotu kopējo iekārtas augstumu.

Šī sistēma atvieglo iekārtas pārvietošanu caur zemām durvju ailām/pārejām.

5.4.2 - Drošības pasākumi



- Novietot transportlīdzekli uz līdzenas virsmas.
- Pilnībā nolaidiet salocītā pozīcijā esošu platformu.
- Margu salocīšanas laikā uzmanieties no plaukstu iespiešanas.
- Lietotājam jāvalkā cimdi.
- Neturiet rokas saspiešanas punktu tuvumā.
- Pietupieties pārvietojoties, lai izvairītos no jebkāda kritiena riska.

5.4.3 - Novietošana transportēšanas pozīcijā

- Pagarinājuma klājam jābūt pilnībā ievilkta un bloķētā pozīcijā.
- Vidējajam bīdāmajam ieejas stienim jāatrodas zemākajā pozīcijā.



D - Eksploatācijas noteikumi

Izņemiet vadības paneli no augšas no sākotnējās atrašanās vietas un novietojiet to nosttus.

N.B.: - Margu nolocīšanas procedūra ir identiska, neatkarīgi no tā, vai mašīna ir aprīkota ar balstu Activ' Shield Bar Scissor vai nav.



Neatkarīgi no tā, kuras no margām ir jāuzliek, operatoram vienmēr ir jāatrodas centrā pirms uzliekamajām margām.



- Salocīšanas laikā izņemiet fiksējošās tapas.
- Lai izvairītos no pēkšņas margu noliekšanās, visu laiku turiet to nolocītu ar roku.

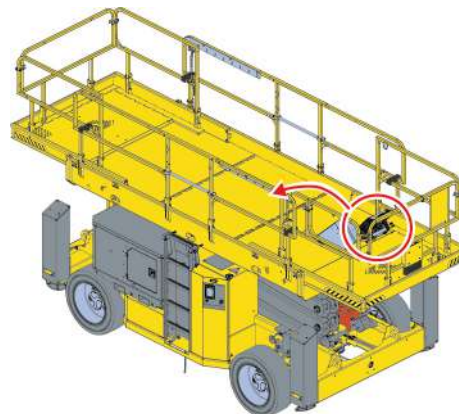

Margu uzlikšanas kārtība, ievilkti pagarinājumi

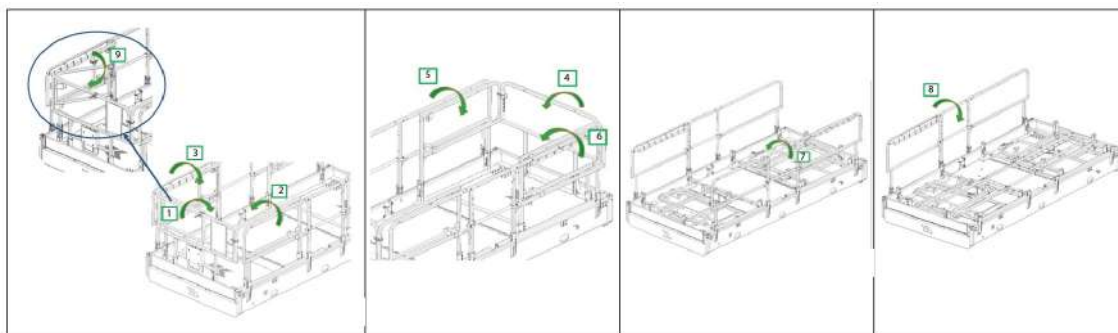

D

- Eksploatācijas noteikumi

Margas priekšējais pagarinājums (1)

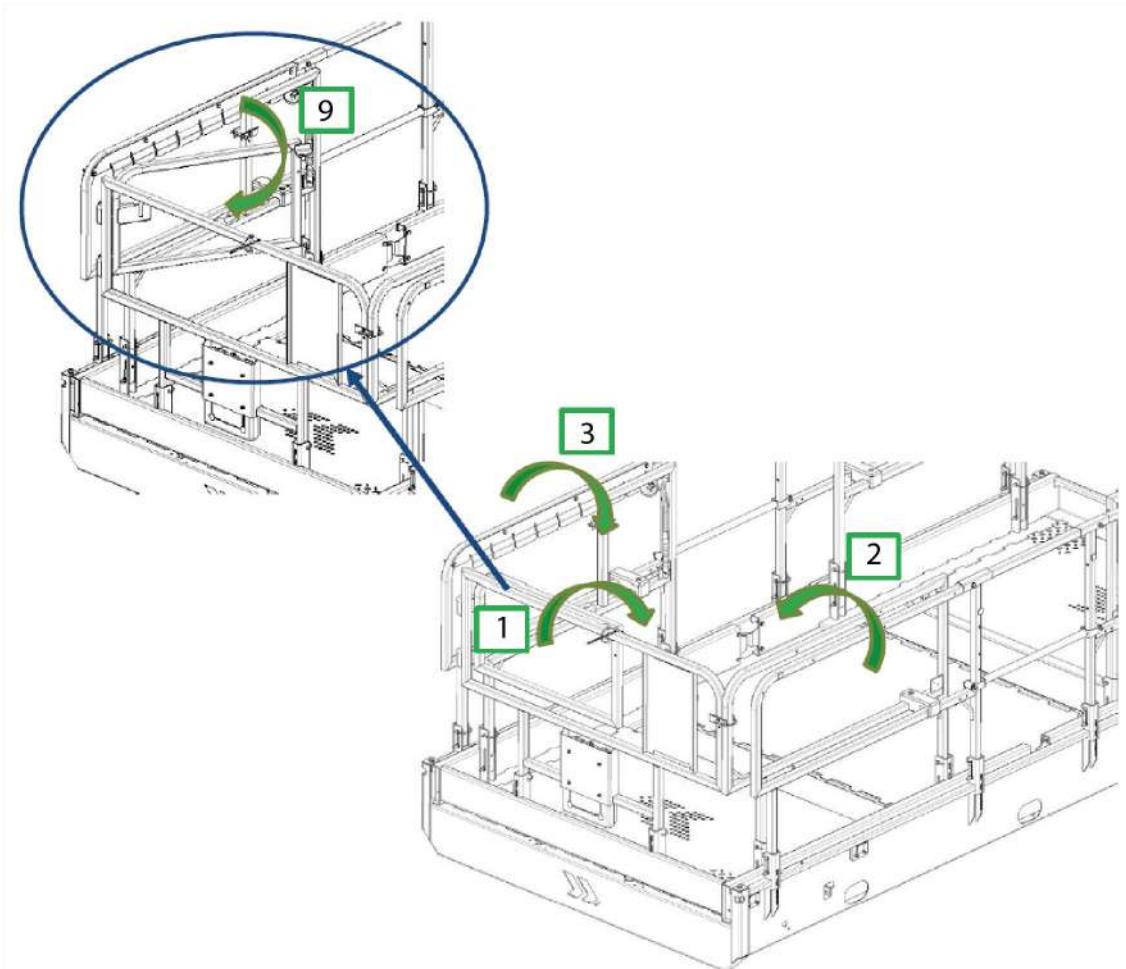

Balsts Activ' Shield Bar Scissors :

- Uzlieciet balstu (9) uz priekšējām margām (1).
- Ievietojiet tapu (10).

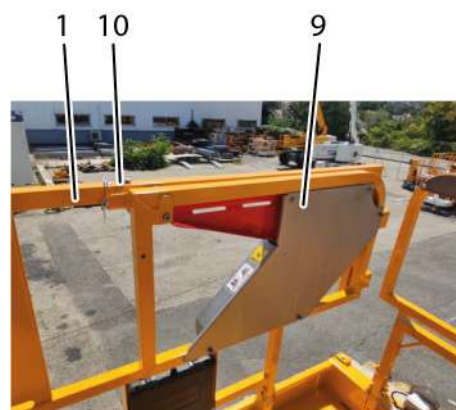

D - Eksploatācijas noteikumi

Priekšējās margas (1) :

- Izņemiet tapu .
- Izņemiet skavu (11).



- Izņemiet 2 tapas (12).

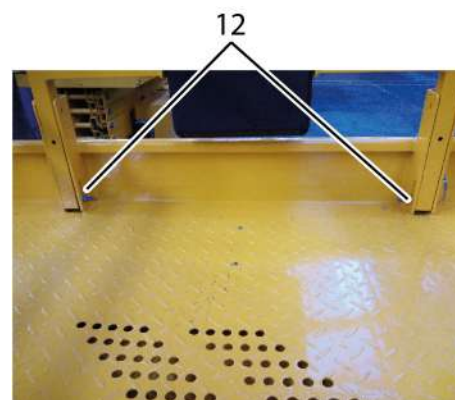

- Nolokiet priekšējās margas (1).

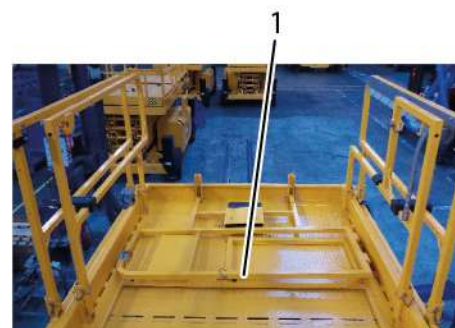

D - Eksploatācijas noteikumi

Priekšējās kreisās margas (2) :

- Izņemiet 2 tapas (13).

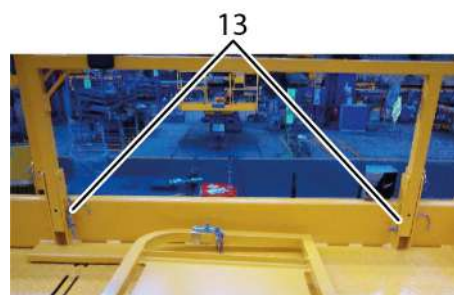

- Nolokiet priekšējās kreisās puses margas (2).

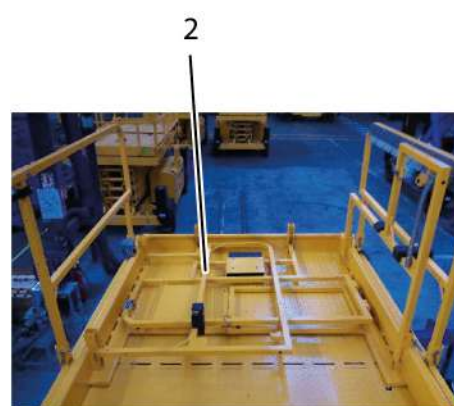

Priekšējās labās puses margas (3) :

- Izņemiet 2 tapas (14).

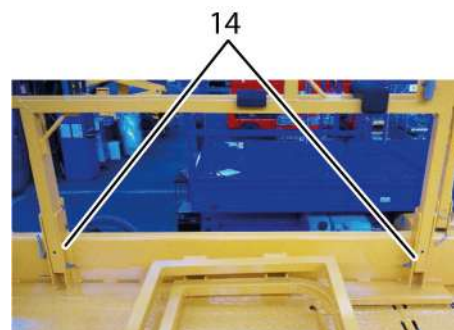

- Nolokiet priekšējās labās puses margas (3).

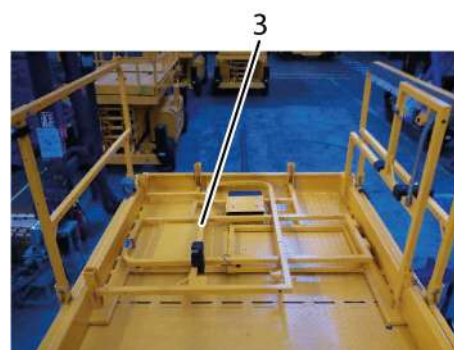

A

B

C

D

E

F

G

H

I

D - Eksploatācijas noteikumi

Aizmugurējo margu pagarinājums (4)

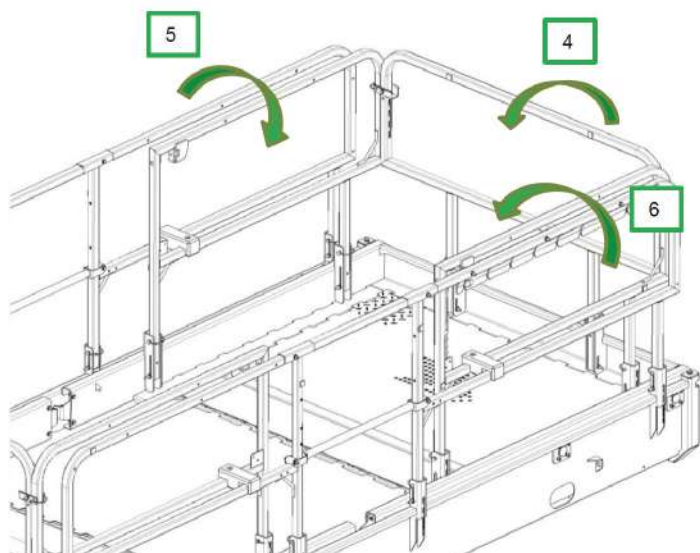

Aizmugurējās margas (4) :

- Izņemiet 2 tapas .
- Izņemiet skavas 2 (15).

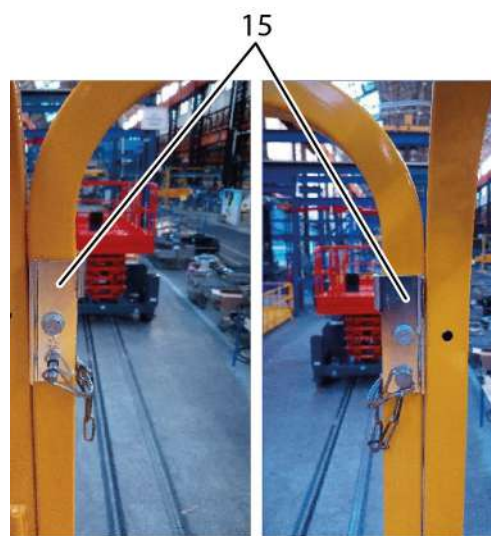

- Izņemiet 2 tapas (16).

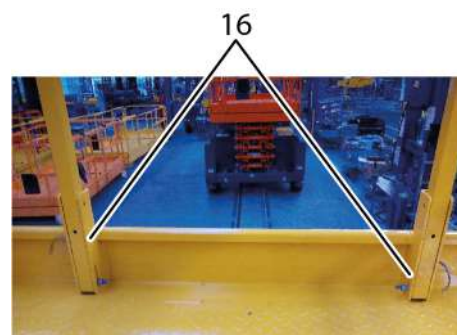

D - Eksploatācijas noteikumi

- Nolokiet aizmugurējās margas (4).



Aizmugurējās kreisās puses margas (5) :

- Izņemiet 2 tapas 17.

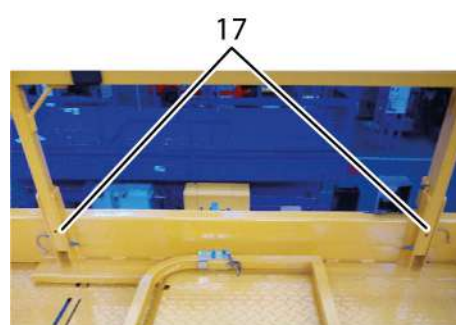

- Nolokiet aizmugurējās kreisās puses margas (5).

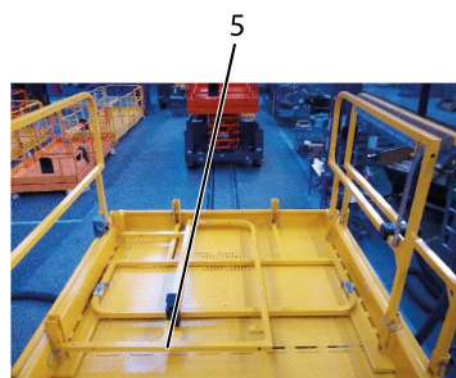

Aizmugurējās labās puses margas (6) :

- Izņemiet 2 tapas 18.

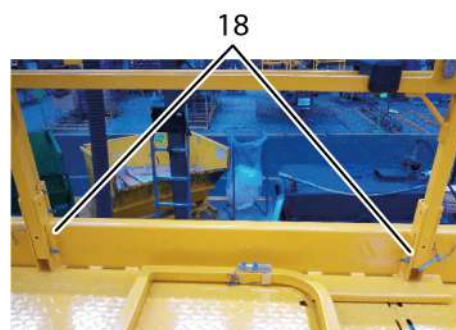

A

B

C

D

E

F

G

H

I

D - Eksploatācijas noteikumi

- Nolokiet aizmugurējās labās puses margas (6).

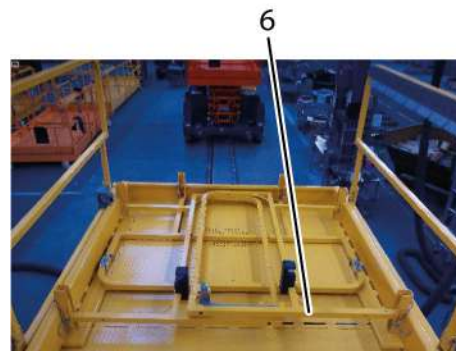

Sānu kreisās puses margas (7)

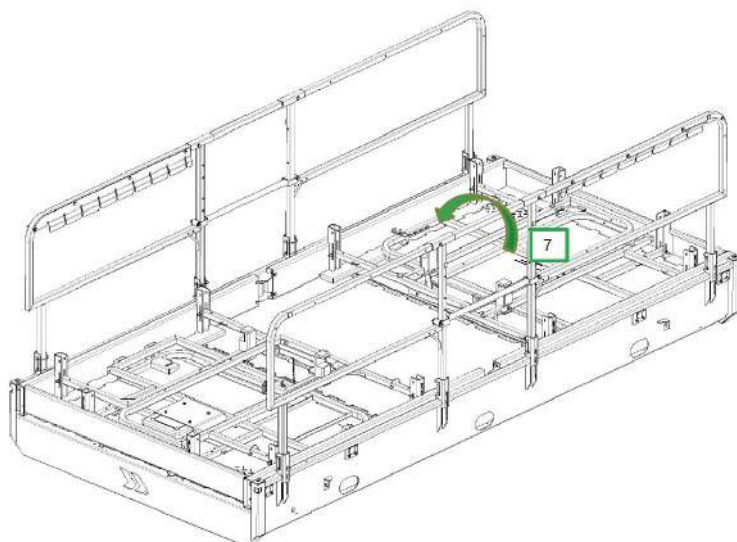

- Izņemiet 4 tapas (19).

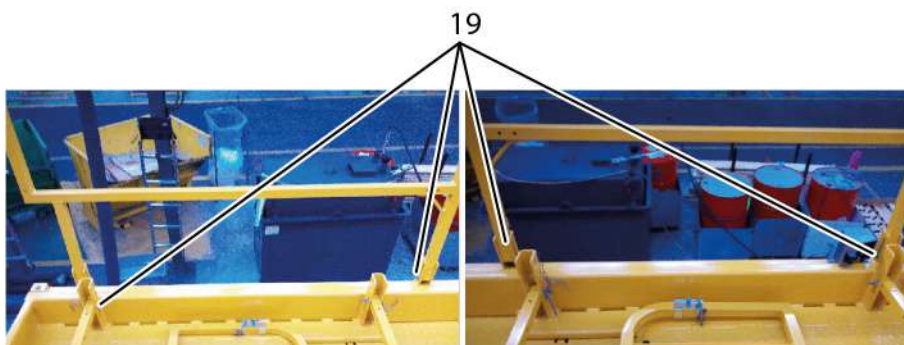

D - Eksploatācijas noteikumi

- Nolokiet sānu kreisās puses margas (7)

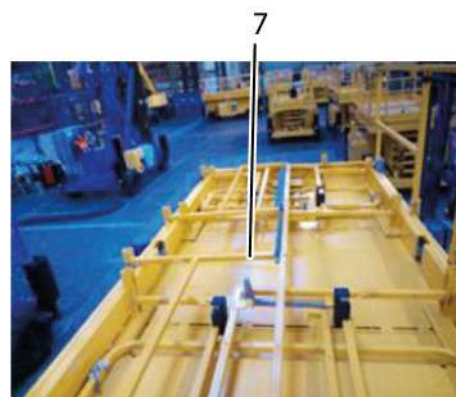

Sānu labās puses margas (8)

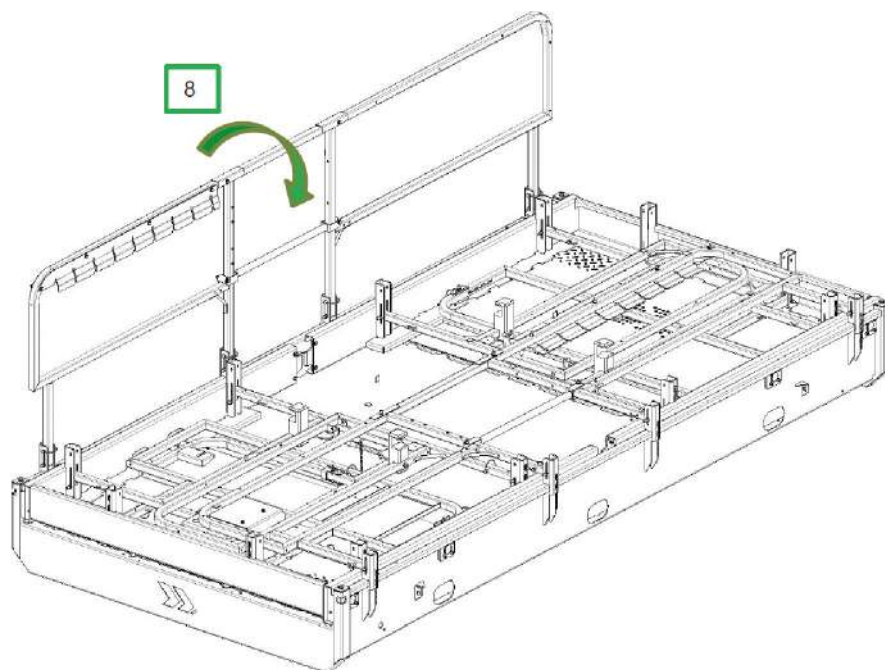

- Izņemiet 4 tapas 20.

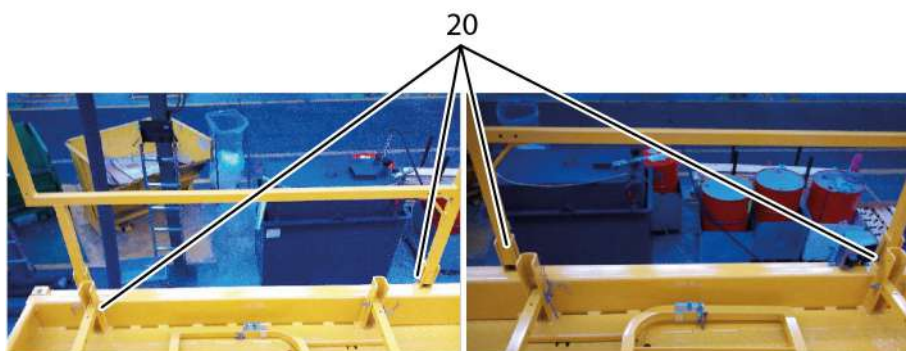

D - Eksploatācijas noteikumi

- Nolokiet sānu labās puses margas (8)



5.4.4 - Margu pacelšana darba pozīcijā

Lai paceltu salocītās margas vertikālā darba pozīcijā :

- Veiciet nolocīšanas darbības pretējā secībā.
- Pārliecinieties par to, ka visas tapas ir uzstādītas un nostiprinātas.



Nelietojiet mašīnu, ja trūkst tapas, tās ir bojātas vai tās nav apstiprinājis HAULOTTE®

D

- Eksploatācijas noteikumi

5.5 - IZKRAUŠANA

Pirms izkraušanas pārliecinieties, ka mašīna ir labā stāvoklī.

- Noņemiet stiprinājuma siksnas.
- Paraujiet ārkārtas apstādināšanas slēdžus – spiedpogas uz apakšējā vadības bloka (9) un uz platformas vadības bloka (1).
- Lai aktivizētu augšējo vadības konsoli, apakšējā vadības konsolē pagrieziet selektoru ar atslēgu (21) pozīcijā .
- Izvēlieties mazu braukšanas ātrumu uz augšējā vadības bloka.
- No augšējā vadības bloka nospiediet un turiet aktivizēšanas slēdzi (31), vienlaikus lēnām un pakāpeniski virzot ātruma vadības sviru (33).



Brīdinājums : ledarbinot mašīnu, kas ir tikusi nostiprināta un transportēta, drošības sistēma var fiksēt viltus pārslodzi, aizliedzot veikt jebkādas kustības no groza (augšējā) vadības bloka.

Lai pārstartētu sistēmu, paceliet grozu pāris centimetrus virs apakšējā vadības bloka.

5.5.1 - Izkraušana ar rampām



Pirms strādāšanas, pārliecinieties vai mašīna atrodas labā darba kārtībā.

Ja transportēšanas laikā mašīna ir tikusi bojāta, rakstiski sazinieties ar transportētāju.

1. Mašīna ir pilnībā apstādināta, novietota.
2. Noņemiet stiprinājuma siksnas.
3. Iedarbiniet mašīnu.
4. Rampas ir labā stāvoklī un tām ir pietiekama veiktspēja.



No rampas braukt ar lielu ātrumu ir aizliegts.

D

- Eksploatācijas noteikumi

5.6 - VILKŠANA



Gadījumā, ja mašīna nestrādā, to ir iespējams aizvilkt nelielā attālumā, lai iekrautu transportlīdzeklī :

- Pārbaudiet mašīnu (Skatiet Apkopes rokasgrāmatu MS0163 - Eksploatācijas izbeigšanas procedūra).
- Pārliecinieties, ka neviena persona neatrodas grozā transportēšanas laikā.
- Pirms iekraušanas transportlīdzeklī pārliecinieties par to, vai platforma ir pilnībā nolaista.
- Platforma nedrīkst būt piekrauta.
- **VIENMĒR** raugieties, lai mašīnai apkārt neatrastos šķēršļi (objekti vai personas), kad bremzes ir atlaistas.

Atlaidiet bremzes, lai veiktu salūzušas mašīnas vilkšanu (Skatīt : Atlaist bremzes).

Veiciet šo darbību uz līdzenas virsmas, nobloķējot riteņus.

Transportēšanas konfigurācijā mašīnas bremžu sistēma nav aktīva. Izmantojiet jūgstieni, lai novērstu nelaiemes gadījumu risku :

- Nepārsniedziet maksimālo ātrumu, kāds paredzēts mašīnai saliektā pozīcijā (Skatīt  Sadaļa B 4.1 - Tehniskā specifikācija).



Lai paceltu vai nolaistu pa nogāzi, izmantojiet piemērotu vinču.

D

- Eksploatācijas noteikumi

5.6.1 - Atlaist bremzes

Lai aizvilktu salūzušu mašīnu, veiciet rokas bremžu atlaišanu.



Izpildiet šīs darbības uz līdzenas, horizontālas virsmas. Lai imobilizētu mašīnu, bloķējiet riteņus ar ķīļiem. Mašīna brīvi kustās uz priekšu, vairs nav bremžu sistēmas.



Manuālo vadību izmantojiet TIKAI mašīnas vilkšanai.

Bremžu atbrīvošanas vārsts atrodas tieši virs aizmugurējās ass :

- Spēcīgi nospiediet vārsta galu (sarkanā daļa) un vienlaikus pagrieziet to par 1/4 pagriezienu (pulksteņrādītāja virzienā).

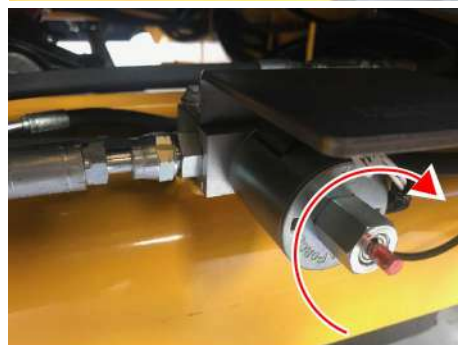

- Atveriet apakšējās vadības konsoles vāku.
- Paņemiet sviru, lai ievietotu sadalītājā.



A

B

C

D

E

F

G

H

I

D - Eksploatācijas noteikumi

- Ievietojiet sviru (1) sūkņa pievadā (2)
- Darbiniet sviru (3) uz sāniem, līdz jūtams nemainīgs pretestības spēks (Parasti ar sviru (1) ir jāveic 15 līdz 20 darbības)



Pārbaudiet, vai spiediens ir lielāks par 30 bar(435 psi) :

- Izvēlnē "Diagnostika" (Pieejams ar 1 līmeņa kodu)
- Izvēlnē "Mašīnas stāvoklis" (Pieejams ar 1 līmeņa kodu)
- Izvēlnē "Bremžu atlaišana" (Pieejams ar 1 līmeņa kodu)

N.B.- Ja vilkšanas laikā spiediens nokrītās zem 25 bar(362 psi), atkal darbiniet sviru (2), lai spiediens atkal kļūtu lielāks par 30 bar(435 psi)

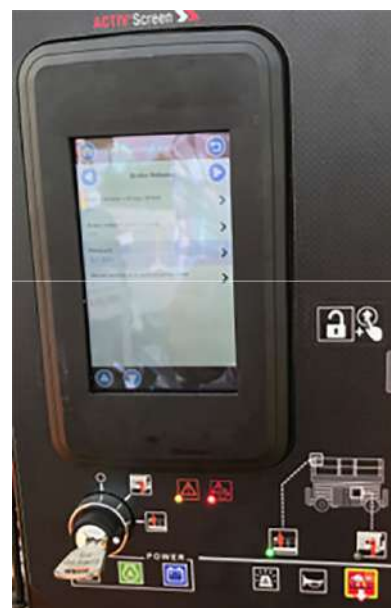

D - Eksploatācijas noteikumi

Tiklīdz mašīna tiek vilkta drošā un stabilā stāvoklī, stāvbremze nekavējoties jāaktivizē, atbloķējot bremžu atbrīvošanas vārstu :

- Noņemiet sviru (1) no sūkņa trīša (2).
- Spēcīgi nospiediet vārsta galu (sarkanā daļa) un vienlaikus pagrieziet to par 1/4 pagriezienu (pretēji pulksteņrādītāja virzienam).

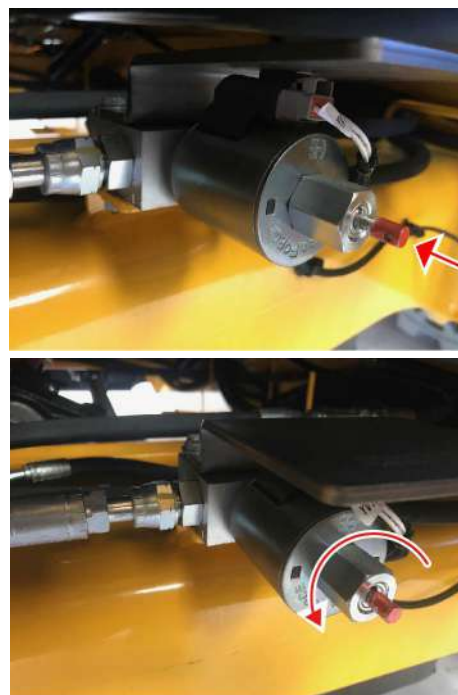

Sagatavojot mašīnu aizvilkšanai, tā vairs netiek bremzēta. Izmantojiet jūgstieni, lai novērstu nelaimes gadījumu risku.



Nepārsniedziet maksimālo ātrumu, kāds paredzēts mašīnai saliektā pozīcijā (Skatīt  Sadaļa B 4.1 - Tehniskā specifikācija).

D - Eksploatācijas noteikumi

5.7 - UZGLABĀŠANA



Kad iekārta netiek izmantota, to var uzglabāt piemērotā zonā. Ja tas tiek glabāts ilgāk par 3 mēnešiem bez lietošanas, pirms eksploatācijas ir jāveic tā apsekošana.



- Informāciju par dzinēja uzglabāšanu skatīt dzinēja ražotāja izdotajos eksploatācijas un apkopes noteikumos.

- Uzturiet akumulatorus uzlādētus  Sadaļa D 7.4 Akumulatora eksploatācijas laika optimizēšana.

Neuzglabājiet un nepārvietojiet mašīnu atlocītā veidā.

Pārlicinieties, vai visi vadības bloki un durvis ir aizvērti un aizslēgti.

- Uz apakšējā vadības bloka pagrieziet barošanas pārslēgu ar atslēgu (21) uz centru, lai PĀRTRAUKTU barošanu.
- Izņemiet kontaktatslēgu, lai izvairītos no mašīnas neatļautas lietošanas.



Lai izvairītos no cilindriem radītām korozijas problēmām, tos uzglabājot vairāk par 1 mēnesi :

- Normālā atmosfēras vidē : veikt pilnu ciklu visiem cilindriem 2 katru uzglabāšanas mēnesi.
- Agresīvā vidē (augsta sāļuma līmeņa atmosfērā: pie jūras, rūpnieciskā zona ar hlorīda un/vai mitruma emisijām >70%), ieteicams piemērot zemāk norādīto aizsardzības procedūru :
 - Mazgāt un skalot ar tīru ūdeni visu mašīnu.
 - Žāvēt visus cilindru stieņus, izmantojot pūtēju.
 - Tieši uzsmērēt šķīdinātāju eļļu, atstājot eļļas plēvi pēc šķīdinātāja iztvaikošanas par visiem mašīnas stieņiem, kas atrodas glabāšanas pozīcijā.
 - Atkārtot produkta uzklāšanu katru mēnesi.



Pēc iekārtas mazgāšanas jāpārlicinās, vai tā ir pilnībā nožuvusi un uz daļām, kuras var sarūsēt (piemēram, cilindru stieņiem), nav mitruma.

Nemazgājiet elektriskās sastāvdaļas, jo sevišķi ar augstspiediena mazgātāju. Notīriet netīrumus ap elektriskajām sastāvdaļām ar sausu drānu.

D - Eksploatācijas noteikumi

5.8 - PACELŠANAS OPERĀCIJA

Iekārtas iekraušanas / izkraušanas laikā, paceļot to ar krānu, ir būtiski ņemt vērā tālāk minēto :

- Novietojiet mašīnu salocītā pozīcijā.
- Platformai jābūt tukšai.
- Pārbaudiet, vai celšanas piederumi ir labā stāvoklī un izvēlēti atbilstoši šeit minētajai tehniskajai specifikācijai. Ir būtiski, lai celšanas piederumi būtu piestiprināti pie norādītajiem stiprināšanas riņķiem.
- Katra no ķēdēm vai siksnām, kas tiek izmantotas mašīnas pacelšanai, jāpielāgo, lai uzturētu mašīnu taisnā pozīcijā un līdz minimumam samazinātu bojājumu mašīnai risku.



- Balsta vietas pacelšanai ir atzīmētas ar šādu simbolu.
- Pacelšanu drīkst veikt tikai autorizēti un kvalificēti operatori..

5.8.1 - Siksnu nostiprināšanas procedūra HS15 E (HS4390 E) - HS15 E PRO (HS4390 E PRO) - HS18 E (HS5390 E) - HS18 E PRO (HS5390 E PRO)

Mašīnas veids	Maksimālais svars
HS15 E (HS4390 E) - Standarta platforma + 1 pagarinājums	7 362 kg (16,230 lbs)
HS15 E (HS4390 E) -Standarta platforma + 2 pagarinājumi	7 518 kg (16,574 lbs)
HS15 E (HS4390 E) -Lielā platforma + 2 pagarinājumi	7 648 kg(16,860 lbs)
HS15 E PRO (HS4390 E PRO) -Standarta platforma + 2 pagarinājumi	7 518 kg (16,574 lbs)
HS15 E PRO (HS4390 E PRO) -Lielā platforma + 2 pagarinājumi	7 648 kg (16,860 lbs)
HS18 E (HS5390 E) - Standarta platforma + 1 pagarinājums	7 902 kg (17,420 lbs)
HS18 E (HS5390 E) -Standarta platforma + 2 pagarinājumi	8 048 kg (17,742 lbs)
HS18 E (HS5390 E) -Lielā platforma + 2 pagarinājumi	8 178 kg (18,029 lb)
HS18 E PRO (HS5390 E PRO) -Standarta platforma + 2 pagarinājumi	8 048 kg (17,742 lbs)
HS18 E PRO (HS5390 E PRO) -Lielā platforma + 2 pagarinājumi	8 178 kg (18,029 lbs)



Mašīnai ir jābūt pilnībā ievilkta, ar ievilktiem un slēgtiem platformas pagarinājumiem.

D - Eksploatācijas noteikumi

Uzkariet 4 mini savienotājskavas 5000 kg / 11,025 lb ar mini siksnām (5 m / 16 ft 5 in - 5000 kg / 11,025 lb) uz 4 šasijas gredzeniem.



Piestipriniet štropes ar skavām.



Pārliecināties, vai skavas ir atbilstoši nofiksētas.



Pārliecinieties, vai siksnas nav aizķērušās aiz domkratiem un platformas.



Mašīna jādarina ļoti lēni.

D - Eksploatācijas noteikumi



Lai nesabojātu margas, izveriet siksnas pa to iekšpusi.

Marķējums	Apraksts
A	4 siksnas 5 m (16 ft 5 in) 5 T un 4 savienotājskavas 5 T starp mašīnu un celtni

D

- Eksploatācijas noteikumi

6 - Rekomendācijas lietošanai aukstā gadalaikā

Aukstā laikā neuzglabāriet iekārtu ar izlādējušos akumulatoru. Ieteicams, lai temperatūrā, kas ir zemāka par 0 °C(32 °F) , iekārta netiktu uzglabāta ar akumulatora uzlādes līmeni zem 75 %. Ja jūs nevarat uzlādēt akumulatoru, izmantojot elektrotīklu, iedarbiniet dzinēju ar ģeneratoru manuālajā režīmā, lai palielinātu akumulatora uzlādes līmeni.

Ieslēdziet manuālo režīmu, lai iedarbinātu dzinēju un pārļiecinātos, vai tas darbojas atbilstoši. Ja dzinēju nevar iedarbināt, nemēģiniet to palaist ilgstoši. Ļaujiet starterim atdzist dažas minūtes, pirms mēģiniet vēlreiz. Ja dzinēju joprojām nevar iedarbināt pēc vairākiem mēģinājumiem, skatiet dzinēja apkopes rokasgrāmatu un pārslēdziet uz pilnībā elektrisko režīmu.

Īpaši aukstos laika apstākļos mašīnām jābūt aprīkotām ar papildaprīkojumu iedarbināšanai aukstumā.

N.B.-: Sākotnējā iedarbināšana vienmēr ir veicama no apakšējā vadības bloka.

6.1 - HIDRAULISKĀ EĻĻA

Apkārtējās vides apstākļi var samazināt iekārtas veiktspēju, ja hidrauliskās eļļas temperatūra nesasniedz atbilstošo līmeni.

Ieteicams lietot hidraulisko eļļu atkarībā no meteoroloģiskajiem apstākļiem. Skatīt šo tabulu.

Vides apstākļi	SAE Viskozitātes novērtējums
Apkārtējās vides temperatūra starp - 15°C (5°F) un + 40°C (+ 104°F)	HV 46
Apkārtējās vides temperatūra starp - 35°C (- 31°F) un + 35°C (+ 95°F)	HV 32
Apkārtējās vides temperatūra starp 0°C (+ 32°F) un + 45°C (+ 113°F)	HV 68

N.B.-: Ieteicams nomainīt zema temperatūrai paredzēto eļļu, kad apkārtējās vides temperatūra sasniedz + 15°C (59°F). Nav ieteicams sajaukt dažādu ražotāju vai dažādu veidu eļļas.

D - Eksploatācijas noteikumi

7 - Akumulatora tehniskā apkope un remontdarbi

7.1 - ATRAŠANĀS VIETAS

- Darbiniet sviru (1)
- Pavelciet rokturi (2), lai atvērtu akumulatora nodalījumu



Marķējums	Nozīme
3	Klāja lādētājs
4	Akumulators

D - Eksploatācijas noteikumi



5

Marķējums	Nozīme
5	Akumulatora uzlādes galvenais vads

D - Eksploatācijas noteikumi

7.2 - AKUMULATORA UZLĀDE

7.2.1 - Klāja lādētājs

Klāja lādētājs tiek lietots, lai uzlādētu pusbraukšanas akumulatoru. Uzlādes ierīces jauda ir 3000W un maksimālā intensitāte 16A tīkliem 220V - 240V un 110V. Akumulatora lādēšana sākas tiklīdz kā galvenais pievads ir pievienots.

N.B.: - Akumulatora uzlādes cikla laikā un tad, kas tas pieslēgts elektrotīklam, nav atļauts veikt nekādas darbības.

Akumulatora uzlādes ierīce	48V / 60A
Elektriskā barošana	265-85 Vac / 50-60hz / 16A
Akumulatoru spriegums	48 V
Uzlādes ilgums	No 12 h līdz 24 h (bez opcijas Range Extender)



Nekad neaizvietojiet uzlādes ierīces kabeli ar citu bez HAULOTTE® rakstiskas atļaujas.

7.2.2 - Akumulatora uzlāde



- Nekad neizmantojiet ārējo uzlādes ierīci vai lādēšanu, izmantojot citas iekārtas akumulatoru.
- Pārlicinieties, vai elektrības padeve no tīkla ir atbilstoši pielāgota ;
- Neizmantojiet kabeli, kas uztīts uz kabeļa ruļļa.
- Kabeļa sekcijai jābūt 2,5 mm² vai vairāk atkarībā no kabeļa garuma.
- Spraudkontaktam ir jānodrošina 16 A strāva.
- Ja netiek nodrošināta pietiekama padeves jauda, ir iespējams izvēlēties ierobežotu uzlādes jaudu ekrānā "ActivScreen (Pieejams ar 1 līmeņa kodu).

D - Eksploatācijas noteikumi

Iekārtas regulēšana / Iekārtas konfigurēšana / Opciju regulēšana / Akumulatora uzlādes konfigurācija /

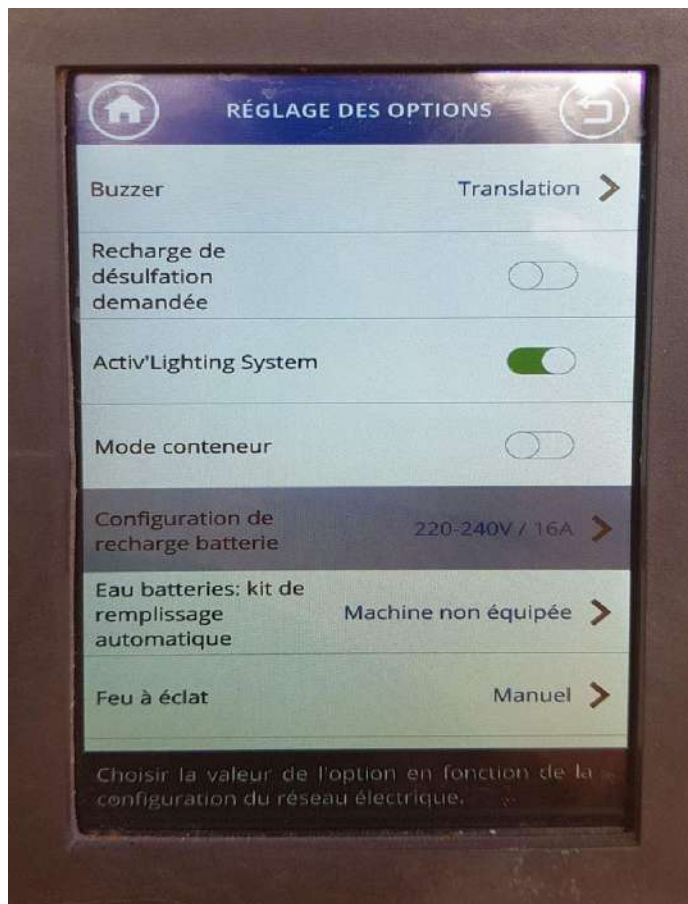

D - Eksploatācijas noteikumi

Iekārtas regulēšana / Iekārtas konfigurēšana / Opciju regulēšana / Akumulatora uzlādes konfigurācija / Vienfāzes

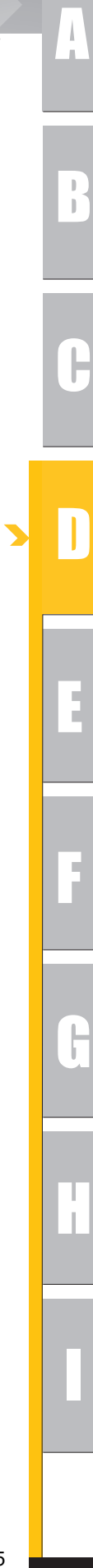

D - Eksploatācijas noteikumi

Iekārtas regulēšana / Iekārtas konfigurēšana / Opciju regulēšana / Akumulatora uzlādes konfigurācija / Trīsfāzes

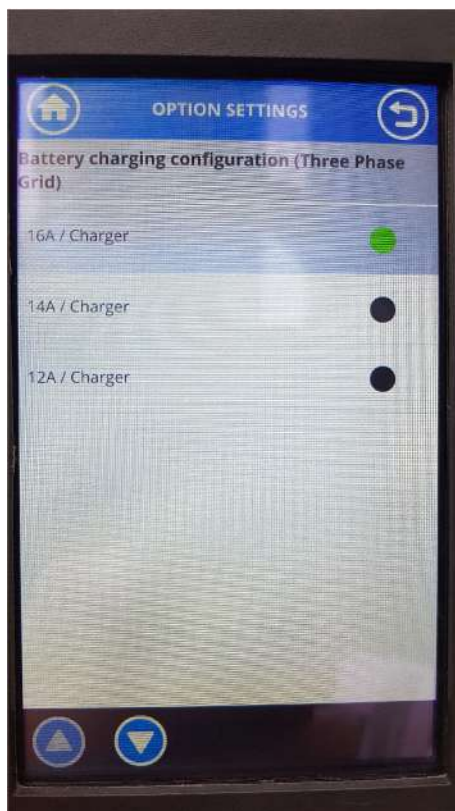

- Nekad neuzlādējiet akumulatoru, ja ārējā temperatūra ir -20°C .
- VIENMĒR veiciet akumulatora uzlādi atvērtā un labi vēdināmā telpā.
- Ieteicams veikt pilnu uzlādi vismaz 1 reizes 7 dienās. Ja tas nav veikts, augšējā vadības bloka ekrānā Activ'Screen parādīsies atgādinājuma paziņojums.

Uzlādes cikla ilgums :

- Aptuveni 12 stundas no 220 - 240 V AC tīkla.
- Aptuveni 20 stundas no 110 V AC tīkla.

Uzlādes cikls automātiski apstājas, tiklīdz uzlāde ir pabeigta.

Pilna uzlāde var ilgt līdz pat 24 stundām, ja akumulators ir pavisam izlādējies (Uzlādes līmenis ir zem 5 %) ; bez opcijas Range Extender

D - Eksploatācijas noteikumi

7.3 - AKUMULATORA APKOPE UN UZTURĒŠANA

7.3.1 - Akumulatoru uzpilde



Akumulators ir jāuzpilda **TIKAI** pēc pilnas uzlādes. Šo noteikumu neievērošana var izraisīt elektrolīta pārplūšanu u.tml.



Akumulators ir **OBLIGĀTI** jāuzpilda, kad tas ir nepieciešams, lai tas netiktu sabojāts. Svina plāksnes gaisā oksidējas. Tām vienmēr ir jābūt pārklātām ar elektrolītu.



Ūdens līmeni akumulatorā nedrīkst papildināt, kad gaisa temperatūra ir zemāka par 0°, vai arī dejonizētais ūdens centralizētajā uzpildes sistēmā sasalst.

Single-Point Watering System

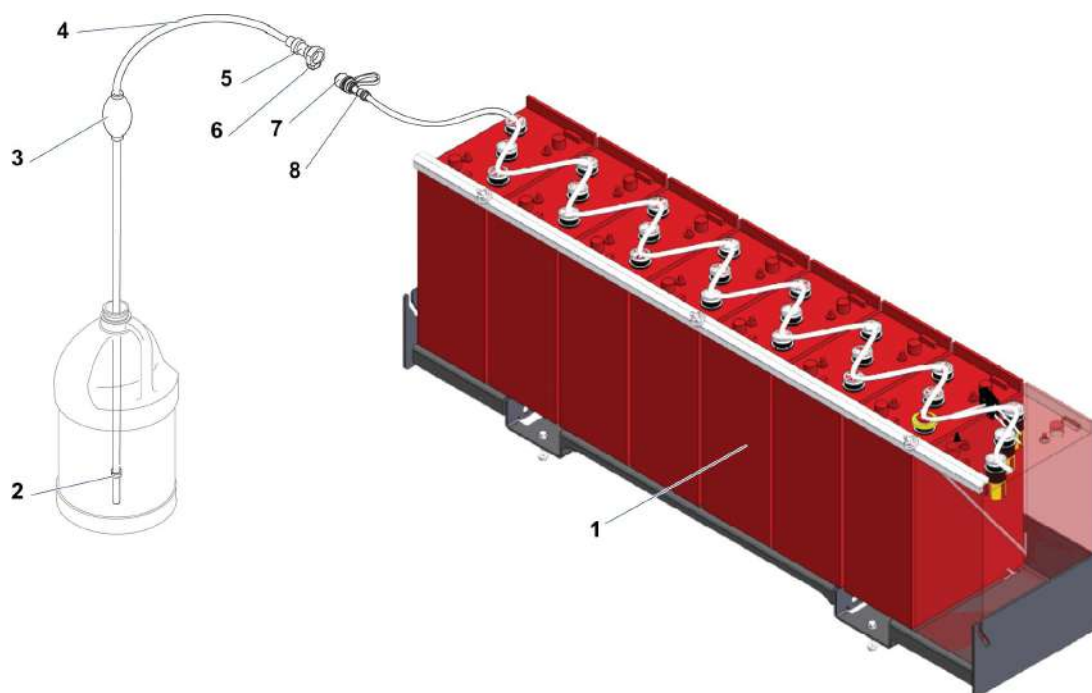

Marķējums	Nozīme
1	Akumulators
2	Ieeja ar filtru
3	Rokas sūknis
4	Šļūtenes
5	Aptverošais savienojums
6	Poga
7	Vāciņš
8	Aptvertais savienojums

Pilnībā uzlādējiet akumulatorus pirms pievienot tos destilētā ūdens uzpildei.

D - Eksploatācijas noteikumi

7.3.1.1 - Manuāla akumulatora uzpildes procedūra



Elementu līmeņošana vienmēr ir jāveic pēc akumulatora uzlādes. Akumulatora uzpilde pirms uzlādes (vai ar nepilnu uzlādi) var izraisīt pārplūšanu, kas var radīt miesas bojājumus un potenciālu kaitējumu uzpildes sistēmai un akumulatoram.

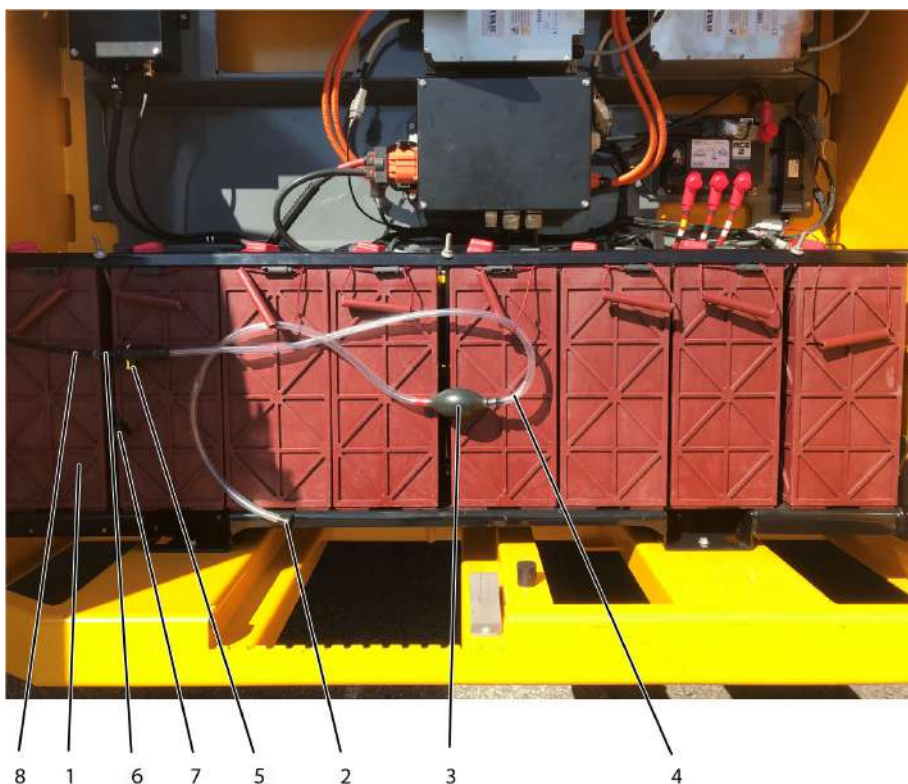

1. Palaist pilnu akumulatora uzlādes ciklu un pārbaudīt uzlādes indikatoru.
2. Atvienojiet akumulatora uzlādes ierīci, pēc tam novietojiet atpakaļ kontaktdakšu tās korpusā.
3. Piekļūstiet akumulatoriem. (Skatīt sadaļu : Akumulatora tehniskā apkope un remontdarbi)
4. Iemērciet caurspīdīgo šļūtenes (4) ieplūdes galu (2), kas aprīkots ar rokas sūkni (3) tvertnē ar demineralizētu ūdeni(Nav komplektā ar mašīnu).
5. Nospiediet rokas sūkni (3), lai darbinātu to, līdz ūdens nokļūst šļūtenē (4)
6. Tiklīdz rokas sūknis (3) darbojas, noņemiet vāciņu (7) no aptvertā savienojuma (8), kas atrodas uz melnās barošanas caurulītes kopuma
7. Pieslēdziet centralizētās uzpildes sistēmas aptverošā savienojuma ātro āķi (5), kas ietver rokas sūkni, pie aptvertā savienojuma (8).
8. Stingri saspiediet rokas sūkni, lai destilētais ūdens nokļūtu līdz akumulatoriem (1).
9. Kad rokas sūknī (3) jūtama pretestība, tas nozīmē, ka visas akumulatora iedaļa ir atbilstoši uzpildītas.
10. Noņemiet uzpildes caurulītes aptverošo savienojumu (5) no aptvertā savienojuma (8), nospiežot dzelteni spiedpogu (6), pēc tam uzlieciet vāciņu (7) uz iekārtas šļūtenes.
11. Aizveriet iekārtas pārsegus.
12. Neatstājiet tvertni pievienotu pēc uzpildes, jo tas var izraisīt pārmērīgu akumulatoru uzpildi.

D - Eksploatācijas noteikumi

7.3.1.2 - Automātiska akumulatora uzpildes procedūra – -Izvēles



Lai veiktu centrālo uzpildīšanu, ārējā temperatūra nedrīkst būt zemāka par 0 ° C.

1. Piekļūstiet akumulatoriem. (Skatīt sadaļu : Akumulatora tehniskā apkope un remontdarbi)
2. Atveriet uzpildes vāciņu (1).
3. Uzpildiet tvertni ar demineralizētu ūdeni.
4. Kārtīgi aizvērt ietvaru.
5. Aizveriet iekārtas pārsegus.
6. Pilnībā uzlādējiet akumulatorus, lai atsāktu automātisko uzpildīšanu vai aktivizētu piespiedu uzpildīšanu no Activ'Screen apakšējā vadības panelī.

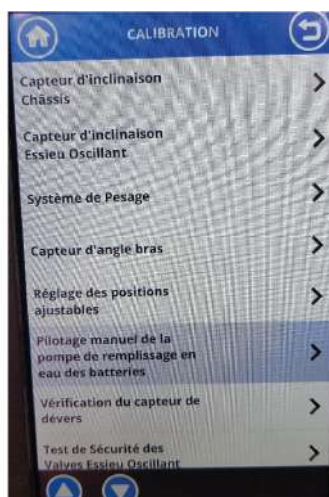
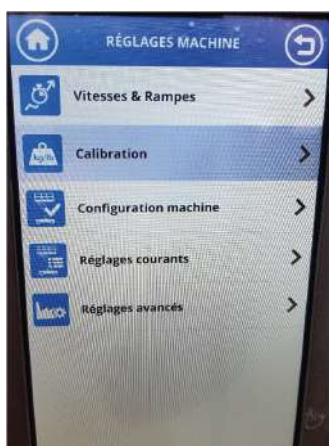

D

 - Eksploatācijas noteikumi

7.3.2 - Atsērošanas uzlāde

Normālas akumulatora izmantošanas laikā, to uzlādējot akumulatora plāksnēm uzkrājas svina sulfāti (Svina sulfāta veidošanās). Akumulatora uzlāde izšķīdina svina sulfātus. Plāksnes tiek atbrīvotas no sulfātiem.

Turklāt, sulfāti parādās arī akumulatora pašizlādes laikā vai kad tas uzglabāšanas laikā nav pilnībā uzlādēts (< 70%).

Akumulatoram novecojot, svina sulfāts var kļūt cietāks un no tā kļūst grūtāk atbrīvoties parastas uzlādes laikā. Tas noved pie autonomijas zuduma. Atsērošanas uzlāde ir līdzeklis akumulatora reģenerēšanai.



Lai atsērošanas uzlāde būtu efektīvāka, ir ieteicams to veikt, kad baterijas uzlādes līmenis ir zemāks par 30%.

Process :

- Atveriet iekārtas regulēšanas izvēlni → -Izvēles → Atsērošanas pieprasījums (HAULOTTE DIAG kods, 2 līmenis) ;
- Opcija ir aktīva un tiks īstenota nākamajā uzlādes reizē, izmantojot elektortīklu ;
- Uzlādes laiks paildzināsies līdz pat+ 72 h ;

D - Eksploatācijas noteikumi

7.4 - AKUMULATORA EKSPLOATĀCIJAS LAIKA OPTIMIZĒŠANA

Lai optimizētu akumulatora darbību un tā eksploatācijas ilgumu, ieteicams ievērot tālāk norādītos priekšnoteikumus :

- Regulāri veikt akumulatora apkopi atbilstoši norādījumiem.
- Neuzglabāt iekārtu ar izlādējušos akumulatoru (Ilgāk par 72 stundām)
- Regulāri veikt pilnu uzlādi.
- Bez vajadzības neuzturēt iekārtu stāvoklī, kad uzlāde ir zemāka par 70%



- **OBLIGĀTI** pilnībā jāuzlādē akumulators ik pēc 35 iekārtas izmantošanas stundām.
- Ja iekārta tiek izmantota ilgāk par 45 stundām bez pilnas uzlādes, pastāv akumulatora bojājumu risks.

Turiet akumulatora virspusi tīru un sausu. Nepareiza pievienošana vai korozija var izraisīt būtisku jaudas zudumu.

	Pilna uzlāde	Tilpuma kontrole	Atsērošanas uzlāde
Izmantojot			
Tiklīdz iespējams	X		
Ja uzlādes līmenis darba dienas beigās ir < 50%	X		
Ik pēc 35 izmantošanas stundām	X		
Pirms uzglabāšanas	X		
1 reizi nedēļā	X	X	
1 reizi 6 mēnešos			X
Uzglabājot			
1 reizi mēnesī	X		



Ilgstošas uzglabāšanas gadījumā ir ieteicams pilnībā uzlādēt akumulatoru, pēc tam to atvienot no elektrotīkla. Ieteicams reizi mēnesī uzlādēt akumulatoru.



Akumulatora ūdens patēriņš atkarīgs no tā izmantošanas. Pamatā ieteicams pārbaudīt ūdens līmeni 1 reizes nedēļā.

E - Vispārīgā specifikācija



Notes

Lined area for taking notes, consisting of multiple horizontal lines.

A

B

C

D

E

F

G

H

I

E - Vispārīgā specifikācija



Notes

E - Vispārīgā specifikācija

1 - Iekārtas izmēri

Salocīta / transportēšanas pozīcija : Konfigurācijas, kas neaizņem daudz vietas uz zemes ir nepieciešama iekārtas uzglabāšanai un/vai piegādei - Pieejas pozīcija - HS15 E (HS4390 E) - HS15 E PRO (HS4390 E PRO) - HS18 E (HS5390 E) - HS18 E PRO (HS5390 E PRO)

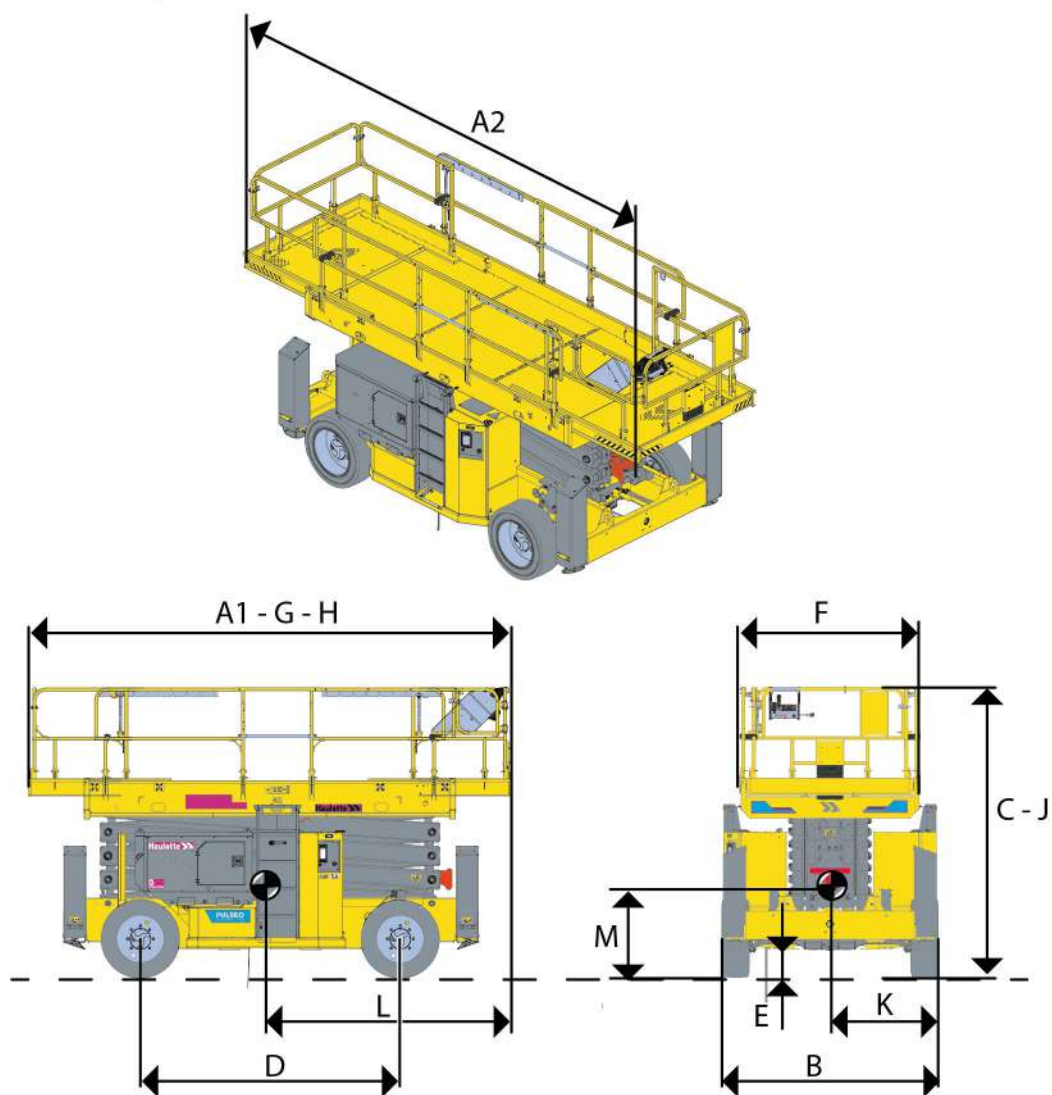

E - Vispārīgā specifikācija

Vispārējo izmēru specifikācija

Iekārta		HS15 E (HS4390 E)		HS18 E (HS5390 E)	
		Standarta platforma + 1 pagarinājums			
Marķējums	Specifikācija - Izmēri	SI	Imp.	SI	Imp.
A1 - H	Kopējais garums (Aizvērti paplašinājumi) - Uzglabāšanas garums	4,405 m	12 ft 5 in	4,405 m	12 ft 5 in
A2	Kopējais garums (Izvirzīti paplašinājumi)	4,907 m	16 ft 1 in	4,907 m	16 ft 1 in
B	Lielums	2,300 m	7 ft 7 in	2,300 m	7 ft 7 in
C - J	Kopējais augstums - Uzglabāšanas augstums	3,050 m	10 ft	3,150 m	10 ft 4 in
D	Garenbāze (attālums starp riteņu asīm)	2,755 m	9 ft	2,755 m	9 ft
E	Klīrenss	30 cm	13 in	30 cm	13 in
F x G	Platformas izmēri	1,890 m x 3,820 m	6 ft 2 in x 12 ft 6 in	1,890 m x 3,820 m	6 ft 2 in x 12 ft 6 in
K	Smaguma centrs – X	1,19 m	3 ft 11 in	1,19 m	3 ft 11 in
L	Smaguma centrs – Y	1,95 m	6 ft 5 in	1,93 m	6 ft 6 in
M	Smaguma centrs – Z	1,98 m	6 ft 4 in	1,07 m	3 ft 5 in
	Ārējais pagrieziena rādiuss	6,450 m	21 ft 2 in	6,450 m	21 ft 2 in
	Iekšējais pagrieziena rādiuss	3,600 m	9 ft 10 in	3,600 m	9 ft 10 in

Vispārējo izmēru specifikācija

Iekārta		HS15 E (HS4390 E) - HS15 E PRO (HS4390 E PRO)		HS18 E (HS5390 E) - HS18 E PRO (HS5390 E PRO)	
		Standarta platforma + 2 pagarinājumi			
Marķējums	Specifikācija - Izmēri	SI	Imp.	SI	Imp.
A1 - H	Kopējais garums (Aizvērti paplašinājumi) - Uzglabāšanas garums	4,405 m	12 ft 5 in	4,405 m	12 ft 5 in
A2	Kopējais garums (Izvirzīti paplašinājumi)	5,887 m	19 ft 4 in	5,887 m	19 ft 4 in
B	Lielums	2,300 m	7 ft 7 in	2,300 m	7 ft 7 in
C - J	Kopējais augstums - Uzglabāšanas augstums	3,050 m	10 ft	3,150 m	10 ft 4 in
D	Garenbāze (attālums starp riteņu asīm)	2,755 m	9 ft	2,755 m	9 ft
E	Klīrenss	30 cm	13 in	30 cm	13 in
F x G	Platformas izmēri	1,890 m x 3,820 m	6 ft 2 in x 12 ft 6 in	1,890 m x 3,820 m	6 ft 2 in x 12 ft 6 in
K	Smaguma centrs – X	1,19 m	3 ft 11 in	1,19 m	3 ft 11 in
L	Smaguma centrs – Y	1,95 m	6 ft 5 in	1,93 m	6 ft 6 in

E - Vispārīgā specifikācija

M	Smaguma centrs – Z	1,98 m	6 ft 4 in	1,07 m	3 ft 5 in
	Ārējais pagrieziena rādiuss	6,450 m	21 ft 2 in	6,450 m	21 ft 2 in
	Iekšējais pagrieziena rādiuss	3,600 m	9 ft 10 in	3,600 m	9 ft 10 in

Vispārējo izmēru specifikācija

Iekārta		HS15 E (HS4390 E) - HS15 E PRO (HS4390 E PRO)		HS18 E (HS5390 E) - HS18 E PRO (HS5390 E PRO)	
		Lielā platforma + 2 pagarinājumi			
Marķējums	Specifikācija - Izmēri	SI	Imp.	SI	Imp.
A1 - H	Kopējais garums (Aizvērti paplašinājumi) - Uzglabāšanas garums	4,954 m	16 ft 3 in	4,954 m	16 ft 3 in
A2	Kopējais garums (Izvirzīti paplašinājumi)	7,508 m	24 ft 8 in	7,508 m	24 ft 8 in
B	Lielums	2,300 m	7 ft 7 in	2,300 m	7 ft 7 in
C - J	Kopējais augstums - Uzglabāšanas augstums	3,050 m	10 ft	3,150 m	10 ft 4 in
D	Garenbāze (attālums starp riteņu asīm)	2,755 m	9 ft	2,755 m	9 ft
E	Klīrenss	30 cm	13 in	30 cm	13 in
F x G	Platformas izmēri	1,890 m x 3,820 m	6 ft 2 in x 12 ft 6 in	1,890 m x 3,820 m	6 ft 2 in x 12 ft 6 in
K	Smaguma centrs – X	1,19 m	3 ft 11 in	1,19 m	3 ft 11 in
L	Smaguma centrs – Y	1,95 m	6 ft 5 in	1,93 m	6 ft 6 in
M	Smaguma centrs – Z	1,98 m	6 ft 4 in	1,07 m	3 ft 5 in
	Ārējais pagrieziena rādiuss	6,450 m	21 ft 2 in	6,450 m	21 ft 2 in
	Iekšējais pagrieziena rādiuss	3,600 m	9 ft 10 in	3,600 m	9 ft 10 in

2 - Galveno sastāvdaļu masas

N.B.-:Masas noteiktas ar tukšiem rezervuāriem.

Specifikācija	HS15 - HS4390	
	E	E PRO
Šasijas kopējā masa	3640 kg (8,024 lbs)	3640 kg (8,024 lbs)
Šķērveida mehānisma masa	2920 kg (6,437.5 lbs)	2920 kg (6,437.5 lbs)
Standarta platformas masa kopā + pagarinājums 1	812 kg (1,790 lbs)	Nav piemērojams
Standarta platformas masa kopā + 2 pagarinājumi	958 kg (2,112 lbs)	958 kg (2,112 lbs)
Platas platformas masa kopā + 2 pagarinājumi	1088 kg (2,398 lbs)	1088 kg (2,398 lbs)
Riteņa masa	145 kg (319 lbs)	145 kg (319 lbs)
Tukšu akumulatoru masa	440 kg (970 lbs)	440 kg (970 lbs)

Specifikācija	HS18 - HS5390	
	E	E PRO
Šasijas kopējā masa	3640 kg (8024 lbs)	3640 kg (8024 lbs)
Šķērveida mehānisma masa	3450 kg (7605 lbs)	3450 kg (7605 lbs)
Standarta platformas masa kopā + pagarinājums 1	812 kg (1,790 lbs)	Nav piemērojams
Standarta platformas masa kopā + 2 pagarinājumi	958 kg (2,112 lbs)	958 kg (2,112 lbs)
Platas platformas masa kopā + 2 pagarinājumi	1088 kg (2,398 lbs)	1088 kg (2,398 lbs)
Riteņa masa	145 kg (319 lbs)	145 kg (319 lbs)
Tukšu akumulatoru masa	440 kg (970 lbs)	440 kg (970 lbs)

3 - Skaļums un vibrācijas

Skaļuma un vibrāciju raksturlielumi noteikti šādos apstākļos :

- Trokšņu līmenis darba vietā ir noteikts atbilstoši ES direktīvai 2006/42/CE.
- Garantētais skaļuma līmenis LWA (norādīts uz produkta) ir noteikts atbilstoši ES direktīvai 2000/14/CE.
- Vibrācijas, ko mašīna novada uz cilvēku lokāli un uz visu ķermeni, ir noteiktas atbilstoši ES direktīvai 2006/42/CE.

Specifikācija	
Skaņas spiediena līmenis darba vietā — Bez Range Extender	< 70 dBA
Skaņas spiediena līmenis darba vietā — Ar Range Extender	< 102 dBA
Vibrācijas lokāli	Šī PEMP radītās vibrācijas plaukstas un rokas zonai nepārsniedz 2,5 m/s ² (98,4 in/s ²)
Vibrācijas uz visu ķermeni	Šī PEMP radītās vibrācijas ķermenim kopumā nepārsniedz 0,5 m/s ² (19,6 in/s ²)

4 - Riteņi

4.1 - TEHNISKIE RĀDĪTĀJI

Sastāvdaļa	Standarta riteņi HS15 E (HS4390 E) - HS15 E PRO (HS4390 E PRO) - HS18 E (HS5390 E) - HS18 E PRO (HS5390 E PRO)
Numurs	Solideal 830 x 285
Tips	Solid Tyre (Curred - on)
Riteņu masa	145 kg (319.67 lbs)
Garums	830 mm / 285 mm – 2 ft 7 in / 0 ft 9 in
Pievilšanas spēks	320 Nm (236 ft lbs)

4.2 - APSKATE UN TEHNISKĀ APKOPE



Riepa ir piestiprināta pie riteņa loka un nav paredzēta nomainīšanai atsevišķi.

Riepu nomainīšana jāveic šādos gadījumos :

- Deformācija vai plaisas uz riteņa loka.
- Riteņa loks un riepa ir atlīmējušies.
- Vienmērīgs nolietojums līdz nodiluma limitam :
- Riepa 830 x 285 : Ø 830 mm / 33 in
- Nevienmērīgs nolietojums laukumam, kas saskaras ar virsmu (> 10%)

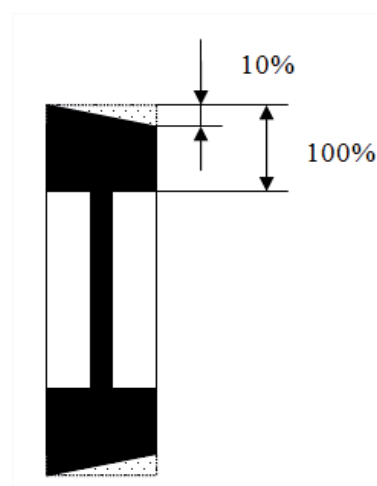

E - Vispārīgā specifikācija

- Vienmērīgs nolietojums laukumam, kas saskaras ar virsmu (> 25 %)

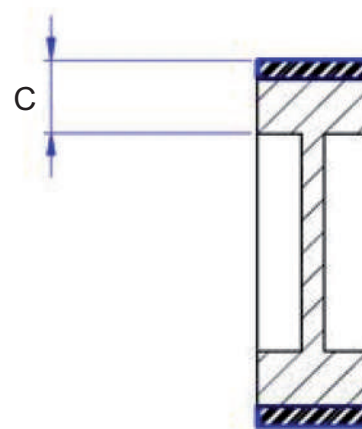

	Standarta riteņi HS15 E (HS4390 E) - HS15 E PRO (HS4390 E PRO) - HS18 E (HS5390 E) - HS18 E PRO (HS5390 E PRO)
Jauna riepa	C = 140 mm / 6 in
Nomaināma riepa (Vienmērīgs nodilums > 25 %)	C = 105 mm / 5 in

- 1 pilnībā pārplisīsis piesis.
- 2 secīgi daļēji pārplisīsuši pieši.
- Bojāti 2 secīgi atvēruma caurumi.



Riteņi un riepas ir nozīmīgas mašīnas stabilitāti ietekmējošas sastāvdaļas. Drošības nolūkot :

- Izmantojiet vienīgi tādas rezerves detaļas HAULOTTE®, kas atbilst mašīnas tehniskajai specifikācijai. Skatiet rezerves daļu katalogu.
- Neaizstājiet rūpnīcā uzliktās riepas ar citām, kurām ir atšķirīgas īpašības.
- Nekad neaizvietojiet cieta materiāla riepu ar riepām ar putu pildījumu vai piepumpējamām riepām.

E - Vispārīgā specifikācija

Nomainīšanas procedūra :

- Atskrūvējiet noņemamā riteņa uzgriežņus.
- Paceliet mašīnu, izmantojot domkratu vai celtni.
- Noņemiet riteņa uzgriežņus.
- Noņemiet riteni.
- Pielāgojiet jauno riteni.
- Nolaidiet mašīnu uz zemes.
- Vienmērīgi pievelciet riteņa uzgriežņus ar pievilkšanas spēku 320 Nm (236 ft lbs).



Pēc katrām 200 h darbības reizēm pārbaudiet riteņu uzgriežņu pievilkšanas spēku

N.B.: -Ja ir ritenis nomainīts, pārbaudiet tapu virzienu (kas norāda rotācijas virzienu virzienā AV), lai pārliecinātos, ka uzstādīšana ir pareiza

A

B

C

D

E

F

G

H

I

E

- Vispārīgā specifikācija

5 - Opcijas

5.1 - ACTIV'SHIELD BAR SCISSORS - PAPILDU SISTĒMA, LAI IZVAIRĪTOS NO SASPIESANAS (JA FUNKCIJA IR UN IERĪCE IR UZSTĀDĪTA TĀS BALSTĀ)

5.1.1 - Apraksts



Vispārīgā specifikācija Activ'Shield Bar Scissors :

- Sistēma Activ'Shield Bar Scissors ir ierīce, kas paredzēta, lai samazinātu saspiešanas risku pret vadības paneli un aizsargstieni, kad platforma pārvietojas slēgtās telpās.
- Šī ierīce papildina esošo operatora aizsardzību, tajā skaitā drošības ierīces pārslēgu (Manipulatora, pedāļa un aktivizācijas komandas iedarbināšana augšējā vadības panelī).
- Sistēma Activ' Shield Bar Scissors ir aktīva, kad konsule atrodas turētājā un kad :
 - Platforma ir pacelta
 - Platforma ir pacelta un veic atpakaļgaitu
 - Sistēma Activ'Shield Bar Scissors ir neaktīva, ja augšējā vadības konsole nav savā statīvā.
 - Zaļā signāllampīņa Activ'Shield Bar Scissors mirgo, lai norādītu, kad ierīce ir aktīva.
 - Mirgojoša gaisma : Activ'Shield Bar Scissors aktīvs ar potenciāli bīstamu kustību.
 - Indikators nav izgaismots : Sistēma Activ'Shield Bar Scissors nav aktīva







Jāpiebilst, ka šīs ierīces esamība neizslēdz operatora atbildību par tādu mašīnas lietošanas drošuma principu apgūšanu un ievērošanu, kuri norādīti mašīnas lietošanas rokasgrāmatā, darba devēja drošības noteikumos un uz darba vietu attiecināmā regulējumā



Ja konsule nav uzstādīta tās statīvā, ātrgaitas funkcijas ir atspējotas

E - Vispārīgā specifikācija

5.1.1.1 - Diožu stāvokļu kopsavilkums

	<p>Sistēma ir neaktīva, visas drošības, kas saistītas ar Activ'Shield Bar Scissors ir OFF</p>
	<p>Sistēma ir aktīva, un ir izvēlēta potenciāli bīstama kustība</p>
	<p>Sistēma ir aktīva un notiek potenciāli bīstama kustība</p>
	<p>Sistēma ir aktīva un josla ir ieslēgta. Īpašu kustību atslēgšana</p>

A

B

C

D

E

F

G

H

I

E - Vispārīgā specifikācija

5.1.2 - Specifikācija

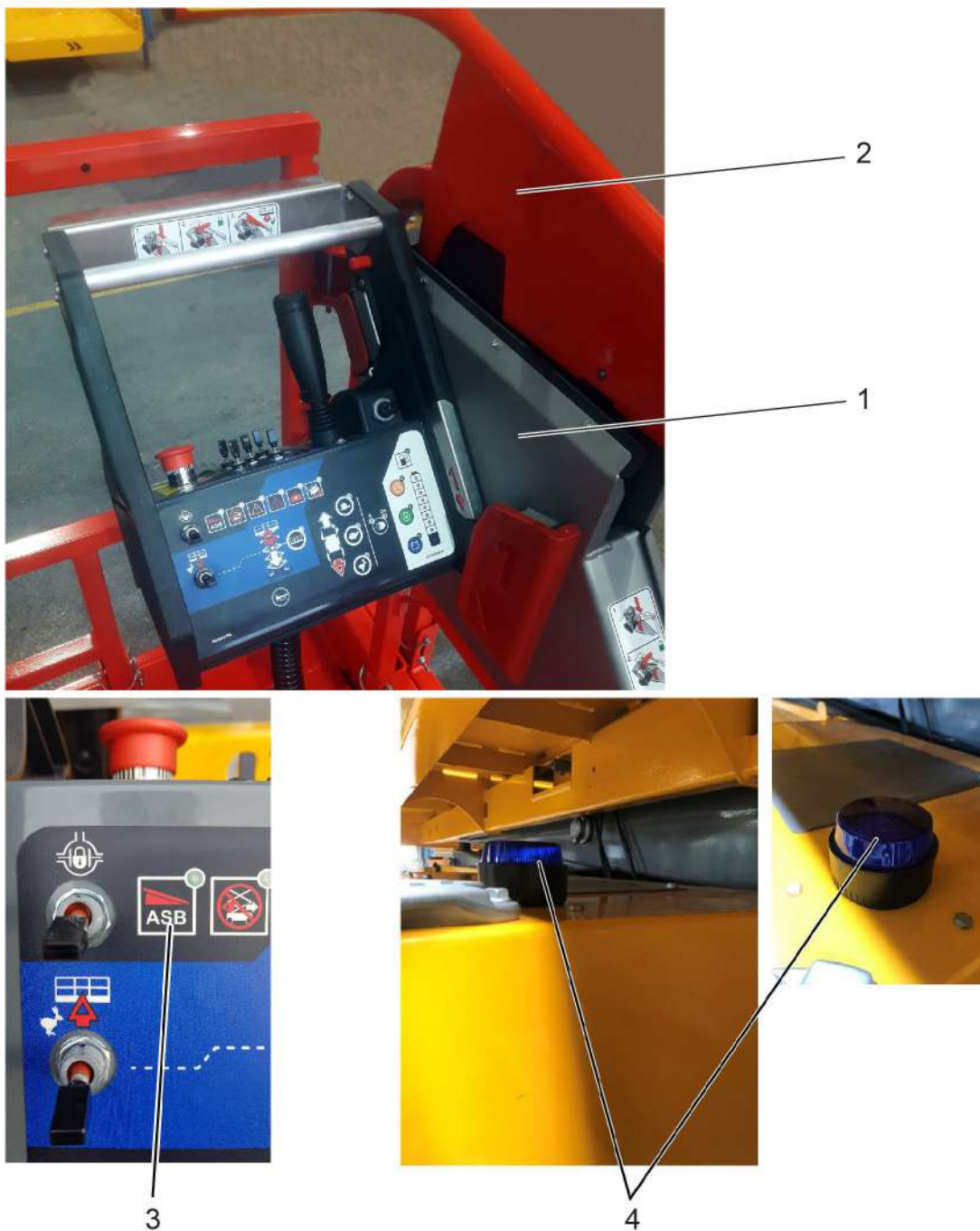

Marķējums	Nozīme
1	Balsts
2	Aktivizēšanas svira
3	Zaļš apgaismojums (Uz augšējās vadības konsoles)
4	Zila zibšņuguns (Apakšējās vadības konsoles nodaļumā)

5.1.3 - Drošības pasākumi



Obligāti ir jānodrošina, lai Activ'Shield Bar Scissors darbotos ikvienā mašīnas iedarbināšanas reizē.



Neizmantojiet sistēmu Activ'Shield Bar Scissors kā turekli. Tādējādi var notikt netīša Activ' Shield Bar palaišana.

5.1.4 - Pārbaude pirms izmantošanas



• Ja kontrolosarakstā pārbaudes laikā kāds elements ir atzīmēts ar NĒ, mašīna jāiezīmē, jāaizslēdz un jāpārtrauc tās lietošana.

• **NELIETOJIET** mašīnu, līdz norādītie elementi netiek izlaboti; celtnim jābūt gatavam drošai lietošanai.

Papildus visiem mašīnai specifiskajiem funkcionālajiem testiem un lai pārliecinātos, ka sistēma Activ'Shield Bar Scissors darbojas pareizi, veiciet šādas darbības :

Apraksts	Jā	Nē
• Pārbaudiet elementu Activ'Shield Bar Scissors esamību un labu stāvokli		
• Vai vadības konsole ir pareizi uzstādīta atbilstoši etiķetēm?		
• Vai vadības konsole nobloķējas automātiski?		
Ielieciet konsoli tās pamatnē :		
• Darbiniet noteikšanas joslu līdz saskarei ar konsoli :		
• Noteikšanas josla nolaižas līdz galam		
• Noteikšanas josla paceļas savā sākotnējā stāvoklī		
Iekārta ir salocītā pozīcijā :		
• Pārbaudiet ātruma samazinājumu :		
• Konsole neatrodas atbalstā, veiciet pacelšanas kustību un pārbaudiet, ka ātrums ir samazināts.		
Pārliecinieties, ka komandas Activ' Screen (29) aktivizēšana nemaina kustības ātrumu		
• Konsole atrodas balstā, veiciet pacelšanas kustību un pārbaudiet, vai ātrums ir samazināts.		
Pārliecinieties, vai komandas Activ' Screen (29) aktivizēšana paātrina celšanas ātrumu.		
• Izvēlieties lielu pārvietošanas ātrumu : Vai ātruma izvēle automātiski maina uz vidēju ātrumu?		
• Vai ātrgaitas ātrums uz priekšu ir pieejams, kad vadības konsole atrodas pamatnē?		
• Ievietojiet vadības konsoli tās pamatnē : Diode Activ'Shield Bar Scissors ir nodzisis		
• Kad vadības konsole ir nofiksēta pamatnē, veiciet celšanas kustību : Vai diode Activ'Shield Bar Scissors iedegas?		
• Iekārta nav salocīta : Kad vadības konsole ir nofiksēta pamatnē, veiciet celšanas kustību :		
Nospiediet joslu :		
• Vai mašīna apstājas?		
• Vai iedegas zilā mirgojošā gaisma?		
• Vai skaņas signāls ieslēdzas?		
• Vai nolaišanas kustība ir iespējama?		
• Vai pielādēšana ir iespējama?(1)		

(1) : Pielādēšana = Stienis pacelts + Manipulators atiestatīts neitrālā stāvoklī

E - Vispārīgā specifikācija

5.1.5 - Izmantošana

5.1.5.1 - Braukšanas ātruma ierobežošana (Opcija *Activ'Shield Bar Scissors*)

Mašīnai ir 3 pārvietošanās ātrums :

- Mazs ātrums (27)
- Vidējs ātrums (26)
- Liels ātrums (25)

2 citi ātrumi automātiski aktivizējas atbilstoši lietošanas apstākļiem :

- Neliels ātrums
- Nano ātrums
- Elektroniskais ātruma variators kontrolē pārvietošanas ātrumu.
- Ātruma variators no vadības manipulatora saņem informāciju par veicamo kustību raksturu.
- Ātruma variators pārvalda arī drošības ierīču stāvokli.

Nepietiekamas zināšanas par iekārtas īpašībām un darbību var izraisīt operatora aizdomas par drošības sistēmas kļūdainu darbību, tai atrodoties normālā stāvoklī

Iekārta ir salocītā pozīcijā (Transportēšanas pozīcija) :

- Augšējā vadības konsole ir iesprausta tās pamatnē (Normāla darbība) :
 - Visi pārvietošanas ātrumi (PV, MV, GV) ir atļauti gaitā uz priekšu. Tikai (PV, MV) ir pieejami atpakaļgaitā.
 - Sistēma *Activ'Shield Bar Scissors* nav aktīva (Diode *Activ'Shield Bar Scissors* nodzisisi).
- Augšējā vadības konsole nav ielikta tās pamatnē :
 - Sistēma *Activ'Shield Bar Scissors* nav aktīva (Diode *Activ'Shield Bar Scissors* nodzisisi).
 - 2 virzienos ir atļauts tikai zems un vidējs ātrums (PV, MV).
 - Izvēloties lielu ātrumu (GV), automātiski aktivizējas vidējs ātrums (MV).

Iekārta nav salocīta (Izņemot transporta pozīciju) :

- Augšējā vadības konsole ir iesprausta tās pamatnē (Normāla darbība) :
 - Sistēma *Activ'Shield Bar Scissors* ir aktīva atpakaļgaitā.
 - Neatkarīgi no izvēlētā ātruma :
 - Pārvietošana uz priekšu tiek veikta ar "Mikro ātrumu".
 - Pārvietošana atpakaļgaitā tiek veikta ar "Nano ātrumu".
- Augšējā vadības konsole nav ielikta tās pamatnē :
 - Sistēma *Activ'Shield Bar Scissors* nav aktīva (Diode *Activ'Shield Bar Scissors* nodzisisi).
 - 2 pārvietošanās virzienos ir aktīvs tikai "Nano ātrums".

5.1.5.2 - Celšanas ātruma ierobežojums (Opcija *Activ'Shield Bar Scissors*)

Mašīnai ir 2 ātrumi, kas aktivizējas automātiski atbilstoši lietošanas apstākļiem :

- Standarta ātrums
- Drošs ātrums

Augšējā vadības konsole ir iesprausta tās pamatnē (Normāla darbība) :

E - Vispārīgā specifikācija

- Turot nospiestu pogu Activ'Shield Bar Scissors (29), tiek aktivizēts standarta celšanas ātrums un sistēma Activ'Shield Bar Scissors ir aktīva (Diode Activ'Shield Bar Scissors ir iedegusies).
- Nenospiežot taustiņu Activ'Shield Bar Scissors, aktivizējas drošs celšanas ātrums un sistēma Activ'Shield Bar Scissors ir aktīva (Diode Activ'Shield Bar Scissors ir iedegusies).
- Kad mašīna atrodas salocītā stāvoklī, diode Activ'Shield Bar Scissors ir nodzisisi. Pacelšanas kustības laikā iedegas diode Activ'Shield Bar Scissors.

Augšējā vadības konsole nav ielikta tās pamatnē :

- Sistēma Activ'Shield Bar Scissors nav aktīva (Diode Activ'Shield Bar Scissors nodzisisi).
- Ir iespējots tikai drošs celšanas ātrums (Diode Activ'Shield Bar Scissors nodzisisi)

5.1.6 - Īpašas uzlīmes modelim

 Sadaļa B 5Uzlīmju izvietojums un marķējums

E - Vispārīgā specifikācija

5.1.7 - Konsoles ievietošana tās balstā

Activ' Shield Bar Scissor noteikumi

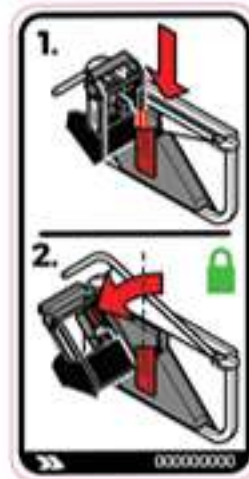

1 — Pamatnē Activ' Shield Bar Scissor atrodiet iegriezumus (1) un (2)



E - Vispārīgā specifikācija

2 — Konsolē atrodiet marķējumu ar atzīmi (1)



3 — Ievietojiet vadības konsoles marķējumu (1) vertikāli pamatnes marķējumā (1)



E - Vispārīgā specifikācija

4 — Nolieciet vadības konsoli un iespraudiet to pamatnes Activ' Shield Bar Scissor marķējumā (2)



5 — Lai izņemtu konsoli, veiciet darbības apgrieztā secībā. Lai atbloķētu, nospiediet slēdzeni.

E - Vispārīgā specifikācija

5.2 - RANGE EXTENDER

5.2.1 - Apraksts

Šī opcija ir paredzēta mašīnas autonomai uzlādēšanai, ja tuvumā nav pieejams elektrotīkls.

Šī opcija ļauj darbināt instrumentus no kontaktligzdām, kas atrodas uz vadības paneļa RANGE EXTENDER, vai darbināt platformas barošanas iespēju (ja tāda ir mašīnā).

N.B.:- Range Extender var darboties tikai tad, ja mašīnā ir pieejama paātrinātas uzlādes iespēja.

Visas celšanas un pārvietošanas kustības ir iespējamās ar mašīnu, kas aprīkota ar Range Extender ar nosacījumu, ka akumulatoriem ir pietiekams uzlādes līmenis.

5.2.2 - Specifikācija

Range Extender — 1



Markējums	Apraksts
1	Motora apkopes durvis

E - Vispārīgā specifikācija

Range Extender — 2

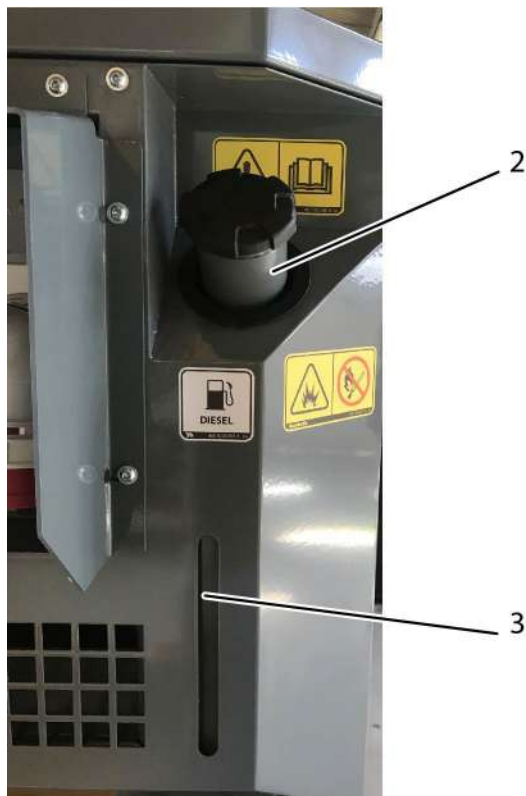

Marķējums	Apraksts
2	Degvielas uzpildīšana
3	Degvielas līmeņa rādītājs

E - Vispārīgā specifikācija

Range Extender — 3

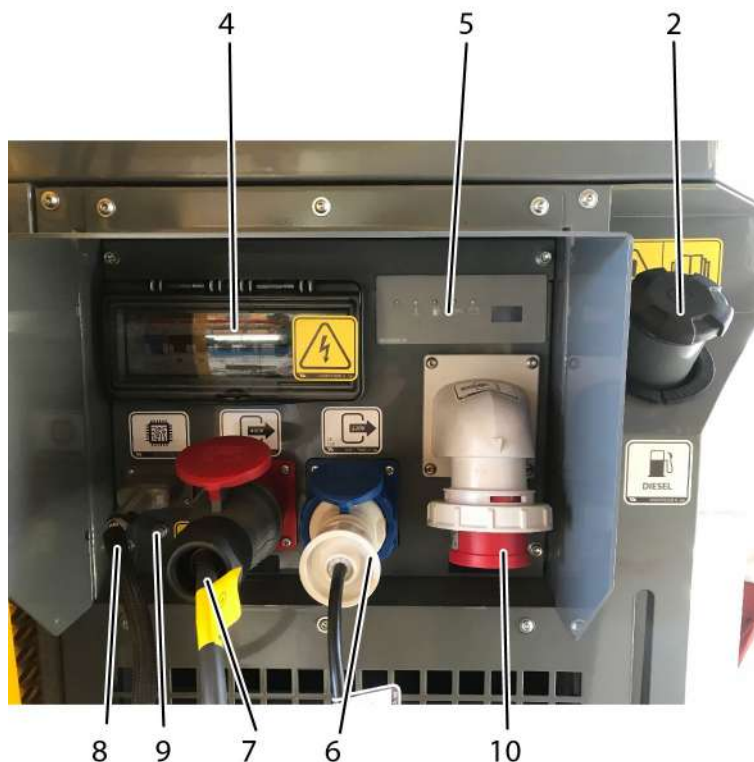

Markējums	Apraksts
2	Degvielas uzpildīšana
4	Automātslēdžu panelis
5	Indikators
6	Strāvas kontaktligzda platformā
7	Ligzda paātrinātai uzlādei
8	Vadības ligzda
9	Zemējums
10	Ligzda pagarinātājam, ja uzlāde notiek no 400 V sektora

E - Vispārīgā specifikācija

Range Extender — 4

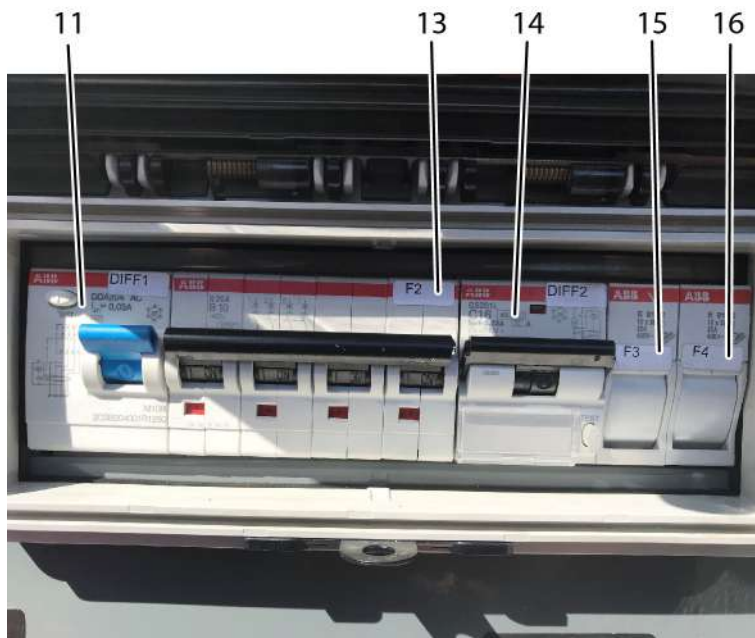

Marķējums	Apraksts
11	Q3 — Diferenciāļa automātslēdzis
13	Q2 — Diferenciāļa automātslēdzis
14	Q1 — Vienfāzes magnētiskais un diferenciālais automātslēdzis
15	F3 — Range Extender drošinātājs + 12V
16	F4 — Range Extender priekšsildes drošinātājs

E - Vispārīgā specifikācija

Range Extender — 5

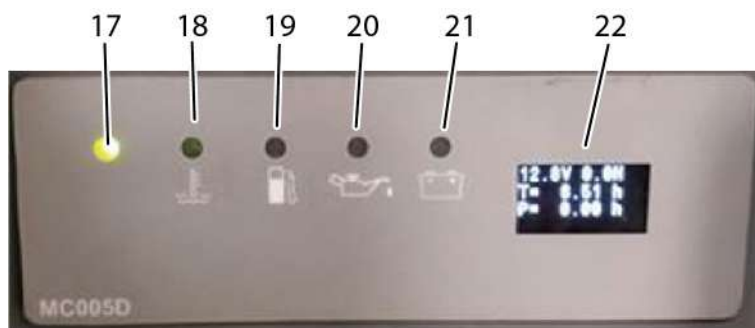

Marķējums	Apraksts
17	Barošana / Gatavs iedarbināšanai — Zaļa
18	Motoreļļas pārkaršana — Sarkana
19	Degvielas rezerves indikators — Sarkana
20	Zems eļļas spiediena līmenis — Sarkana
21	Iedarbināšanas akumulatora uzlādes kļūda — Sarkana
22	Iedarbināšanas akumulatora sprieguma displejs, stundu skaitītājs, spriegums

	Standarti CE, EAC un AS	Tikai UKCA	Standarti ANSI un CSA
Izmēri (Garums / Platums / Augstums)	1250 mm x 622 mm x 812 mm / 4 ft 6 in x 25 in x 32 in	1250 mm x 622 mm x 812 mm / 4 ft 6 in x 25 in x 32 in	1250 mm x 622 mm x 812 mm / 4 ft 6 in x 25 in x 32 in
Svars	254 kg / 560 lb		
Degvielas veids	Dīzeļdegviela		
Degvielas tvertnes ietilpība	20 l / 5 gal		
Jauda	4,7 kW		4,9 kW
Skaņas stiprums	102 dBA		
Biežums	50 Hz		60 Hz
Spriegums	230 / 400 V	110 / 400 V	110 / 240 V
Biežums	16 A		15 A / 25 A

E - Vispārīgā specifikācija

5.2.3 - Drošības pasākumi



Plašāku informāciju skatiet piegādātāja rokasgrāmatā (piegādāta kopā ar Range Extender).



- Izlasiet un izprotiet norādījumus pirms papildaprīkojuma lietošanas.
- Nedarbiniet Range Extender slēgtās vietās.
- Range Extender vajadzētu darboties tikai uz mašīnas.
- Uzglabāšanas laikā turiet Range Extender drošā un stabilā vietā.
- Mitrā laikā turiet Range Extender drošā un stabilā patvērumā.
- Saskaņoties ar Range Extender, kamēr tas darbojas vai ir izslēgts, saskaņoties ar karstām daļām, pastāv apdegumu risks.
- Neuzpildiet degvielas tvertni un neveiciet tehnisko apkopi, kad darbojas motors.
- Nesmēķējiet akumulatora tuvumā vai uzpildot degvielu
- Nepieskarieties pie elementiem, kas ir karsti. Gadījumā, ja dzinējs darbojas, pastāv risks iegūt apdegumu, pieskaroties uzkaršušajām daļām un risks gūt ievainojumus, nonākot kontaktā ar rotējošajām daļām. Kad motors darbojas, turiet bērņus nostatus no mašīnas
- Pirms ikdienas un periodiskas apkopes, degvielas uzpildīšanas, apkopes un tīrīšanas vienmēr izslēdziet motoru un izņemiet aizdedzes atslēgu.
- Lai nepieļautu neatļautu iekārtas izmantošanu, aizdedzes atslēgai jābūt izņemtai; ja ierīce netiek izmantota, tā jātur drošā, slēgtā vietā
- Pirms motora iedarbināšanas pēc apkopes un/vai remonta, atkārtoti uzstādiet aizsargierīces, aizsargus un atbrīvojiet visu izmantoto zonu no instrumentiem.
- Nestrādājiet sprādzienbīstamā vai ugunsnedrošā atmosfērā (dzirkstele, liesma, utt.).
- Ugunsgrēka dzēšanai nelietojiet ūdeni. Izmantojiet īpašas sistēmas (Pulvera ugunsdzēsamos aparātus utt.).
- Tehniskajam personālam jānodrošina, lai IAL (individuālie aizsardzības līdzekļi) ir pielāgoti veicamajam uzdevumam un specifiskajiem vides nosacījumiem aprīkojuma atrašanās vietā (skatīt drošības informāciju par darbu norises vietu). Izvairieties no degvielas, motoreļļas un akumulatora skābes tiešas saskares ar ķermeni. Ja nonāk saskarē ar ādu, rūpīgi nomazgājiet to ar ziepēm un ūdeni. Nelietojiet organiskos šķīdinātājus. Ieelpošanas vai norīšanas gadījumā konsultējieties ar ārstu.

5.2.4 - Pārbaude pirms izmantošanas

- Pārlicinieties, vai Range Extender ir pareizi piestiprināts uz mašīnas.
- Pārbaudiet degvielas līmeni.
- Pārbaudiet, vai neviens elements neaizklāj Range Extender ventilācijas atveres un netraucē gaisa caurplūšanai.

E - Vispārīgā specifikācija

5.2.5 - Ielikšana / Izņemšana Range Extender

- Novietojiet mašīnu uz līdzenas, cietas virsmas un attīrītas virsmas (uzmanieties no elektrolīnijām).
- Sagatavot mašīnu.
- Apzīmējiet darbības zonu.
- Atvienojiet kontaktu un izņemiet no aizdedzes atslēgu
- Novietojiet zīmīti "NELIETOT" uz palaišanas/apturēšanas slēdža, lai informētu personālu, ka tiek veikta iekārtas apkope

- Izmantojot ar dakšām aprīkotu iekrāvēju, ielieciet Range extender tā pamatnē, tad to nolieciet



Neslidiniet Range extender uz tā pamatnes, bet uzlieciet to

- Pievelciet 3 stiprinājuma skrūves ar pievilkšanas spēku 76 Nm



Nepievilkta skrūve Range extender var izraisīt apgāšanos.



A

B

C

D

E

F

G

H

I

E - Vispārīgā specifikācija

Ātras uzlādes savienojums

Pievienojiet parādītajā secībā :

- (8) —Vadības ligzda
- (7) —Ligzda paātrinātai uzlādei
- (6) —Strāvas kontaktligzda platformā (Ja opcija ir pieejama)



Ātras uzlādes savienojums — No sektora

- Range Extender apstājoties, pievienojiet 400 V pagarinātāju kontaktligzdai (10), lai ļautu veikt uzlādi no tīkla

N.B.: -Šajā gadījumā ir iespējama tikai celšanas kustība.

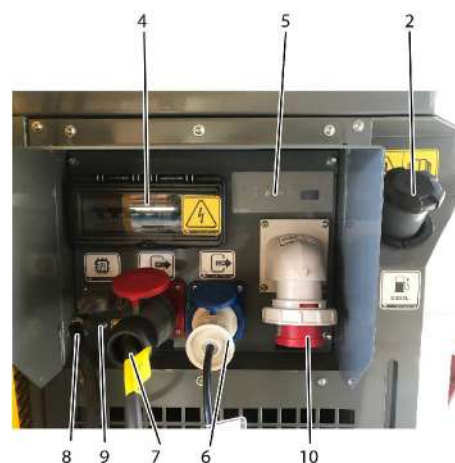

Pretaizdzīšanas sistēma :

- Lai novērstu Range Extender zādzību, ir iespējams uzstādīt piekaramo slēdzeni Nav komplektā ar mašīnu

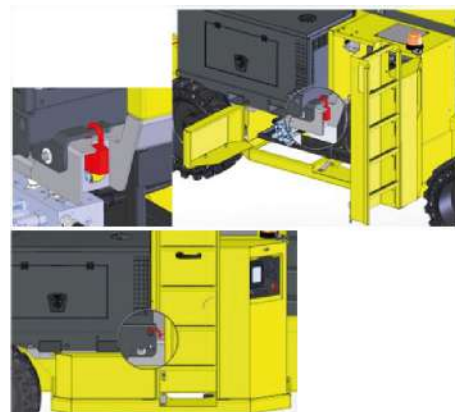

E - Vispārīgā specifikācija

Noņemšana :

- Atvienojiet kontaktu un izņemiet no aizdedzes atslēgu
- Veiciet darbības apgrieztā secībā.

N.B.: -Glabājiēt spraudņus (3) tam pardzētā korpusā



5.2.6 - Īpašas uzlīmes

 Sadaļa B 5Uzlīmju izvietojums un marķējums

E - Vispārīgā specifikācija

5.3 - PAĀTRINĀTA UZLĀDE

5.3.1 - Apraksts

Šī iespēja ir paredzēta, lai mašīnu varētu uzlādēt no pieejamā trīsfāžu 380 V (250V US) barošanas tīkla un samazinātu mašīnas uzlādes laiku.

N.B.: -Ja standarta spraudnis un paātrinātās uzlādes opcijas spraudnis ir pievienoti vienlaikus, iekārta izvēlēsies uzlādes režīmu (parasto vai paātrināto) atbilstoši pirmāri pievienotajam spraudnim.

Šajā konfigurācijā ir pieejamas tikai platformas pacelšanas un stabilizatoru funkcijas.

5.3.2 - Drošības pasākumi



- Nepakļaujiet iebūvēto uzlādi tiešai saskarei ar ūdens šļakatām vai augstspiediena tīrītāju.
- Nekad neaizvietojiet uzlādes ierīces kabeli ar citu bez HAULOTTE® rakstiskas atļaujas.
- Pārliecinieties, ka tīkla strāvas padeve ir piemērota vajadzībām.
- Barošanas avotam jāatbilst spēkā esošajiem elektrības standartiem.



Nodrošiniet, lai :

- Akumulatora nodalījuma atveres nav aizsprostotas
- Kabeļi nav bojāti.
- Spraudņi un kabeļi nav iegremdēti

5.3.3 - Specifikācija

	Standarti CE, UKCA, AS un EAC	Standarti ANSI un CSA
Tips	3 (Fāze — Neitrālais pārnēsums — Zemējums)	
Kalibrs	16 A	
Spriegums	380 V	250 V
Uzlādes ilgums — 100%	No 7 h līdz 12 h	

E - Vispārīgā specifikācija



5.3.4 - Izmantošana



Markējums	Apraksts
1	Lādētājs — Paātrinātas uzlādes iespēja
2	Trīsfāzu savienojuma bloks
3	Barošanas ligzda (380V)

Pievienojiet 380 V (250V US) barošanas kabeli kontaktligzdai (3), kas atrodas uz mašīnas.

Displejs Activ'Screen pārslēdzas uz paātrinātu uzlādes režīmu :

- Iekārta darbojas (Atslēga (21) uz  — Ārkārtas apturēšanas pogas ir izvilkas) : Sākas paātrināta uzlāde. Šajā konfigurācijā ir pieejamas tikai celšanas sviras un stabilizatoru funkcijas
- Iekārta nedarbojas (Atslēga (21) uz  — Ārkārtas apturēšanas pogas ir izvilkas) : Sākas paātrināta uzlāde. . Nav pieejama neviena kustība.

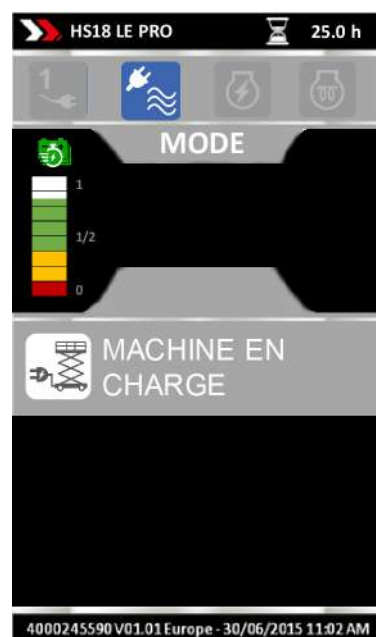

E - Vispārīgā specifikācija

5.4 - PLĀKŠŅU TURĒTĀJS / CAURUĻU TURĒTĀJS

5.4.1 - Apraksts

Šis piederums ir komplekts, kas paredzēts plākšņu, cauruļu, trubu transportēšanai. Šis piederums sastāv no 2 turētājiem, kas novietoti un fiksēti uz platformas pagarinājumu margām. Šis piederums tiek nosiprināts ar tapām.

Plāksnēm, caurulēm vai turbām jābūt novietotām uz turētājiem un droši piestiprinātām pie tiem, izmantojot stiprinājuma līdzekļus, piemēram, stiprinājuma siksnu (nav iekļauta komplektācijā)..

5.4.2 - Specifikācija

Specifikācija	SI	Imp.
Balsta masa	2 x 19 kg	41.88 lb
Darba slodzes limits	400 kg	881.84 lb
Maksimālā kravas virsma	1,2 m x 3,05 m= 1,66 m ²	3 ft 11 in x 10 ft = 17.87 sq ft
Maksimālie plākšņu/paneļu izmēri	1,2 m x 3,05 m	3 ft 11 in x 10 ft
Cauruļu/trubu maksimālie izmēri	• Platforma L : 6 m • Platforma XL : 7,5 m	• Platforma L : 19 ft 8 in • Platforma XL : 24 ft 7 in
Attālums starp 2 turētājiem — Platforma L :	• 217 cm	• 86 in
• Aizvērti paplašinājumi (Mini)	• 414 cm	• 163 in
• Atvērti pagarinājumi (Līdz)		
Attālums starp 2 turētājiem — Platforma XL :	• 269 cm	• 106 in
• Aizvērti paplašinājumi (Mini)	• 524 cm	• 167 in
• Atvērti pagarinājumi (Līdz)		
Maksimālais atļautais vēja ātrums	45 km/h	27 mph
Maksimālais cilvēku skaits, kas drīkst atrasties uz darba platformas, izmantojot piederumu		3

5.4.2.1 - Plākšņu turētāja lietošana

- Maksimālais platums : 126 cm / 50 in
- Minimālais platums : 81 cm / 32 in



E

- Vispārīgā specifikācija

5.4.2.2 - Cauruļu turētāja lietošana

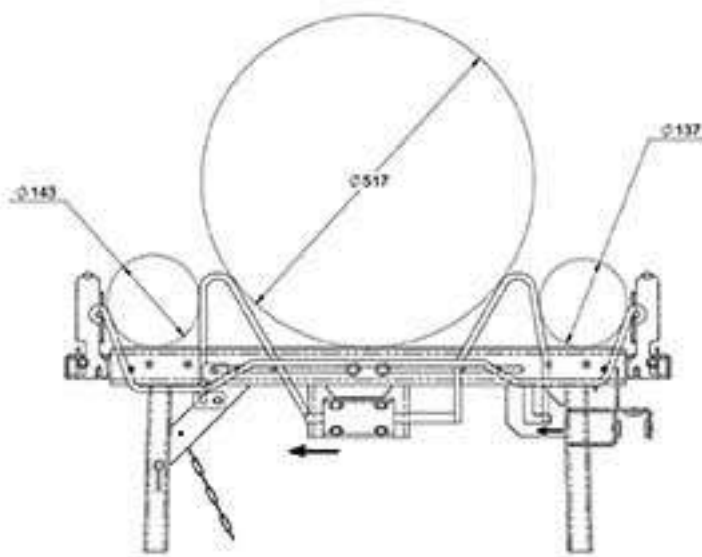

5.4.3 - Drošības pasākumi

- Pirms piederuma lietošanas jāizlasa un jāsaprot visi norādījumi.
- Šis piederums ir paredzēts plāksņu, paneļu, cauruļu, trubu transportēšanai. Neizmantojiet šo papildaprīkojumu, lai transportētu cita veida kravas.
- Nepārsniedziet piederuma maksimālo darba slodzi.
- Pārliecinieties, vai aprīkojums ir pareizi piestiprināts ar piemērotiem stiprinājuma līdzekļiem.
- Nepārsniedziet platformas nominālo ietilpību, ieskaitot :
 - Piederuma masu.
 - Piederuma slodzes masu.
 - Operatoru masu
 - Instrumentu un jebkura cita aprīkojuma masu uz darba platformas (grozā).



Mašīnas apgāšanās risks :

- Nenovietojiet plāksnes, paneļus, caurules, trubas, kuru virsma pārsniedz maksimālo atļauto virsmu. Papildu laukuma pakļaušana vēja iedarbībai samazina mašīnas stabilitāti.
- Neuzstādiet citu papildaprīkojumu, kas palielina vēja iedarbības laukumu.
- Nelietojiet mašīnu, ja vēja ātrums pārsniedz šim papildaprīkojumam atļauto.
- Vienmēr novietojiet balstus platformas iekšpusē.
- Novietojiet balstu apakšējo daļu tā, lai tā atspiestos pret platformas grīdu.



Nokrišanas un sadursmes risks :

- Iekārtai uzstādītās caurules vai plāksnes var mainīt mašīnas kopējos izmērus. Manipulāciju laikā saglabājiet pietiekami drošu attālumu starp kravu un šķēršļiem darba vidē.

E - Vispārīgā specifikācija

5.4.4 - Pārbaude pirms izmantošanas



- Pārbaudiet, vai turētājiem nav plaisu vai citu bojājumu.
- Pārbaudiet, vai turētāji ir pareizi piestiprināti pie platformas (Skrūves pieskrūvētas un tapas pareizi ievietotas).
- Pārbaudiet, vai turētāju kājas atrodas perfekti plakaniski uz platformas.
- Pārbaudiet informācijas uzlīmes esamību un salasāmību uz mašīnas un iekārtas.
- Pārliedzinieties par kravas fiksācijas un nostiprināšanas līdzekļu (piemēram, siksnu) nevainojamu stāvokli un apkopi.
- Pārbaudiet, vai kravas un turētāju novietojums netraucē vadības ierīcēm un piekļuvei darba platformai.
- Pārbaudiet, vai balstu novietojums un slodze nesamazina redzamību, veicot manevrus darba vidē.

5.4.5 - Noņemšana - Uzlikšana

N.B.-: 2 turētāji ir novietoti pretējā pusē augšējai vadības konsolei. 2 turētāji atrodas uz pagarinājumiem, un pagarinājumus var pārvietot, kad palīgierīce ir ustādīta. Uz margām ir paredzēti caurumi, lai nostiprinātu turētājus. Katram turētājam ir sava vieta.

N.B.-: Turētāju noņemšanu veic uzstādīšanai apgrieztā secībā.

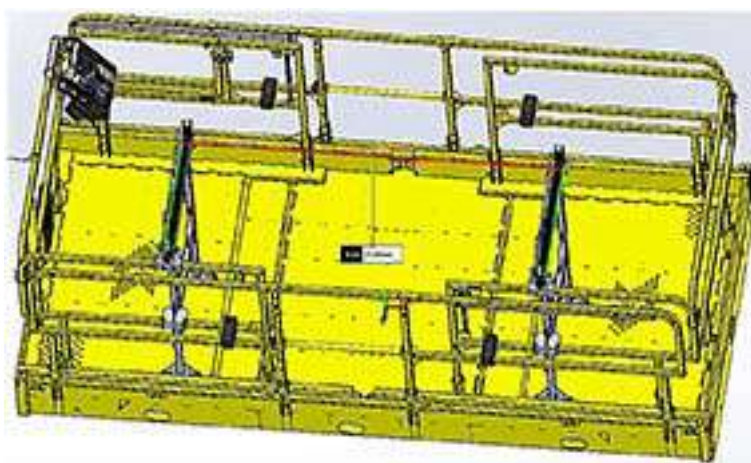

- Piestipriniet turētājus pie margām pretējā pusē augšējai vadības konsolei.
- Starp turētāju un gmargu ir jāievēro 500 mm / 20 in atstarpe.



E - Vispārīgā specifikācija

- Nofiksējiet turētājus pie margām, izmantojot tapas.



A

B

C

D

E

F

G

H

I

E - Vispārīgā specifikācija



5.4.6 - Izmantošana

5.4.6.1 - Versija ar plākšņu/paneļu turētāju

- Pavelciet sprostskrūvi, lai atbloķētu pagarinājumus.
- Sprostskrūve automātiski nofiksējas atļautajās pozīcijās.
- Pirms turētāja ievietošanas pārliedzieties, vai sprostskrūve ir nobloķēta.



Manipulējiet ar plāksnes aizturi, lai novietotu to dažādās pozīcijās.

Plākšņu/paneļu turētāja novietojums	Caurules/trubas turētāja pozīcija — Transportēšanas pozīcija
	

E - Vispārīgā specifikācija

5.4.6.2 - Versija ar cauruļu/trubu turētāju

- Atbloķējiet turētāju no tā korpusa, lai varētu to manevrēt.
- Manuāli paceliet turētāju.



- Nofiksējiet turētāju tā korpusā.



A

B

C

D

E

F

G

H

I

E - Vispārīgā specifikācija

- Nostipriniet turētāju ar tapām.



E - Vispārīgā specifikācija

5.4.7 - Nostiprināšana siksniņās (Siksniņas nav iekļautas)

- Paceliet plāksnes aizturi vertikālā stāvoklī.



- Turētājiem ir asis, caur kurām var izvērt un nostiprināt fiksācijas siksniņas



Pirms katras mašīnas lietošanas pārļiecinieties, ka krava ir nostiprināta uz iekārtas.



A

B

C

D

E

F

G

H

I

E - Vispārīgā specifikācija

5.4.8 - Balstu glabāšana platformā

- Salieciet 2 turētājus platformas aizmugurē stūrī pretī augšējai vadības konsolei.
- 2 turētāji ir piestiprināti un nofiksēti pie margām ar tapu.

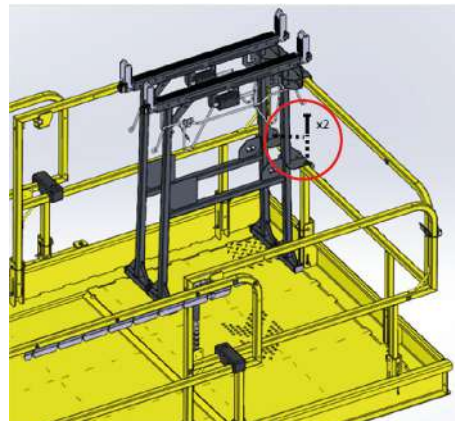

5.4.9 - Aizsargmargas nolaišana, ja iekārta ir aprīkota ar plākšņu/cauruļu turētāju

Turētāju novietošana uz darba platformas transportēšanai :

- Novietojiet turētājus platformas centrā (nevis uz pagarinājumiem).



Salocīts komplekts :

-  Sadaļa D 5.4Nolokāmas margas



1 - Vispārīgi

Tā kā HAULOTTE® ir ļoti nozīmīga Jūsu kā Haulotte produkta īpašnieka un/vai lietotāja drošība, HAULOTTE® pievērš īpašu vērību savu produktu drošumam.

PĀRBAUDES nav nepieciešamas vienīgi HAULOTTE®, to veikšanu pieprasa arī nozares standarti un/vai normatīvo aktu prasības.

Lai nodrošinātu to, ka Jūsu rīcībā esošais aprīkojums saglabā tādu pašu veiktspējas līmeni, kā nācis no ražotnes, ir svarīgi regulāri veikt Jūsu aprīkojuma apkopes. Atgādinām, ka ir oficiāli aizliegts veikt modifikācijas. Regulāras pārbaudes un pēc nepieciešamības ļaus Jums samazināt mašīnas dīkstāves ilgumu tāpat kā novērst iespējamās traumas.

N.B.-:NELIETOJĒT, ja vien Jūs neesat izgājis apmācību un iepazīties ar mašīnas drošas darbības principiem, kas iekļauti mašīnai pievienotajā lietošanas rokasgrāmatā.

Vispārējs apskats :

- Vispārēja mašīnas pārbaude aizņems tikai dažas minūtes darba sākumā un beigās. Tas ir labākais veids, lai izvairītos no mehāniskām problēmām un drošības riskiem.

Kas jādara :

- Izmantojiet savas maņas: redzi, ožu, dzirdi un tausti.

Biežums :

- Regulāri pārbaudiet mašīnu darba dienas laikā.
- Ik reizes veiciet pārbaudi vienādi.
- Veiciet vienu no šīm pārbaudēm ik reizi pirms un pēc darbu veikšanas.

N.B.-:Ja tiek konstatēti bojājumi vai neatļautas modifikācijas, jāpārtrauc mašīnas ekspluatācija līdz brīdim, kad kvalificēts apkopes meistars veic remontdarbus.

Īpašniekam ir jāveic nepieciešamā apkope, ko rekomendē Haulotte, pirms tiek uzsākta mašīnas lietošana.

Ja netiek veiktas regulāras apkopes, :

- Garantija var būt spēkā neesoša.
- Tas var būt par iemeslu iekārtas nepareizai darbībai.
- Tas var samazināt iekārtas uzticamību un saīsināt tās kalpošanas mūžu.
- Tas var radīt apdraudējumu darbinieka drošībai.

HAULOTTE Services® tehniķi ir īpaši apmācīti atbilstoši mūsu mašīnu prasībām un tiem ir pieejamas oriģinālās rezerves daļas, visa nepieciešamā dokumentāciju un vajadzīgie darba rīki..

Pārbaužu un apkopju tabulā norādīta katra loma un pienākumi, kas veicami mašīnas regulāro apkopju ietvaros  Sadaļa C 3 - Apskate un funkciju pārbaudes.

2 - Apkopju grafiks

Šajā nodaļā iekļauta informācija, kas nepieciešama drošai iekārtas lietošanai. Saskaņā ar pašreiz spēkā esošajiem tiesību aktiem, šī iekārta ir paredzēta 10 gadus ilgai ekspluatācijai. Ekspluatācijas ilgums var tikt pagarināts vai saīsināts lietošanas apstākļu dēļ, iekārtas stāvokļa dēļ un veicot efektīvas pārbaudes un apkopi, kā arī citu ārēju apstākļu dēļ. Pastāv virkne faktoru, kas var ietekmēt lietošanas ilgumu, tostarp, bet ne tikai, lietošanas apstākļu kaitīgums / ikdienas apkopes, kas veicamas atbilstoši šai rokasgrāmatai.

Kaitīgu lietošanas apstākļu dēļ periods starp apkopes reizēm var būt īsāks. Iekārtas, kas nav lietotas ilgāk nekā 3 mēnešus, periodiski ir jāpārbauda pirms tiek atsākta to lietošana.

Apkopi ir jāveic kompetentam servisam vai personai, kura pārzina mehāniskās procedūras.

Veiktās apkopes ir jāreģistrē apkopju žurnālā.

3 - Pārbažu programma

3.1 - PAMATPROGRAMMA

Mašīna ir regulāri jāpārbauda vismaz 1 reizi gadā. Šīs pārbaudes mērķis ir noteikt jebkuru kļūmi, kas var novest pie negadījuma, ikdienā lietojot mašīnu. Vietējos standartos un normatīvajos aktos var būt noteiktas regulāras pārbaudes.

HAULOTTE® prasība ir obligāto un galveno pārbažu veikšana produktas, lai paildinātu tā izmantošanas laiku.

Jebkuru pārbaudi ir jāveic kompetentam uzņēmumam vai personai.

Pārbažu rezultātu jāieraksta drošības reģistrā, ko noteicis vadītājs. Šim reģistram vai žurnālam, tāpat kā sarakstam ar personām, kas kompetentas veikt apkopi, jābūt HAULOTTE Services® darba inspektora rīcībā.

Kad	Atbildīgais	Iesaistītās personas	Kas
Pirms pārdošanas	Īpašnieks (vai nomātājs)	Meistars darba vietā vai kvalificēts HAULOTTE Services® meistars	Periodiskā pārbaude
Pirms iznomāšanas	Īpašnieks (vai nomātājs)	Meistars darba vietā vai kvalificēts HAULOTTE Services® meistars	Ikdienas apskate
Pirms lietošanas vai pirms katras operatora maiņas	Operators	Operators	Ikdienas apskate
1 gads	Īpašnieks (vai nomātājs)	Meistars darba vietā vai kvalificēts HAULOTTE Services® meistars	Periodiskā pārbaude
5 gadi	Īpašnieks (vai nomātājs)	Kvalificēts HAULOTTE Services® tehniskais personāls	Obligātā pārbaude
10 gadi	Īpašnieks (vai nomātājs)	Kvalificēts HAULOTTE Services® tehniskais personāls	Vispārējā pārbaude

3.2 - IKDIENAS APSKATE

Ikdienas apskate ietver vizuālu apskati, funkcionālās un drošības pārbaudes un tā jāveic operatoram pirms mašīnas lietošanas.

Šī apskate ir operatora atbildībā. Skatīt  Sadaļa C 3.1 - Ikdienas apskate.

3.3 - PERIODISKĀ PĀRBAUDE

Periodiskā pārbaude ir padziļināta mašīnas darbības parametru un drošības pārbaude.

Tā ir jāveic pirms mašīnas pārdošanas/pārdošanas tālāk un/vai vismaz vienu reizi gadā.

Vietējos normatīvajos aktos var būt noteiktas specifiskas prasības attiecībā uz apskates biežumu un veidu.

Periodiskās pārbaudes var būt nepieciešamas kaitīgu lietošanas apstākļu dēļ.

Īpašnieks ir atbildīgs par šo pārbaudi, un visas pārbaudes ir jāveic kompetentam uzņēmumam vai personai.

Šī pārbaude veicama papildus ikdienas apskatei.

Šī pārbaude ir jāveic arī pēc :

- Nozīmīgu detaļu demontāžas vai atkārtotas montāžas.
- remonta darbiem, kas aptver būtiskus mašīnas elementus.
- jebkura sprieguma izraisīta negadījuma.

3.4 - OBLIGĀTĀ PĀRBAUDE

Obligātā pārbaude ietver padziļinātu mašīnas sastāvdaļu un uzbūves pārbaudi, lai nodrošinātu tās pilnvērtīgu veiktspēju.

Šī pārbaude ir jāveic ik pēc 5000 stundām vai 5 gadiem.

Īpašnieks ir atbildīgs par šo pārbaudi, un tā ir jāveic HAULOTTE Services® meistaram vai kompetentam uzņēmumam vai personai.

Šajā pārbaudē ietilpst :

- Ikdienas apskate
- Periodiskā pārbaude

N.B. - Papildinformāciju skatīt apkopes rokasgrāmatā.

3.5 - VISPĀRĒJĀ PĀRBAUDE

Vispārējā pārbaudē ir padziļināta mašīnas vispārējā stāvokļa un veiktspējas pārbaude pēc 10 gadu ekspluatācijas.

Šai pārbaudei jānotiek pēc 10 gadiem un pēc tam ik pēc 5 gadiem.

Periodiskās pārbaudes var būt nepieciešamas kaitīgu lietošanas apstākļu dēļ.

Īpašnieks ir atbildīgs par šo pārbaudi, un tā ir jāveic HAULOTTE Services® meistaram vai kompetentam uzņēmumam vai personai.

Šajā pārbaudē ietilpst :

- Ikdienas apskate
- Periodiskā pārbaude
- Obligātā pārbaude

N.B. - Papildinformāciju skatīt apkopes rokasgrāmatā.

A

B

C

D

E

F

G

H

I

4 - Remonts un noregulēšana

Svarīgi remontdarbi, tehniskā apkope vai drošības sistēmu jeb atsevišķu sistēmdetaļu regulēšana jāveic HAULOTTE Services® meistaram. Lietojiet vienīgi oriģinālās detaļas un sastāvdaļas.

N.B.: -HAULOTTE Services® meistari ir īpaši apmācīti, lai veiktu remontdarbus, tehniskās apkopes un drošības sistēmu jeb atsevišķu sistēmdetaļu regulēšanu HAULOTTE® mašīnām. Meistari izmanto HAULOTTE® oriģinālās detaļas un nepieciešamos instrumentus, tāpat kā sagatavo detalizētus ziņojumus par visiem veiktajiem darbiem.

HAULOTTE Services® neuzņemas atbildību par jebkādiem zaudējumiem, kas radušies no tā, ka neatbilstošas kvalitātes apkopes vai remontu veicis personāls, kurš nav pilnvarots to darīt.

HAULOTTE® atgādina, ka nedrīkst veikt jebkādas modifikācijas bez rakstiskas HAULOTTE® atļaujas.

Jebkādi remontu un modifikācijas bez atļaujas saņemšanas padara HAULOTTE® garantiju ar spēkā neesošu.

Pieslēdzieties mūsu tīmekļa vietnei, lai pārliecinātos par drošības kampaņu pieejamību : www.haulotte.com



N.B.: -Veicot šī transportlīdzekļa utilizāciju vai pārstrādi, lūdzu, izvēlieties atbilstošas metodes. Detaļas, kurām nepieciešama īpaša utilizācija, uzskaitītas apkopes rokasgrāmatā kopā ar atbilstošiem norādījumiem.

1 - Garantijas nosacījumi

Informācija par garantiju un līgumi garantijas perioda pagarināšanai tagad ir pieejami mūsu tirdzniecības tīkla tīmekļa vietnēs : www.haulotte.com

2 - Filiāļu kontaktinformācija

	<p>HAULOTTE FRANCE PARC DES LUMIERES 601 RUE NICEPHORE NIEPCE 69800 SAINT-PIERRE TECHNICAL Department: +33 (0)820 200 089 SPARE PARTS : +33 (0)820 205 344 FAX : +33 (0)4 72 88 01 43 E-mail : haulottefrance@haulotte.com www.haulotte.fr</p>		<p>HAULOTTE ITALIA VIA LOMBARDA 15 20098 SAN GIULIANO MILANESE (MI) TEL: +39 02 98 97 01 FAX: +39 02 9897 01 25 E-mail : haulotteitalia@haulotte.com www.haulotte.it</p>		<p>HAULOTTE INDIA Unit No. 1205, 12th floor, Bhumiraj Costarica, Plot No. 1&2, Sector 18, Palm Beach Road, Sanpada, Navi Mumbai- 400 705 Maharashtra, INDIA Tel. : +91 22 66739531 to 35 E-mail : hlgindia@haulotte.com www.haulotte.in</p>
	<p>HAULOTTE HUBARBEITSBÜHNEN GmbH Ehrenkirchener Strasse 2 D-79427 ESCHBACH TEL : +49 (0) 7634 50 67 - 0 FAX : +49 (0) 7634 50 67 - 119 E-mail : adv-gmbh@haulotte.com www.haulotte.de</p>		<p>HAULOTTE VOSTOK 61A, bld.1, RYABINOVAYA STREET 121471 MOSCOW RUSSIA TEL/FAX : +7 495 221 53 02 / 03 E-mail : salesrus@haulotte.com www.haulottevostok.ru</p>		<p>HAULOTTE DO BRASIL Av. Alameda Caiapós, 589 CEP: 06460-110 – TAMBORÉ BARUERI – SAO PAULO – BRASIL TEL : +55 11 4196 4300 FAX : +55 11 4196 4316 E-mail : haulottebrasil@haulotte.com www.haulotte.com.br</p>
	<p>HAULOTTE IBERICA C/ARGENTINA Nº 13 - P.I. LA GARENA 28806 ALCALA DE HENARES MADRID TEL : +34 902 886 455 TEL SAT : +34 902 886 444 FAX : +34 911 341 844 E-mail : iberica@haulotte.com www.haulotte.es</p>		<p>HAULOTTE POLSKA Sp. z o.o. UL. GRANICZNA 22 05-090 RASZYN - JANKI TEL : +48 22 720 08 80 FAX : +48 22 720 35 06 E-mail : E-mail : haulottepolska@haulotte.com www.haulotte.pl</p>		<p>HAULOTTE MÉXICO, S.A. de C.V. Calle 40 SUR ESQUINA 13 ESTE No. S/N Colonia CIVAC, JIUTEPEC, MORELOS CP 62578 México TEL : +52 77 7321 7923 FAX : +52 77 7516 8234 E-mail : haulotte.mexico@haulotte.com www.haulotte.com.mx</p>
	<p>HAULOTTE in JAPAN SBJ ShinOsaka BLDG 3F 4-6-5 Nishinakajima Yodogawa-ku, Osaka, JAPAN, Post Code: 532-0011 TEL : +81 6 6795 9008 FAX : +81 6 6795 9009 www.haulotte.com</p>		<p>HAULOTTE SINGAPORE Pte Ltd. No.26 CHANGI NORTH WAY, SINGAPORE 498812 Parts and service Hotline: +65 6546 6150 FAX : +65 6536 3969 E-mail: haulotteasia@haulotte.com www.haulotte.sg</p>		<p>HAULOTTE MIDDLE EAST FZE PO BOX 293881 Dubai Airport Free Zone DUBAÍ United Arab Emirates TEL : +971 (0)4 299 77 35 FAX : +971 (0) 4 299 60 28 E-mail : haulottemiddle-east@haulotte.com www.haulotte.ae</p>
	<p>HAULOTTE SCANDINAVIA AB Taljegårdsgatan 12 431 53 Mölndal SWEDEN TEL : +46 31 744 32 90 FAX : +46 31 744 32 99 E-mail : info@se.haulotte.com sparers@se.haulotte.com www.haulotte.se</p>		<p>HAULOTTE TRADING (SHANGHAI) Co. Ltd. #7 WORKSHOP No 191 HUA JIN ROAD MIN HANG DISTRICT SHANGHAI 201108 CHINA TEL : +86 21 6442 6610 FAX : +86 21 6442 6619 E-mail : haulotteshanghai@haulotte.com www.haulotte.cn</p>		<p>HAULOTTE ARGENTINA Ruta Panamericana Km. 34,300 (Ramal A Escobar) 1615 Gran Bourg (Provincia de Buenos Aires) Argentina TEL : +54 33 27 445991 FAX : +54 33 27 452191 E-mail : haulotteargentina@haulotte.com www.haulotte.com.ar</p>
	<p>HAULOTTE UK Ltd 1 Gravelly Way Four Ashes Wolverhampton WV10 7GW ENGLAND TEL : +44 (0)1216 199753 FAX : + 44 (0)1952 292758 E-mail : salesuk@haulotte.com www.haulotte.co.uk</p>		<p>HAULOTTE GROUP / BILJAX 125 TAYLOR PARKWAY ARCHBOLD, OH 43502 – USA TEL : +1 419 445 8915 FAX : +1 419 445 0367 Toll free : +1 800 537 0540 E-mail : sales@us.haulotte.com www.haulotte-usa.com</p>		<p>HAULOTTE NORTH AMERICA 3409 Chandler Creek Rd. VIRGINIA BEACH, VA 23453 – USA TEL : +1 757 689 2146 FAX : +1 757 689 2175 Toll free : +1 800 537 0540 E-mail : sales@us.haulotte.com www.haulotte-usa.com</p>
	<p>HAULOTTE NETHERLANDS BV Koopvaardijweg 26 4906 CV OOSTERHOUT - Nederland TEL : +31 (0) 162 670 707 FAX : +31 (0) 162 670 710 E-mail info@haulotte.nl www.haulotte.nl</p>		<p>HAULOTTE AUSTRALIA PTY Ltd 51 Port Link Drive DANDENONG – VIC – 3175 TEL : 1 300 207 683 FAX : +61 (0)3 9792 1011 E-mail : sales@haulotte.com.au www.haulotte.com.au</p>		<p>HAULOTTE CHILE Panamerica Norte Altura Km 21,5 Colina (Cruce c/Lo Pinto) Santiago (RM) TEL : + 562 2 3727630 E-mail : haulotte-chile@haulotte.com www.haulotte-chile.com</p>

2.1 - BRĪDINĀJUMS ATTIECĪBĀ UZ KALIFORNIJU

Mašīnām, kas paredzētas ASV tirgum (Standarti ANSI un CSA)

CALIFORNIA



Proposition 65 Warning

Operating, servicing and maintaining a passenger vehicle or off-road vehicle can expose you to chemicals including engine exhaust, carbon monoxide, phthalates, and lead, which are known to the State of California to cause cancer and birth defects or other reproductive harm. To minimize exposure, avoid breathing exhaust, do not idle the engine except as necessary, service your vehicle in a well-ventilated area and wear gloves or wash your hands frequently when servicing your vehicle.

For more information go to  www.P65Warnings.ca.gov/passenger-vehicle

CALIFORNIE



Avertissement de la Proposition 65

L'exploitation, l'entretien et la maintenance d'un véhicule de tourisme ou d'un véhicule tout-terrain peuvent vous exposer à des produits chimiques, y compris les gaz d'échappement, le monoxyde de carbone, les phthalates et le plomb, identifiés par l'État de Californie comme pouvant causer le cancer et des malformations congénitales ou autres effets nocifs sur la reproduction. Pour limiter toute exposition: évitez de respirer les gaz d'échappement, ne laissez pas tourner le moteur au ralenti sauf si nécessaire, faites l'entretien du véhicule dans une zone bien aérée et portez des gants ou lavez vous fréquemment les mains lors de cette opération.

Pour de plus amples informations, consulter  www.P65Warnings.ca.gov/passenger-vehicle

CALIFORNIA



Advertencia de la Proposición 65

Operar, dar servicio y mantenimiento a un vehículo de pasajeros o vehículo todo terreno puede exponerle a químicos incluyendo gases del escape, monóxido de carbono, ftalatos y plomo, los cuales son conocidos por el Estado de California como causantes de cáncer y defectos de nacimiento u otros daños reproductivos. Para minimizar la exposición, evite respirar los gases del escape, no encienda el motor excepto si es necesario, dé servicio a su vehículo en un área bien ventilada y utilice guantes o lave sus manos frecuentemente cuando dé servicio a su vehículo.

Para mayor información visite  www.P65Warnings.ca.gov/passenger-vehicle

Elektriskām mašīnām (barošana ar akumulatoru)

CALIFORNIA



Proposition 65 Warning

Battery posts, terminals and related accessories contain lead and lead compounds, chemicals known to the State of California to cause cancer and reproductive harm. Batteries also contain other chemicals known to the State of California to cause cancer.

WASH HANDS AFTER HANDLING.

For more information go to  www.P65Warnings.ca.gov

CALIFORNIE



Avertissement de la Proposition 65

Les batteries, les bornes et autres accessoires contiennent du plomb et des composés à base de plomb, agents chimiques identifiés par l'État de Californie comme pouvant provoquer le cancer et des effets nocifs sur la reproduction. Les batteries contiennent également d'autres agents chimiques identifiés par l'Etat de Californie comme pouvant provoquer le cancer.

SE LAVER LES MAINS APRES MANIPULATION.

Pour de plus amples informations, consulter  www.P65Warnings.ca.gov

CALIFORNIA



Advertencia de la Proposición 65

Los bornes, los terminales y los accesorios de las baterías contienen plomo y compuestos de plomo, químicos conocidos por el Estado de California como causantes de cáncer y daños reproductivos. Las baterías también contienen otros químicos conocidos por el Estado de California como causantes de cáncer.

LAVESE LAS MANOS DESPUES DE MANIPULARLOS.

Para mayor información visite  www.P65Warnings.ca.gov

G - Papildinformācija



Notes

Horizontal lines for taking notes.

H - lejaukšanās darbību reģistrs

1 - lejaukšanās darbību reģistrs

Intervences reģistrs ļauj atzīmēt apkopes darbus un jau veiktos remondarbus apkopes programmas laikā vai ārpus tās.

N.B.: - Intervences veikšanas gadījumos HAULOTTE Services® tehniskajam darbiniekam pavaiktas jāatzīmē reģistrācijas kartītē, piešķirot numerāciju HAULOTTE Services®.

Datums	Intervenču raksturojums	Stundu skaits	Pārstāvis	Intervenču skaits HAULOTTE Services®

A

B

C

D

E

F

G

H

I

H - lejaukšanās darbību reģistrs

Datums	Intervenču raksturojums	Stundu skaits	Pārstāvis	Intervenču skaits HAULOTTE Services®